

ИСПОЛЬЗОВАНИЕ
РЕБУСОВ ДЛЯ
РАЗВИТИЯ
КРЕАТИВНОСТИ
(*R. SUBRAMANIAM*)

Касьянова Н.А.,
учитель английского языка,
МОУ г. Мурманска гимназия №6

УМЕНИЕ ПРОДУЦИРОВАТЬ
НОВЫЕ ИДЕИ, МЫСЛИ,
СОЗДАВАТЬ НОВЫЙ ПРОДУКТ
И НАХОДИТЬ НОВЫЕ ПУТИ
РЕШЕНИЯ ЗАДАЧ

- Головоломки, составленные из слов, числительных, символов таким образом, что они несут определенный смысл
- проблемный момент - составление или декодировка значения

- СОЗДАНИЕ НОВОГО СОБСТВЕННОГО
ПРОДУКТА

- РАБОТА С ГОТОВЫМ НЕОБЫЧНЫМ
ИНФОРМАЦИОННЫМ ПРОДУКТОМ

◎ ПОЗИЦИЯ СЛОВ В ГОЛОВОЛОМКЕ

МОНАНОН

ФАРЕДЦЕ

-the man in the moon

- red in the

face

- ⦿ выделение элемента с помощью стрелки или подчеркивания

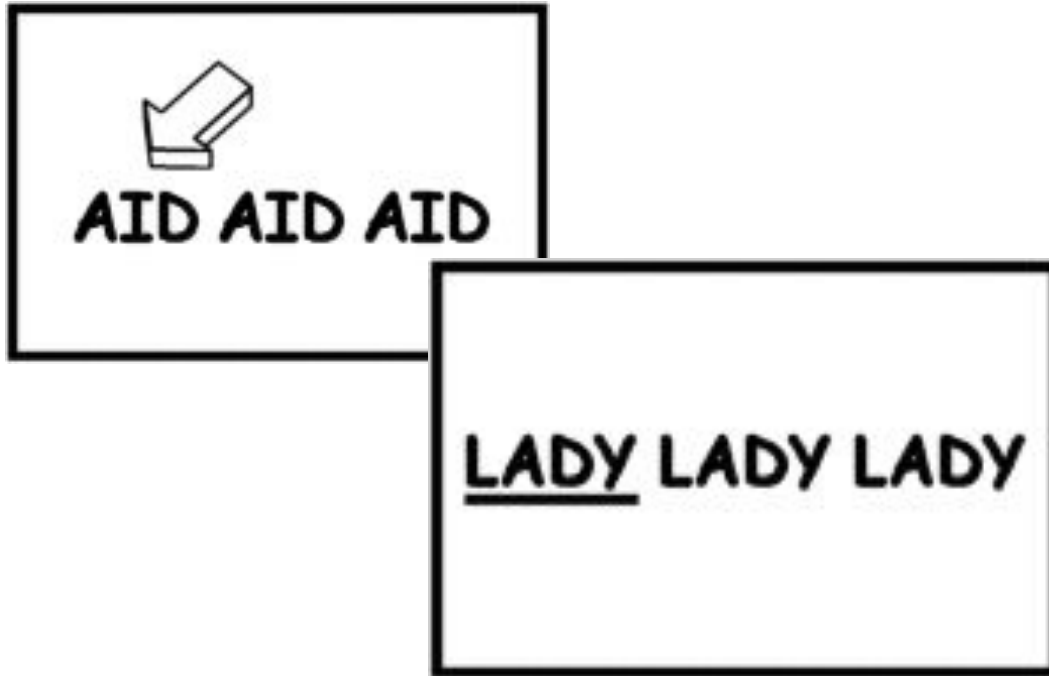

□ *first aid*

-first lady

◎ Направление букв в слове

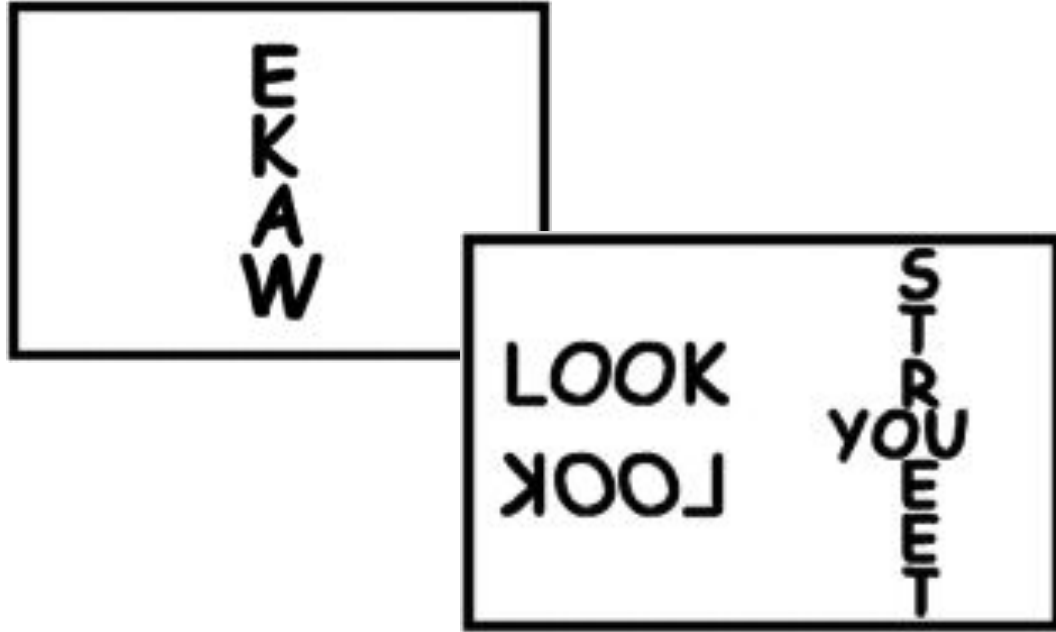

- *wake up*
- *look both ways before you cross the street*

- ◎ размер символов или букв

DEAL

ORDER

-big deal

- tall

order

- использование сходства в произношении некоторых числительных со словами

GOT	HERO HERO
GOT	HERO HERO
GOT	HERO HERO
GOT	HERO HERO

E	ANYTHING
E	ANYTHING
E	ANYTHING
E	ANYTHING

-forgotten hero
- ready for anything

⦿ выделение цветом

CHEESE

DUCTION

-blue cheese

-reduction

○ различные стили написания слов

CHANCE

PLEASE

-fat chance
- pretty please

1,2,3,...,38,
39,40 LIFE

ABCDEFGHIJKLM
NOPQRSTUVWXYZ

- ◉ Life begins at 40!
- ◉ Missing you...

give get
give get
give get
give get

SYMPHON

- ⦿ Forgive and forget!
- ⦿ unfinished symphony

thanks thanks thanks
thanks thanks thanks
thanks thanks

*Thanks a
lot!*