

# **Сочинение-рассуждение «Береги и охраняй родную природу»**

*«Природа есть родина всех талантов,  
начиная от росинки солнца, сверкнувшей  
всеми огнями, кончая талантами,  
переходящими в историю культуры»*

*(М. Пришвин)*

*Природа всё учла и взвесила -  
Не нарушайте равновесия! (В.  
Шефнер)*

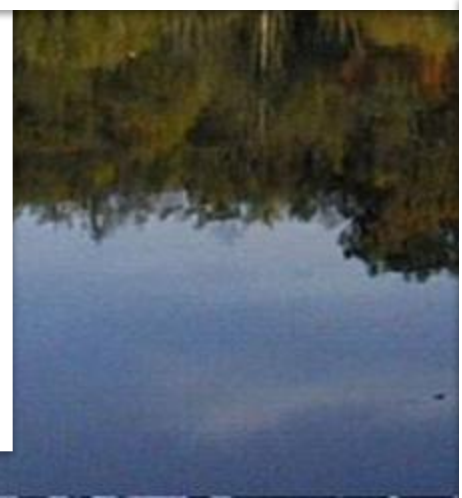
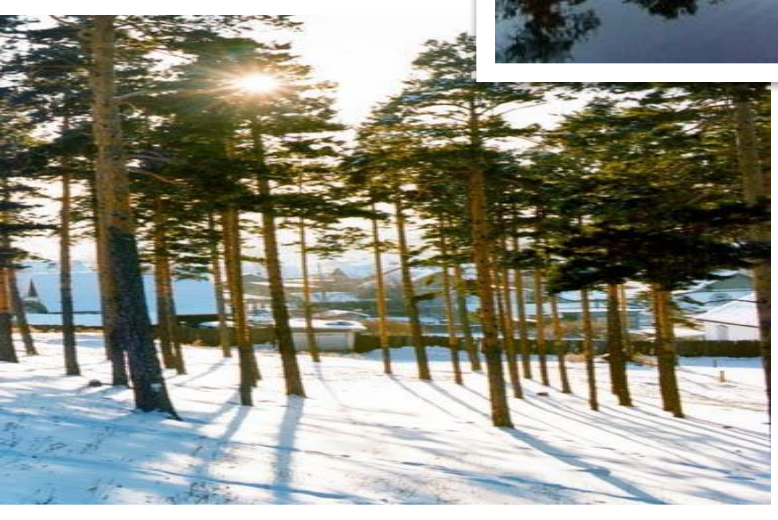

# Повторим теорию

## Блиц-опрос

- **Что такое текст?**

*Это группа предложений, объединённых по смыслу и грамматически. У текста есть тема, идея, он членим, то есть разделён на абзацы.*

- **Какие типы текста вы знаете?**

*Повествование, описание, рассуждение.*

**Сегодня мы будем писать рассуждение.**

**Чем рассуждение отличается от других типов текста?**

**Тезис – то, что нужно  
доказать**

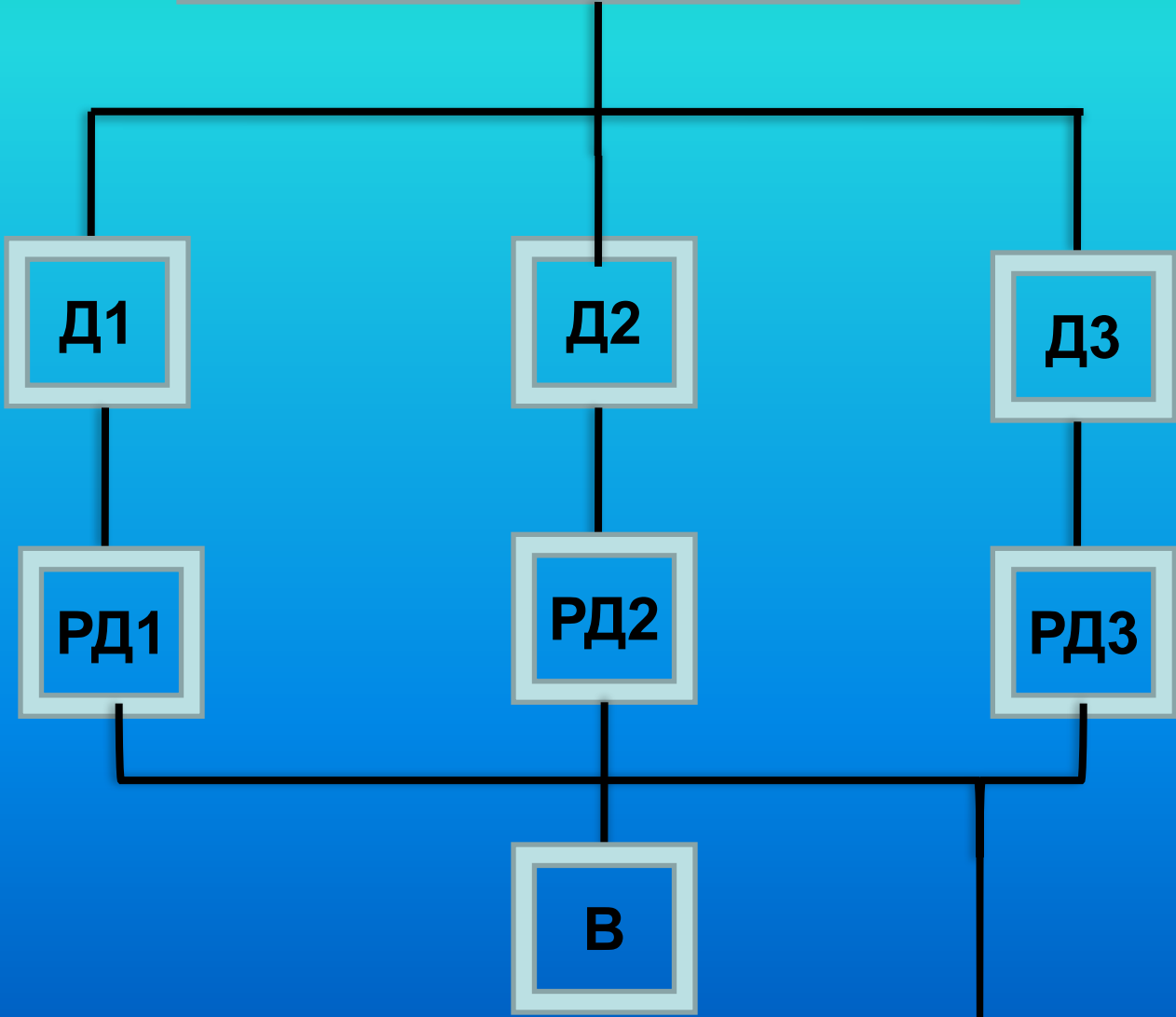

- **Какую роль играет природа в жизни человека?**
- **Что нам даёт природа для жизни?**
- **Какие писатели, художники, поэты, композиторы воспевали родную природу?**
- **В каком состоянии находится окружающая среда в наши дни?**
- **Что загрязняет атмосферу?**
- **Что загрязняет водоёмы, воду?**
- **В каком состоянии находятся флора и фауна?**

- **Какие растения и животные занесены в Красную книгу?**
- **Какие примеры вандализма, негативного отношения к природе вы знаете?**
- **Почему, как вы думаете, человек нарушает природный баланс?**
- **Что может делать государство для охраны окружающей среды?**
- **Что может делать каждый человек для охраны природы?**

**Тезис: Необходимо беречь и охранять  
родную природу**

**Д2: Природа кормит и одевает  
нас**

**Д1: Природа даёт нам солнце,  
воздух и воду**

**Д3: От природы мы получаем  
вдохновение и умиротворение**

**РД2: Развитие мысли: у  
природы мы берём пищу,  
необходимую нам**

**РД1: Развитие мысли: мы  
дышим чистым воздухом, мы  
хотим пить чистую воду**

**РД3: Композиторы, поэты,  
писатели**

**Вывод: Береги и охраняй родную природу**

# ***Вступление***

- **О чём можно написать во вступлении?**
- **Как подойти к тезису?**

***О природе и человеке, об экологической обстановке.***

- **Каков будет наш тезис?**

***Сейчас особенно необходимо беречь и охранять родную природу***





План	КАК? (Варианты выражения чувств, экспрессия)	
<p>1. Вступление</p> <p>А) прекрасная природа</p> <p>Б) природа и человек</p> <p>В) состояние природы сегодня</p>	<p>Выразить своё отношение к природе; привлечь внимание к экологической проблеме.</p> <p>В начале сочинения могут употребляться <u>обращения</u>:</p> <p><i>Дорогие ребята!</i>  <i>Человек! Люди!</i>  <i>Дорогие школьники!</i></p>	<p><i>Любишь ли ты...? Знаешь ли ты, как..?</i>  <i>Посмотри, как...</i>  <i>Человек - это часть природы.</i>  <i>Человек и природа – это единое целое...</i>  <i>В последнее время много говорят об охране природы.</i>  <i>Что оставим в наследство будущим потомкам? ...и др.</i></p>
		<p><b>Вот почему необходимо беречь и охранять родную природу</b></p>

**ВАЖНО  
ЛОГИЧНО  
ПЕРЕХОДИТЬ  
ОТ ЧАСТИ К  
ЧАСТИ**

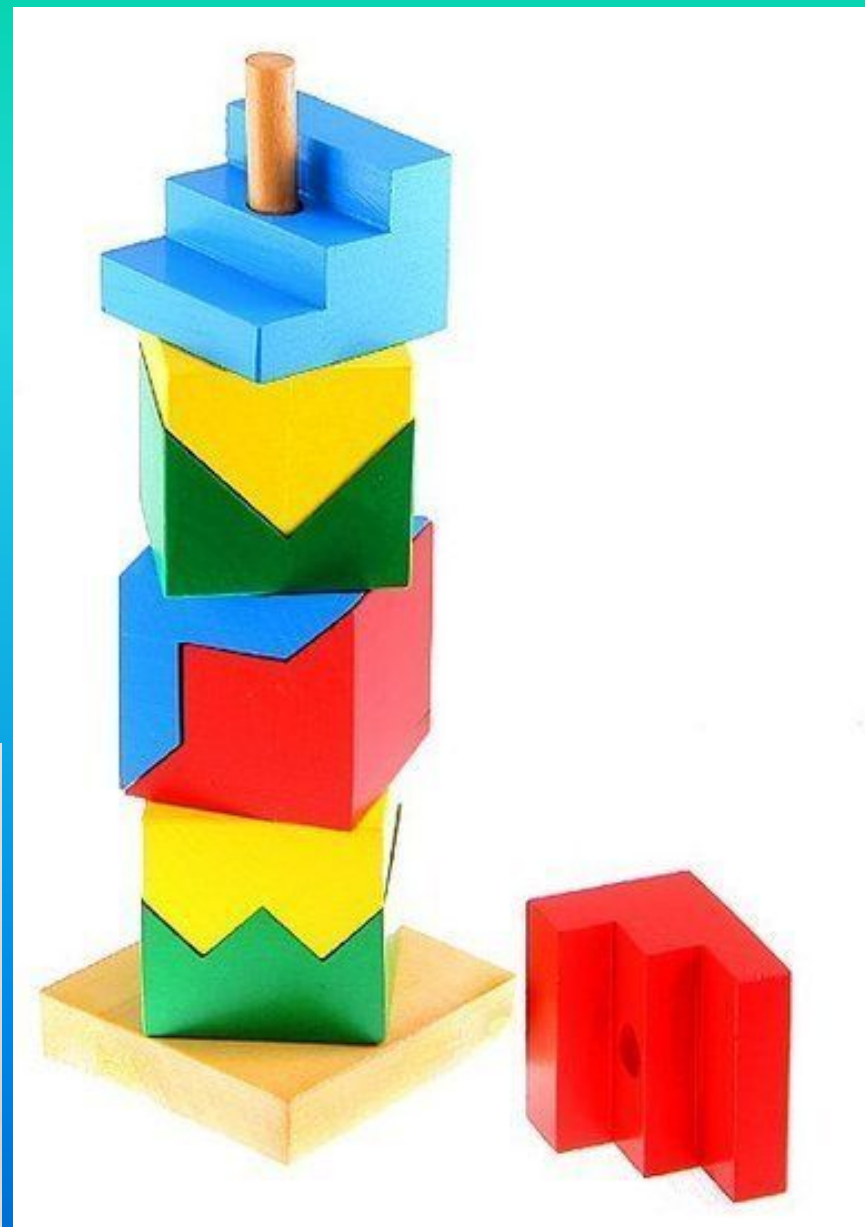

План	Как? (Варианты выражения)	
<p>1-2 Переход от тезиса к доказательствам</p>	<p>В рассуждении часто используется вопрос <u>почему?</u>, частица <u>ведь</u> или такие предложения, как: И <u>вот почему</u>. Это можно доказать так (следующим образом). Докажем это. В этом легко убедиться. Это объясняется следующим...и т.п. [2]</p>	<p>А что даёт нам природа? Почему её надо охранять?</p>
<p><b>2. Основная часть</b></p>	<p><b>Аргументы, факты, доказательства.</b></p>	
<p><b>Д1.</b> Природа даёт нам солнце, воздух и воду, без которых нам не обойтись</p>	<ul style="list-style-type: none"> <li>•<i>Что даёт нам природа для здоровья?</i></li> <li>•<i>Почему так важно пить чистую воду, дышать чистым воздухом?</i></li> </ul>	<p><i>Мы дышим чистым воздухом, мы хотим пить чистую воду. Они нам жизненно необходимы. Без них...</i></p>

План	Как? (Варианты выражения)	
<p><b>Д2.</b>            Природа кормит и одевает нас</p>	<ul style="list-style-type: none"> <li>•Что мы берём от природы?</li> <li>•Что мы едим? Что мы пьём?</li> <li>•Почему природная пища более качественная и полезная?</li> <li>•Какой природный материал мы используем для одежды?</li> </ul>	<p><i>Кроме того, природа кормит и одевает нас. Она, как заботливая мать...</i></p> 
<p><b>Д3.</b> От природы мы получаем вдохновение и умиротворение</p>	<ul style="list-style-type: none"> <li>•Какое состояние приходит к нам на лоне природы?</li> <li>•Какими картинами мы любуемся?</li> </ul>	<p><b>А сколько вдохновения и умиротворения мы получаем от природы! Зайди в лес, и ты увидишь... Выйди на косогор, и ты почувствуешь...</b></p>

## План

## Как? (Варианты выражения)

2-3

Переход

-Но... -Однако наблюдается и другая картина...

Вопрос

– Но так ли всё хорошо?

-Но волнует то, что наравне с этим ещё встречаются и отрицательные явления...и т.д.

3  
Отрицательные изменения, которые произошли за последние годы

**Что волнует, вызывает протест?**

**Мусор; вытоптанная трава;**

**старые деревья;**

**сломанные кустарники;**

**выкорчеванные деревья;**

**большие асфальтированные площадки;**

**мойка машин у водоёма;**

**загазованность;**

**нахождение скверов недалеко от трассы и т.д.**



## План

## Как? (Варианты выражения)



**3-4**  
**Переход от доказательств к выводу**

Вывод связывается чаще всего с доказательствами посредством вводных слов **итак, таким образом и др., слов и сочетаний поэтому, вот почему; предложений типа Обобщим всё сказанное выше. Подведём итоги. Из всего сказанного выше следует, что...Сделаем вывод... и т.д.**

**4.**  
**Заключение**

**Что можно и нужно сделать во имя охраны природы? (Побудительные предложения, призывы)**  
**Стань другом и защитником природы! Прояви чувство ответственности во взаимоотношениях с природой, и тогда планета будет жить! Береги и охраняй природу!**  
**Именно от нас зависит, какой будет природа завтра... и т.д.**

