

ГБОУ СОШ №350 НЕВСКИЙ РАЙОН
САНКТ-ПЕТЕРБУРГ

УЧЕБНЫЙ ПРЕДМЕТ «ЧЕРЧЕНИЕ»

8 КЛАСС

ПРАВИЛА ОФОРМЛЕНИЯ ЧЕРТЕЖА
Часть 2

УЧИТЕЛЬ ЧЕРЧЕНИЯ
БОРОВКОВА И.П.

2012 - 2013 УЧЕБНЫЙ ГОД

Цель приобщение к графической грамотности и культуре учащихся.

Задачи:

1. Ознакомить с правилами оформления чертежа, выполняя рамку и основную надпись на формате А4.
2. Нанести размеры.

Построение рамки и основной надписи.

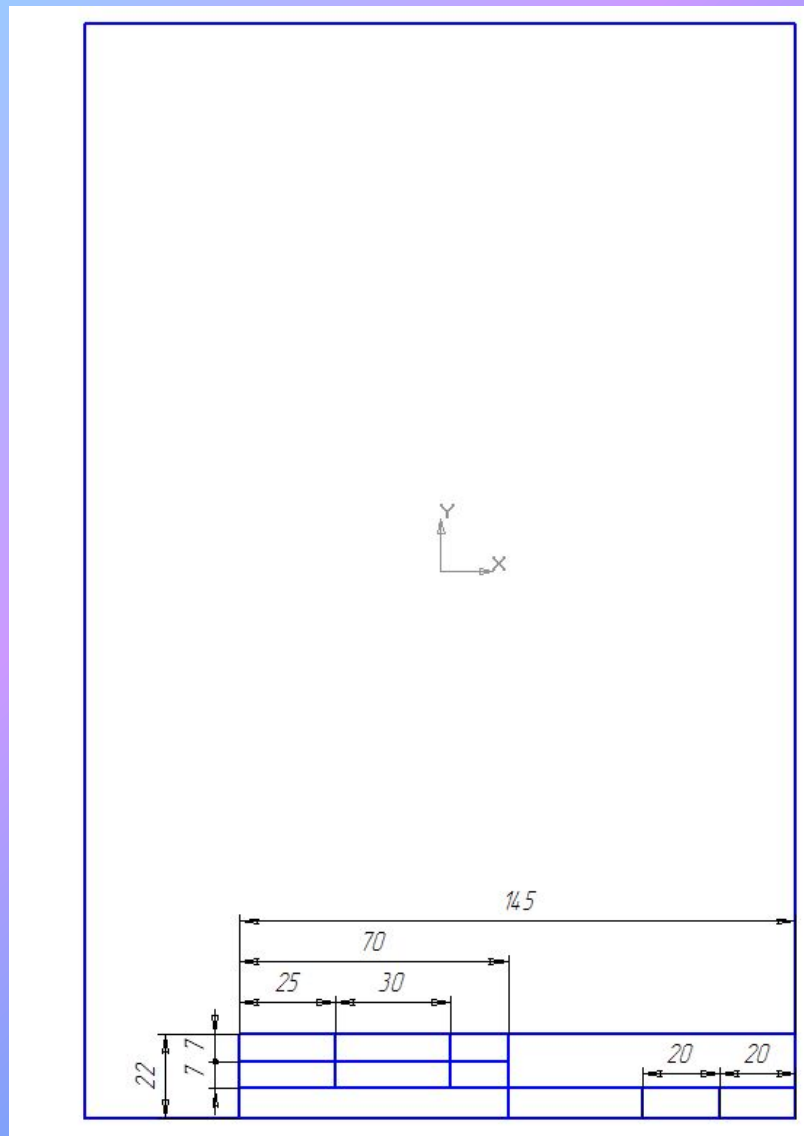

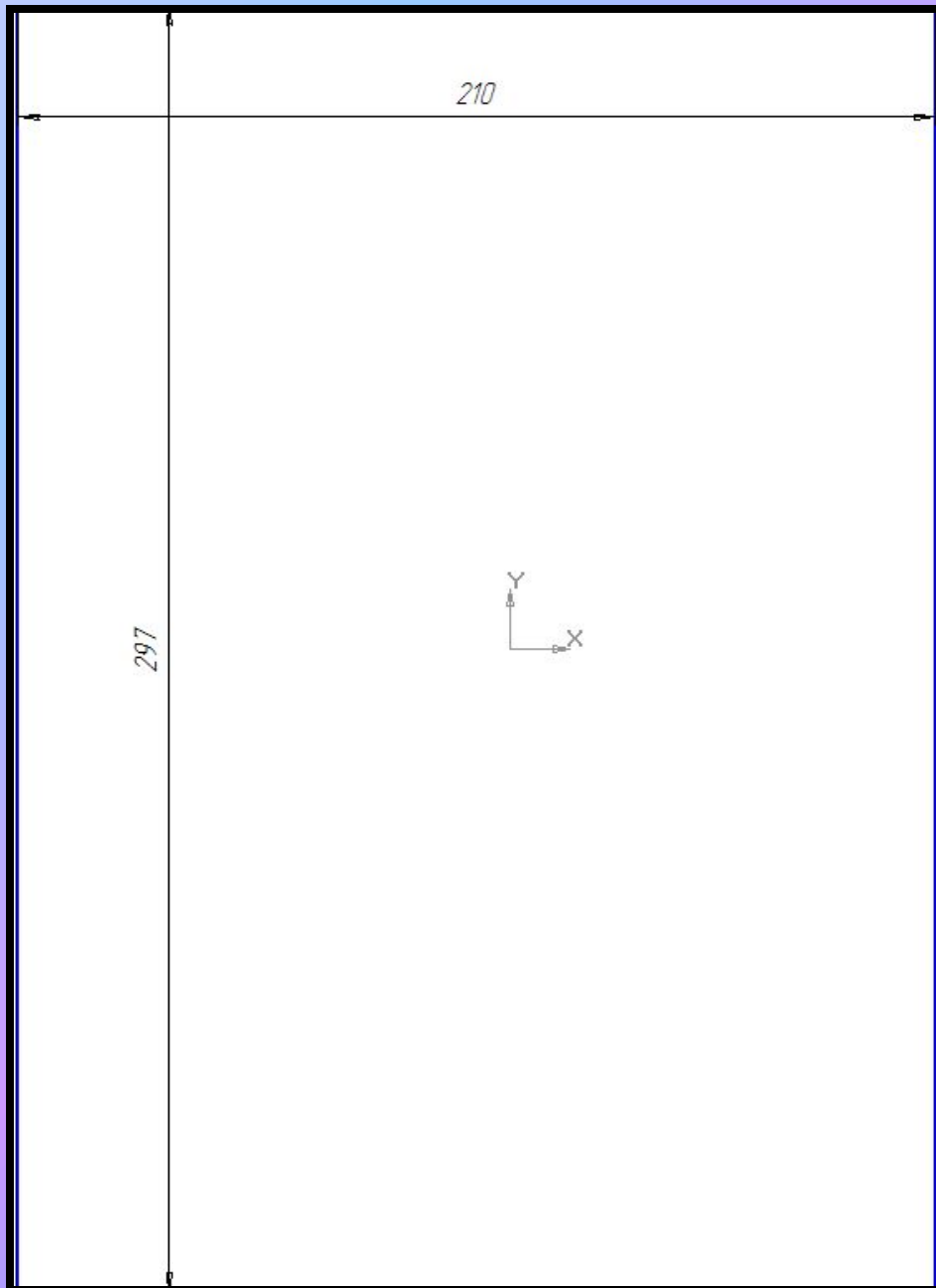

Положить лист бумаги формата А4 короткой стороной к себе.

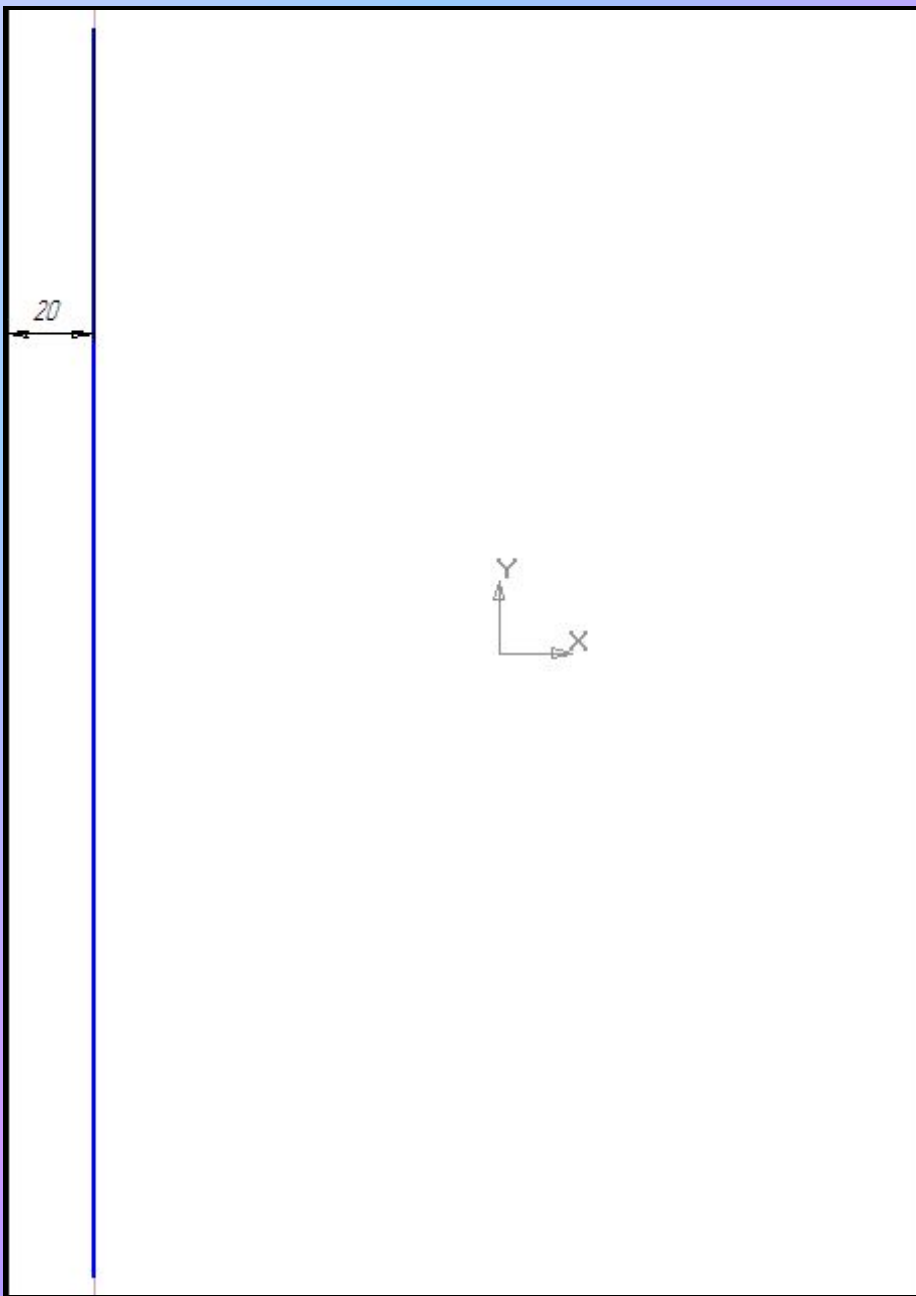

Провести линию параллельно
левой вертикальной стороне
на расстоянии 20 мм.

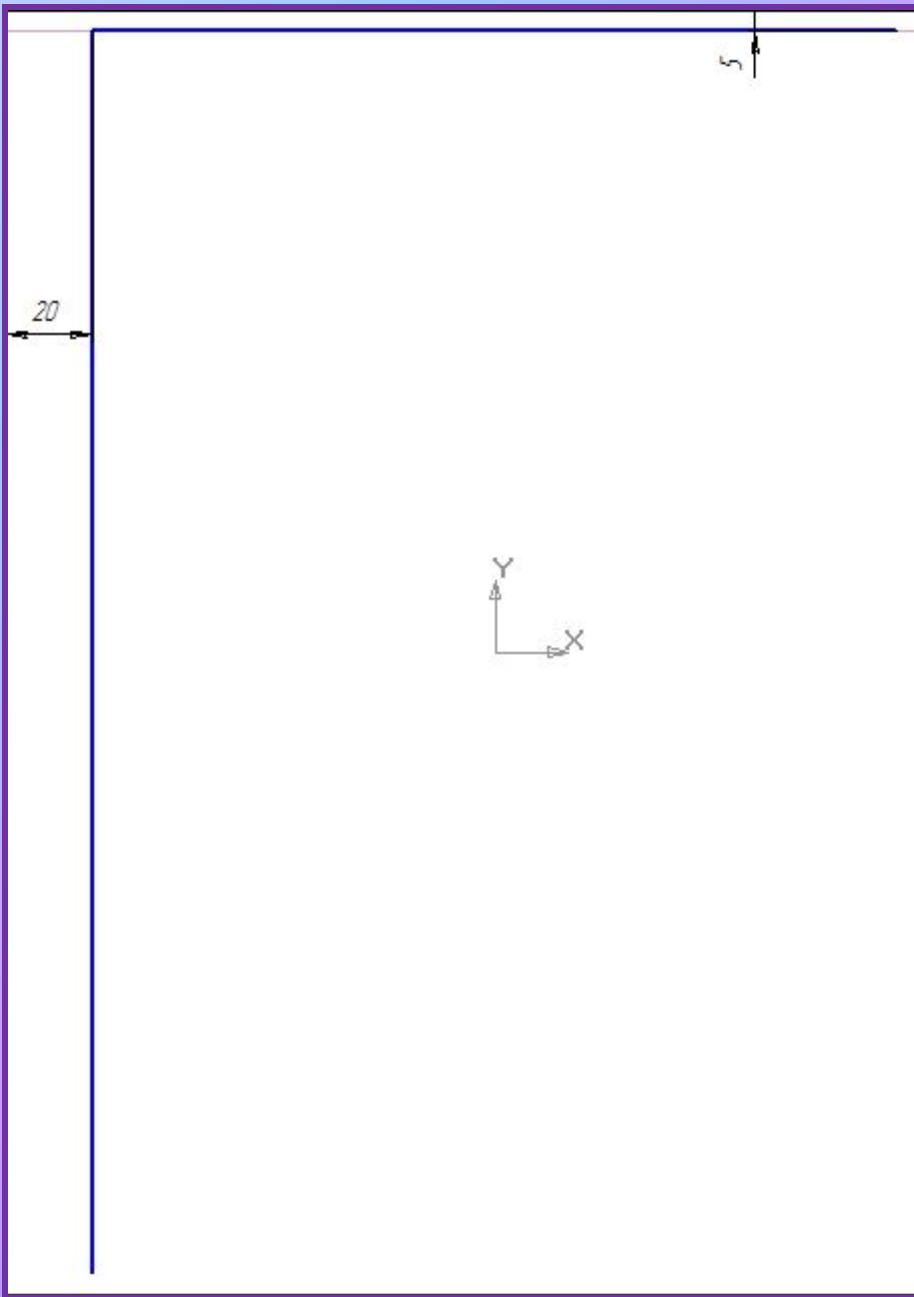

Провести линию параллельно
верхней горизонтальной
стороне на расстоянии 5 мм.

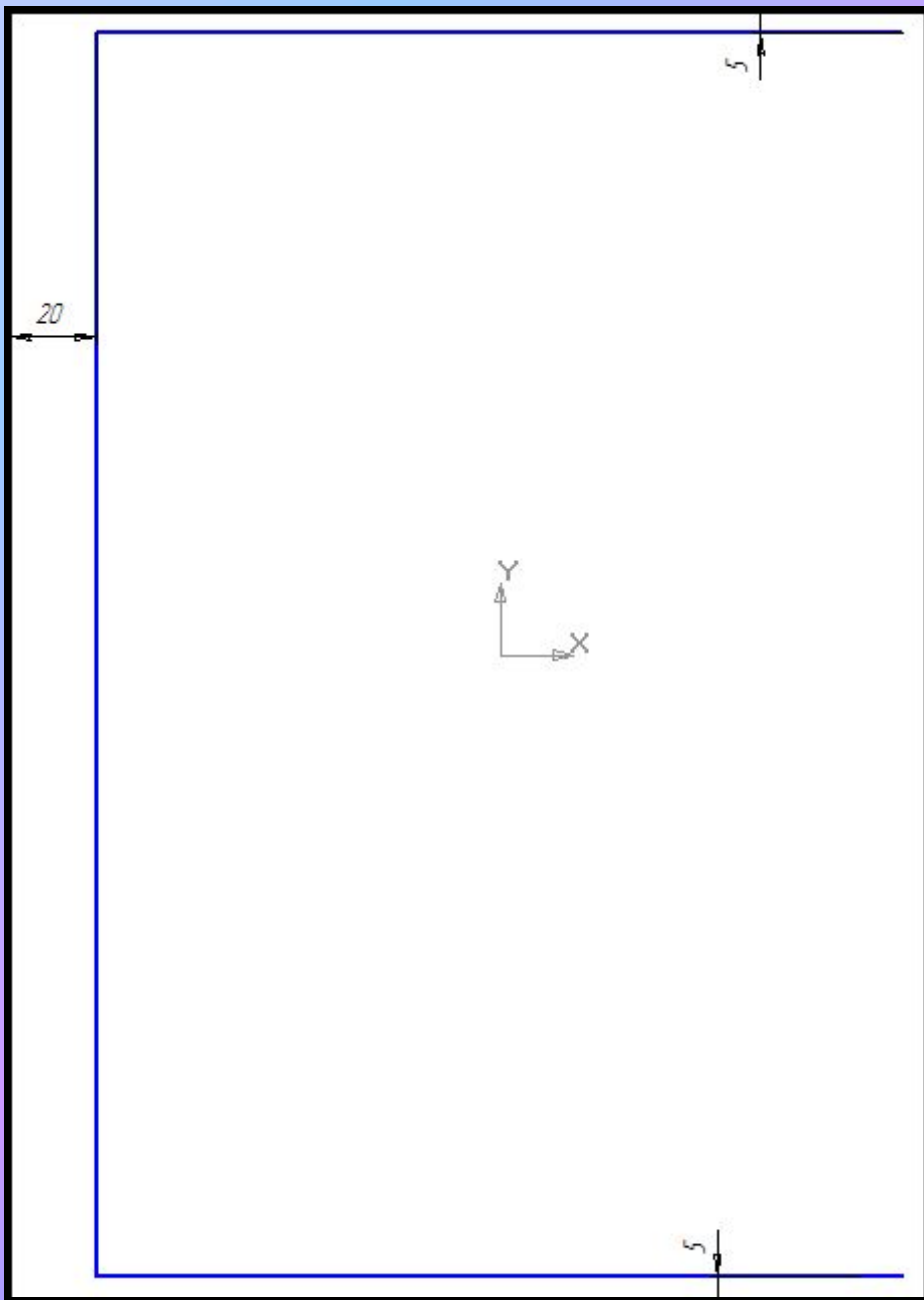

Провести линию параллельно нижней горизонтальной стороне на расстоянии 5 мм.

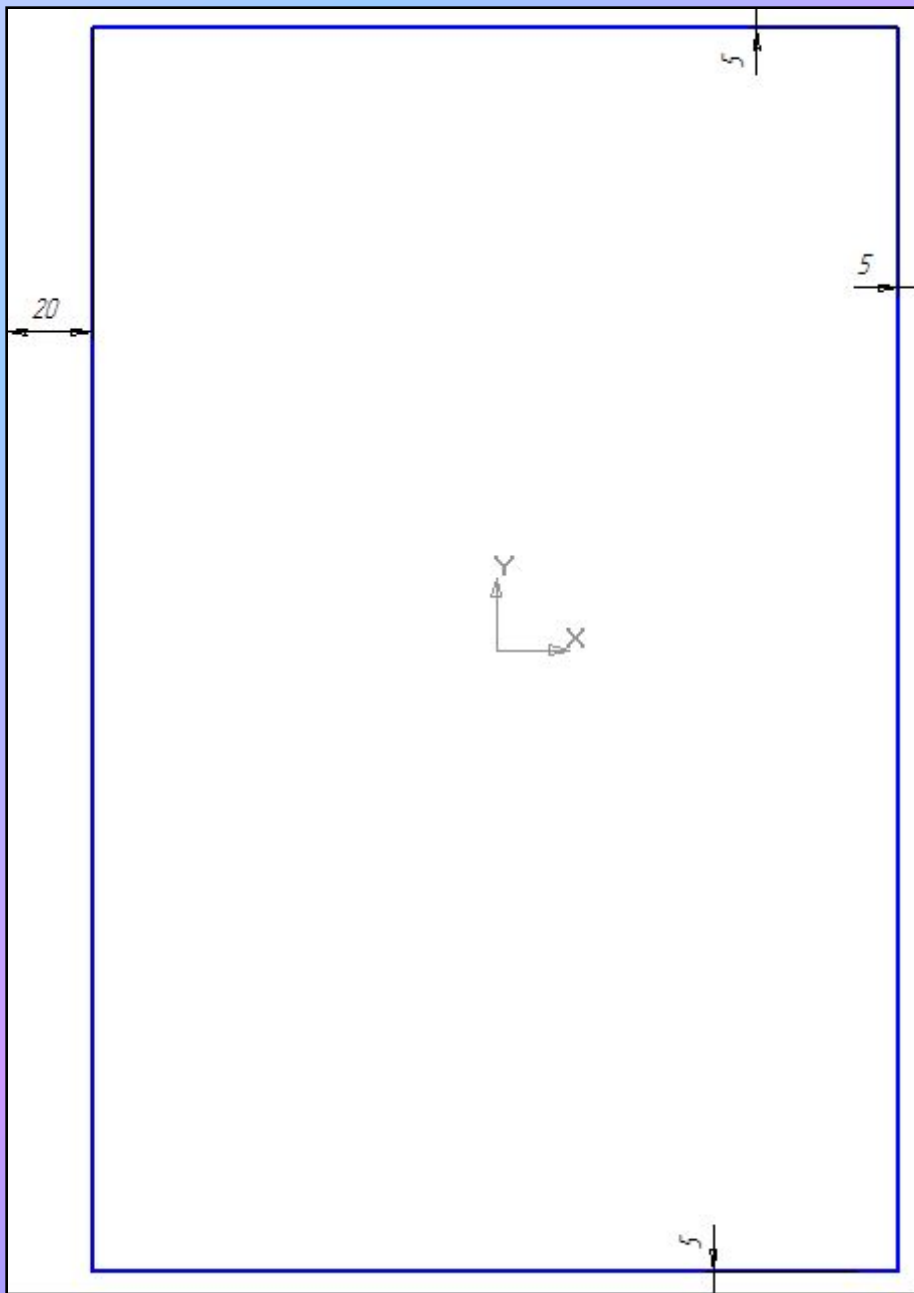

Провести линию параллельно правой вертикальной стороне на расстоянии 5 мм.

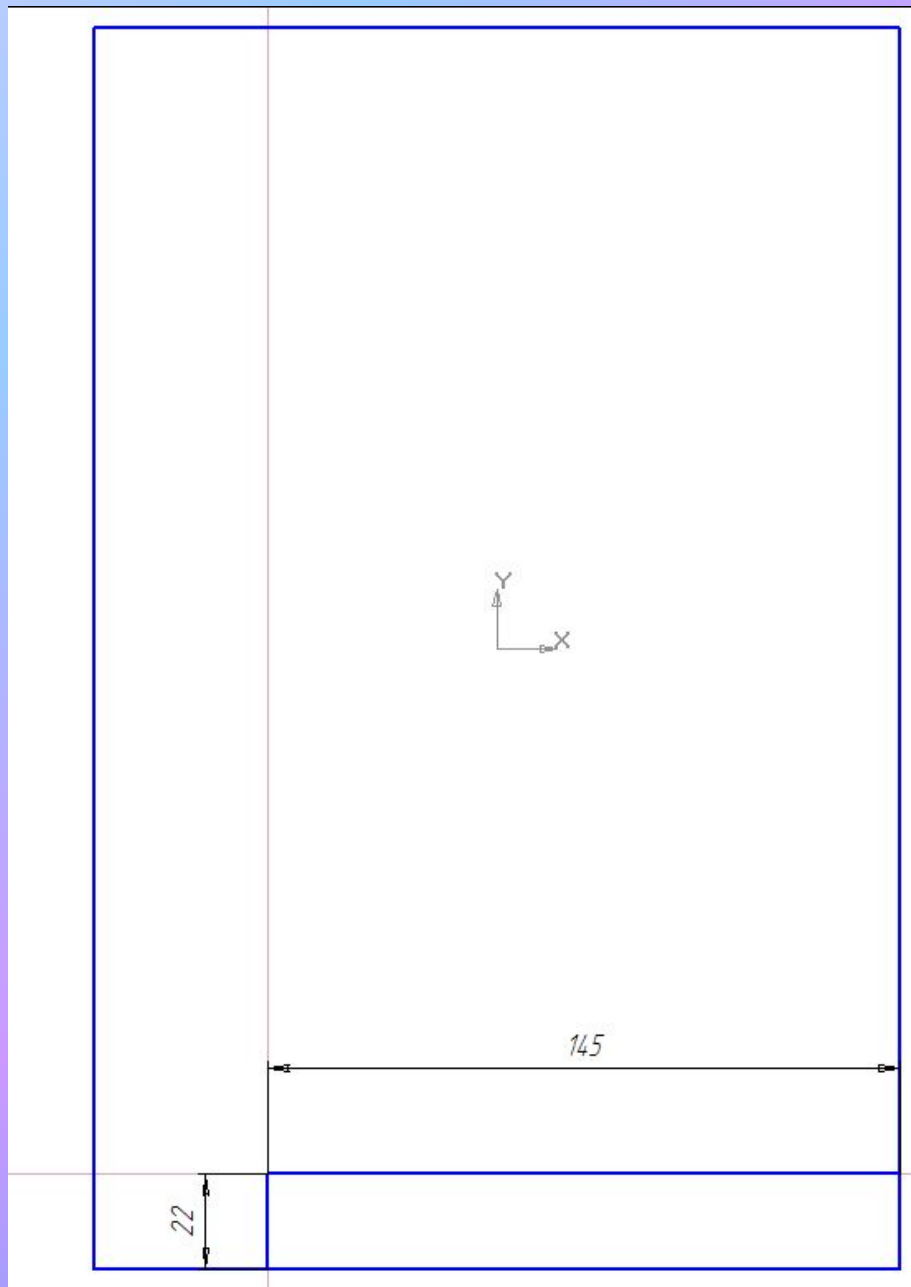

Построение прямоугольника со сторонами 22мм и 145 мм.

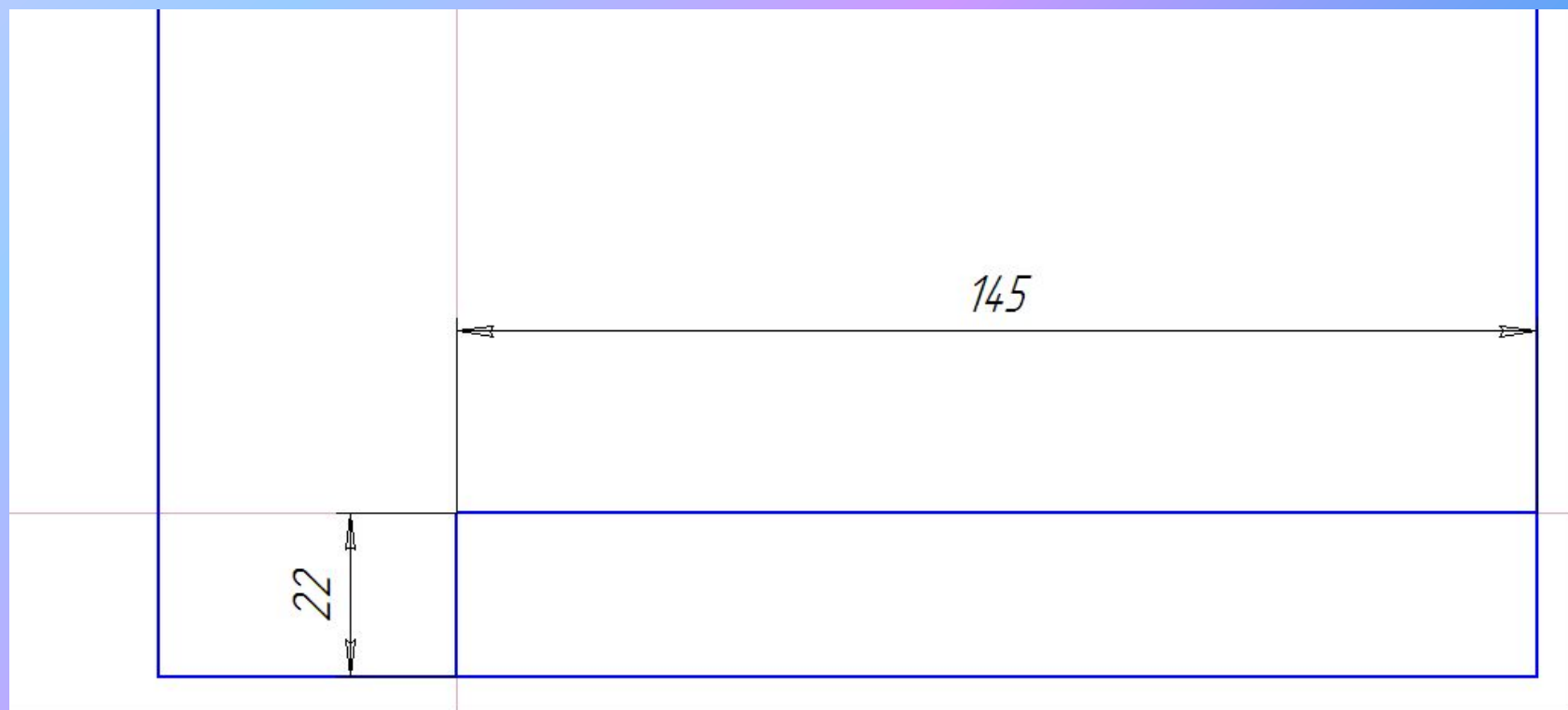

1. Провести линию параллельно нижней горизонтальной построенной линии на расстоянии 22 мм.
2. Провести линию параллельно правой вертикальной построенной линии на расстоянии 145 мм.

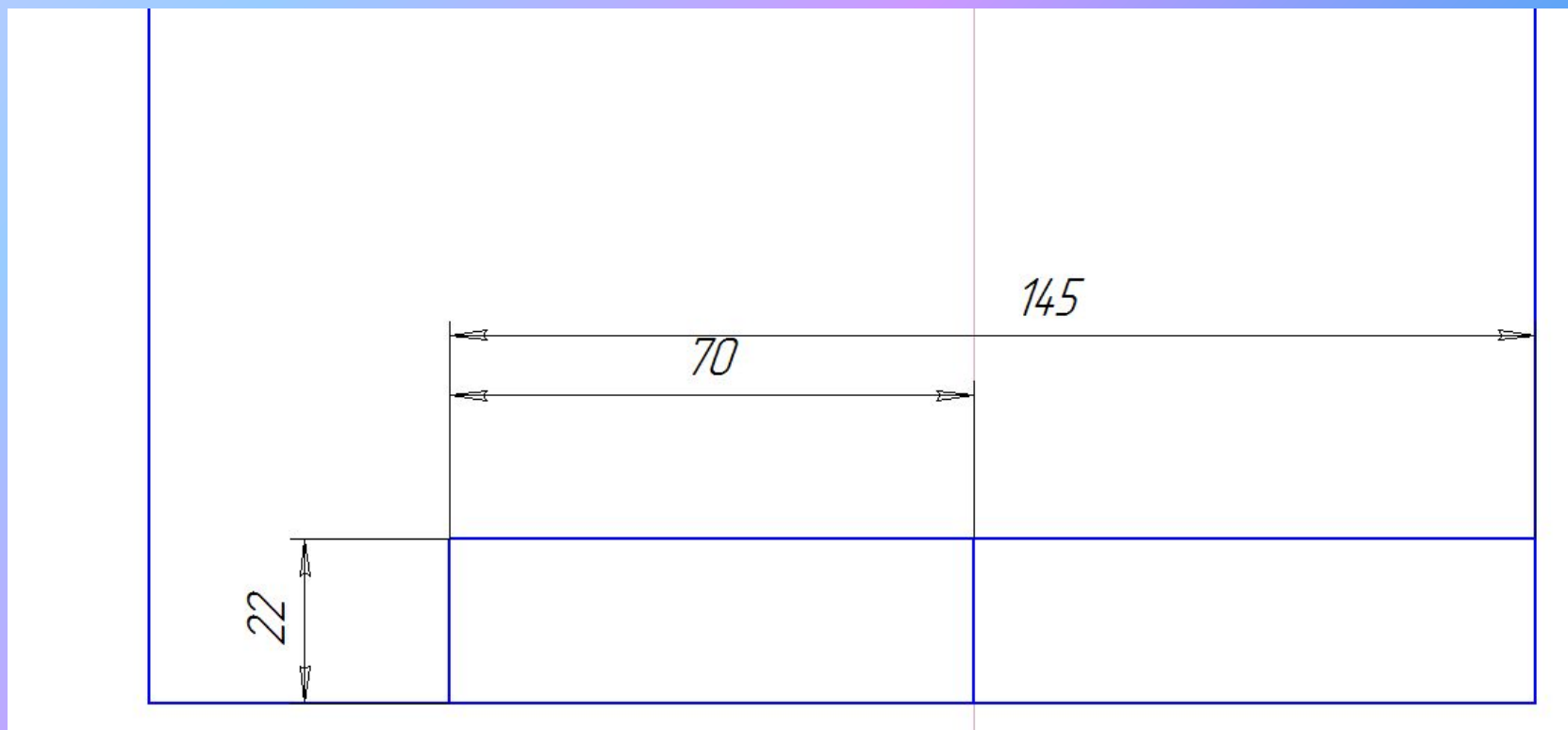

3. Провести вертикальную линию параллельно левой короткой стороне прямоугольника на расстоянии 70 мм.

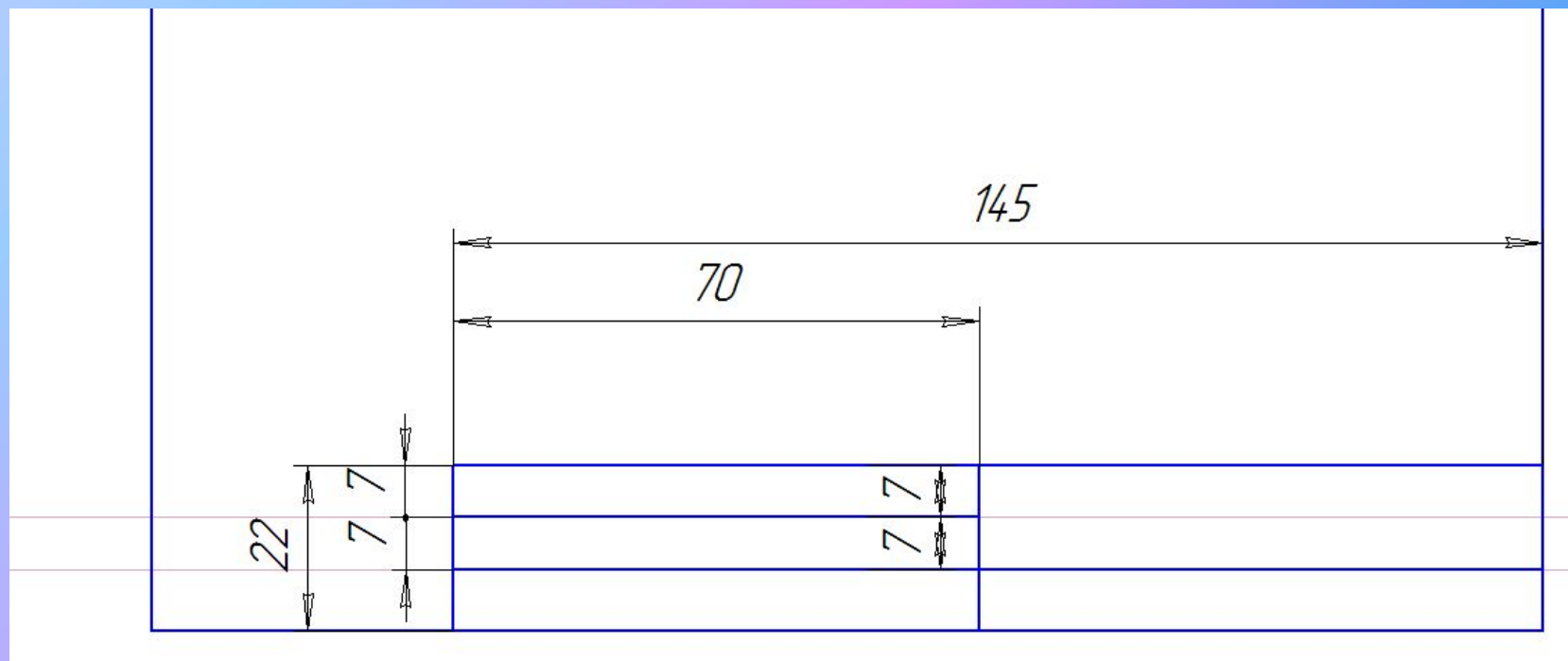

4. Отложить по вертикальным сторонам прямоугольника сверху последовательно два отрезка по 7 мм.
5. Провести через эти точки две горизонтальные линии: одну короткую, вторую длинную.

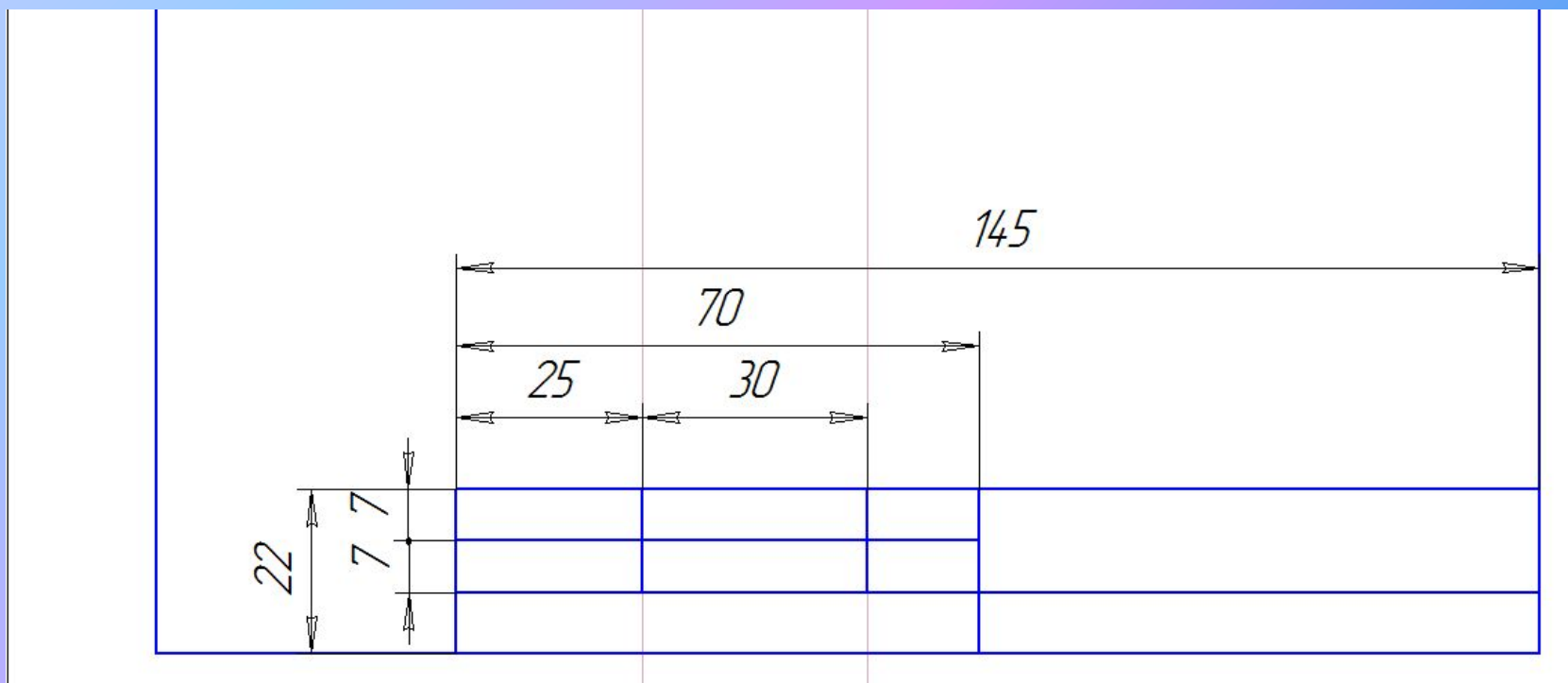

6. Отложить от левой вертикальной стороны прямоугольника два отрезка равные 25мм и 30мм.
7. Провести через эти точки две короткие вертикальные линии.

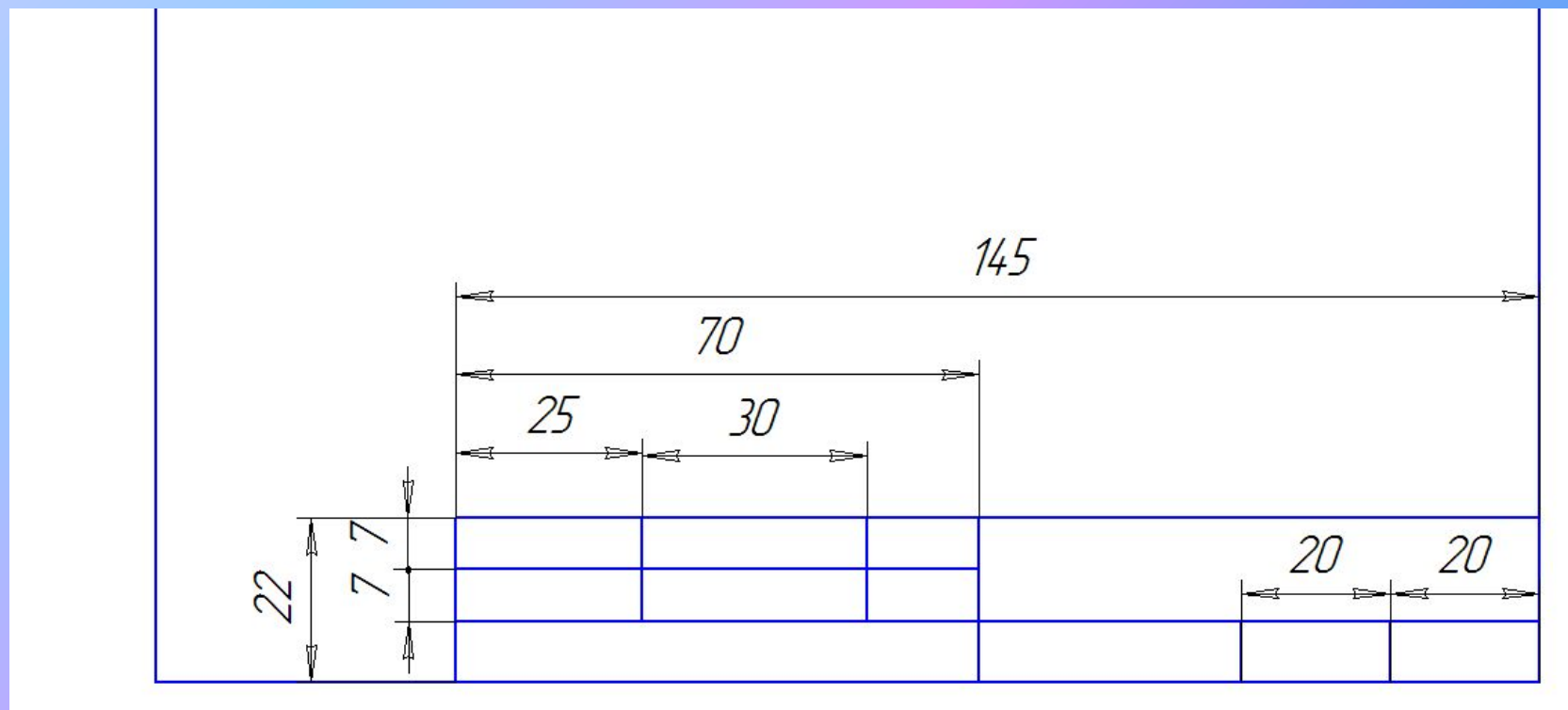

8. Отложить от правой вертикальной стороны прямоугольника два отрезка по 20мм.
9. Провести через эти точки две короткие вертикальные линии.
10. Нанести размерные линии как показано на чертеже.
11. Обвести мягким карандашом контур основной надписи, предварительно стерев вспомогательные линии.

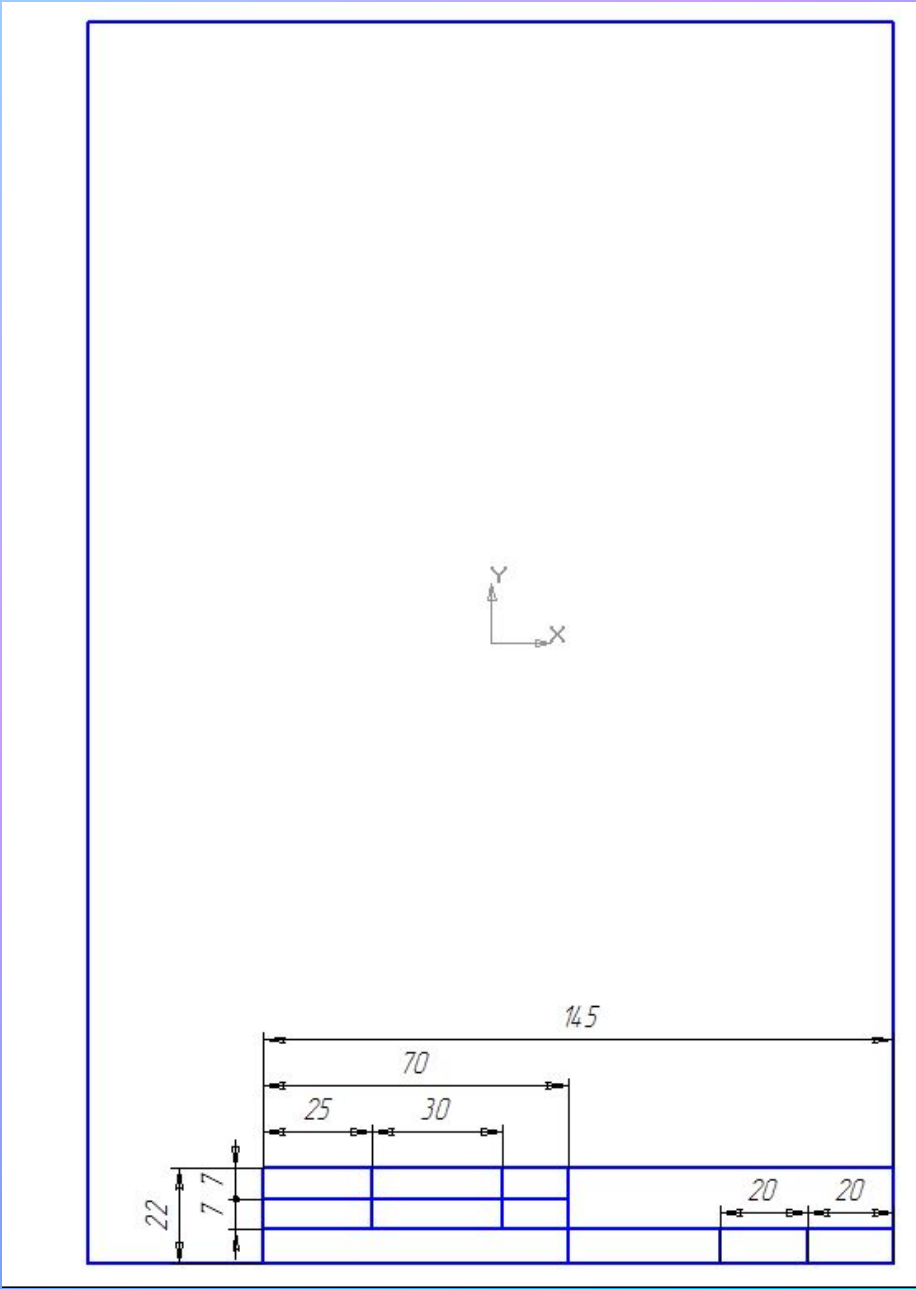

Домашнее задание

1. Выполнить аналогичную работу на белом листе формата А4: рамку и основную надпись с размерами по рис.18 и рис.19а. Пример выполнения задания смотри в 2 берегах или в электронном дневнике.
2. Прочитать: введение, параграфы - 1, 2.2, ответить на вопросы.

ЛИТЕРАТУРА

1. Черчение: Учебник для 7-8 классов общеобразовательных учреждений / А.Д. Ботвинников, В.Н. Виноградов, И.С. Вышнепольский. — М.: АСТ, Астрель, 2011. —221 с.

