

Сборочный чертеж (ГОСТ 2.109-73)

Изделием называется любой предмет изготовленный на предприятии.

Деталь – изделие, изготовленное из однородного по наименованию и марке материала без применения сборочных операций.

Сборочная единица – изделие, составные части которого подлежат соединению между собой на предприятии-изготовителе.

Комплекс – два и более изделия, не соединенные на предприятии-изготовителе, предназначенные для выполнения взаимосвязанных функций (поточная линия и т.п.).

Комплект – набор изделий не соединенных на предприятии-изготовителе, имеющих общее эксплуатационное назначение вспомогательного характера (набор инструмента и т.п.).

Сборочный чертеж – это технический документ, содержащий изображение сборочной единицы и другие данные, необходимые для ее сборки.

Сборочный чертеж содержит:

- изображения сборочной единицы;
- габаритные, установочные и присоединительные размеры;
- номера позиций составных частей изделия.

Допускается не показывать: фаски, проточки, зазоры между стержнем и отверстием.

Спецификация – *текстовый документ*, определяющий состав сборочной единицы.

Последовательность расположения разделов спецификации:

1. Документация
2. Комплексы
3. Сборочная единица
4. Детали
5. Стандартные изделия
6. Материалы
7. Комплекты

Если спецификация выполнена на формате А4, её допускается совмещать со сборочным чертежом.

Правила простановки номеров позиций на сборочном чертеже:

- 1) Составные части нумеруются в соответствии с номерами позиций, указанными в спецификации.
- 2) Номера позиций располагают на линии-выноске параллельно основной надписи вне контура изображения.
- 3) Линию-выноску заканчивают точкой, у зачерненных или узких поверхностей точка заменяется стрелкой.
- 4) Номера позиций группируют в колонку или строчку на одной линии.
- 5) Для группы крепежных деталей, относящихся к одному месту крепления, выполняют общую линию выноски с вертикальным расположением номеров позиций.
- 6) Размер шрифта номеров позиций на один-два размера больше, чем размер шрифта размерных чисел.

Сборочный чертёж

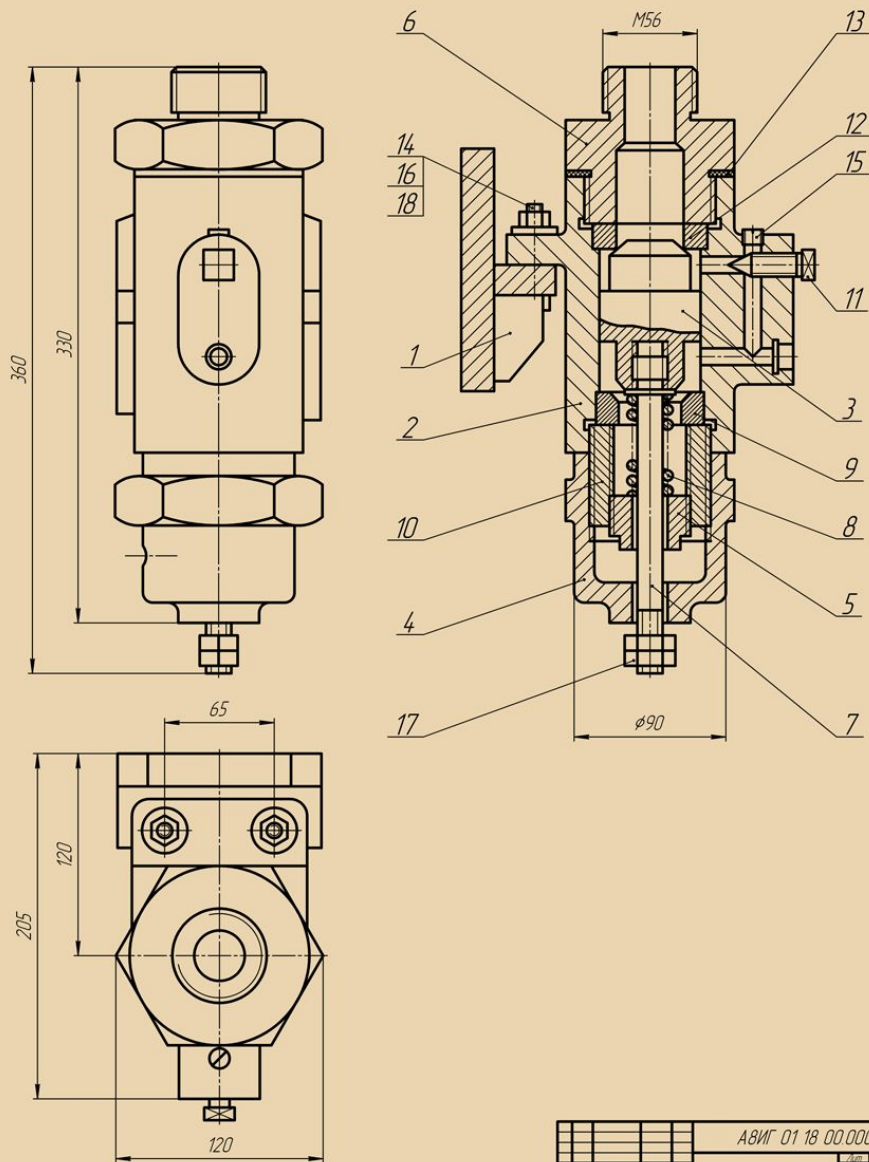

АВИГ 01 18 00.000 СБ	
Регулятор давления	11
ОМГТУ, В-115	

Спецификация

Формат	Зона	Поз.	Обозначение	Наименование	Кол.	Примечание
				<u>Документация</u>		
A1			АВИГ 01 18 00.000 СБ	Сборочный чертёж		
				<u>Сборочные единицы</u>		
A2	1		АВИГ 01 18 10.000	Кронштейн	1	
				<u>Детали</u>		
A3	2		АВИГ 01 18 00.001	Корпус	1	
A3	3		АВИГ 01 18 00.002	Клапан	1	
A4	4		АВИГ 01 18 00.003	Стакан	1	
A4	5		АВИГ 01 18 00.004	Гайка	1	
A4	6		АВИГ 01 18 00.005	Штуцер	1	
A4	7		АВИГ 01 18 00.006	Шток	1	
A4	8		АВИГ 01 18 00.007	Пружина	1	
A3	9		АВИГ 01 18 00.008	Седло	1	
A4	10		АВИГ 01 18 00.009	Втулка	1	
A4	11		АВИГ 01 18 00.010	Игла	1	
A3	12		АВИГ 01 18 00.011	Седло	1	
A4	13		АВИГ 01 18 00.012	Прокладка	1	
				<u>Стандартные изделия</u>		
	14			Болт М12×55 ГОСТ 7798-70	2	
АВИГ 01 18 00.000						
Изм/Лист	№ док-м.	Подп.	Дата	Регулятор давления		
Разраб	Нестеров В.А.					
Проб	Катков А.А.					
Н.контр				Лит	Лист	Листов
Утв					7	3
				ОМГТУ, В-115		

Детализирование сборочной единицы

Детализированием называется составление рабочих чертежей деталей по сборочному чертежу.

Рабочий чертеж детали – это технический документ, содержащий изображение детали и другие данные для ее изготовления и контроля.

Все детали можно разделить на три группы:

- 1) детали стандартные;
- 2) детали со стандартными изображениями;
- 3) детали оригинальные.

Последовательность выполнения рабочего чертежа детали:

- 1) рассмотреть сборочный чертеж, выяснить взаимодействие всех его составных частей и способов их соединения;
- 2) уяснить форму детали, проанализировав её изображения на сборочном чертеже;
- 3) наметить необходимое количество изображений детали;
- 4) выбрать формата и масштаб изображений.
- 5) построить намеченные изображения детали (**размеры определяются по сборочному чертежу**);
- 6) проставить требуемые размеры и заполнить основную надпись.

Детализирование сборочной единицы (пример выполнения)

Рабочий чертёж детали № 5

