

# Упражнения

Для обобщающих и закрепляющих уроков по черчению

Автор: Величко Т.Н. –учитель черчения  
МОУ «Ремзаводская средняя общеобразовательная школа»



# Цель



# Типы линий и их применение.



линии построения,  
размерные линии,  
линии штриховки.



осевые и центровые  
линии,



линии невидимого  
контура,



видимые контуры  
детали, рамка,  
основная надпись.

# Определение третьей проекции по двум данным

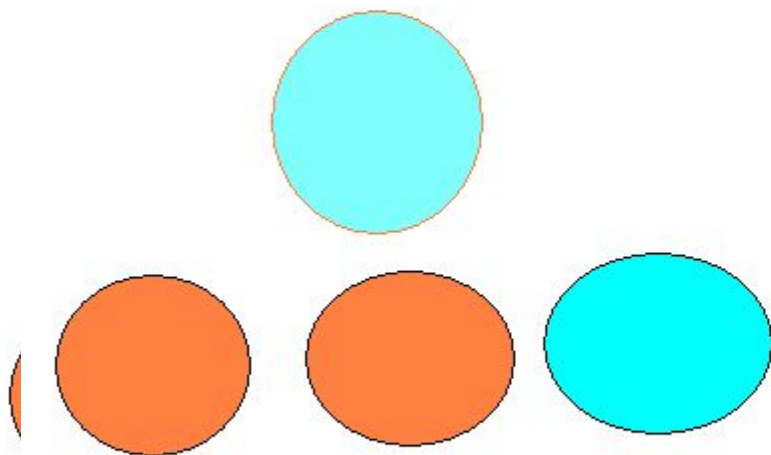
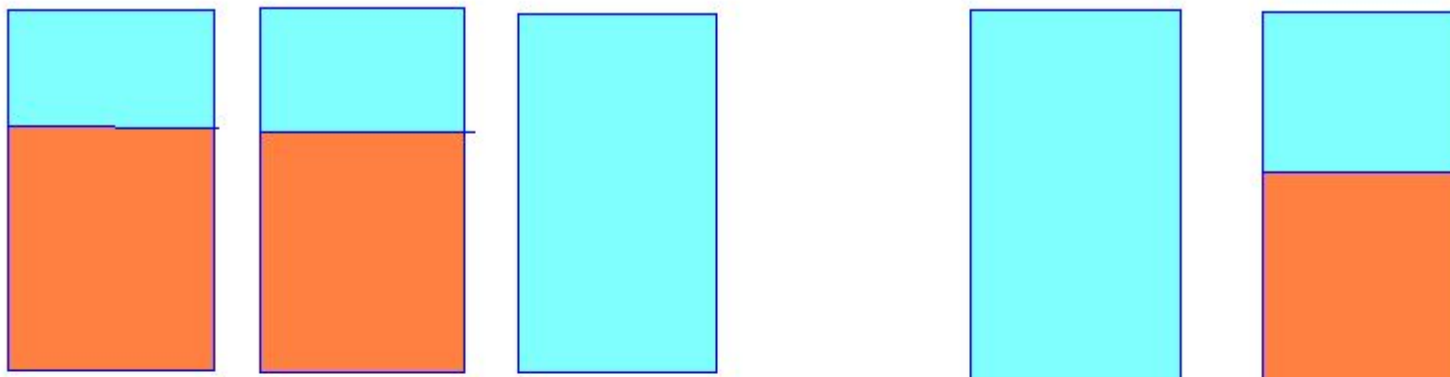

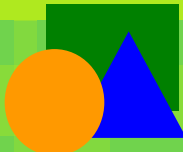

Как может выглядеть эта деталь?  
Предложи варианты.

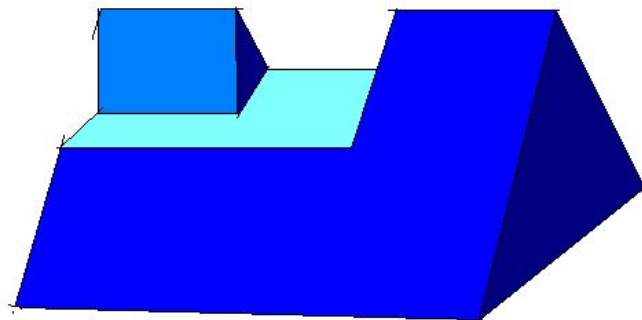
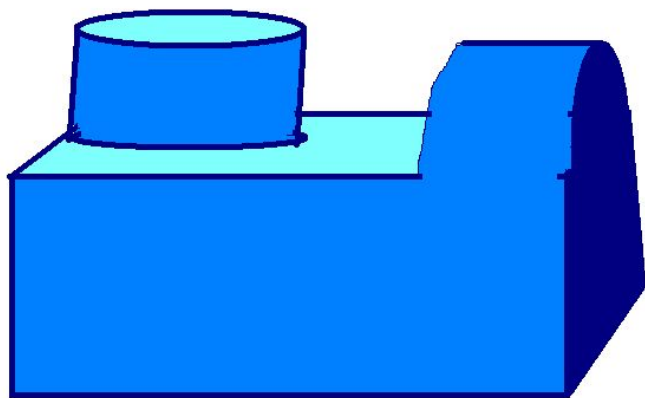
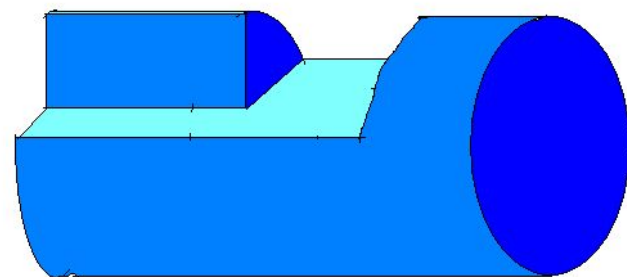
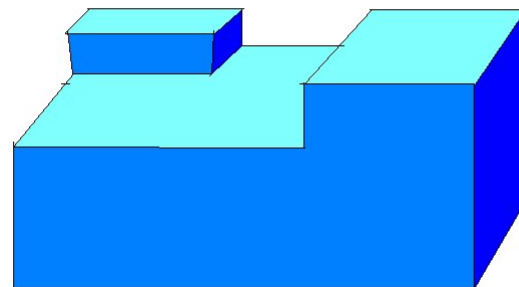
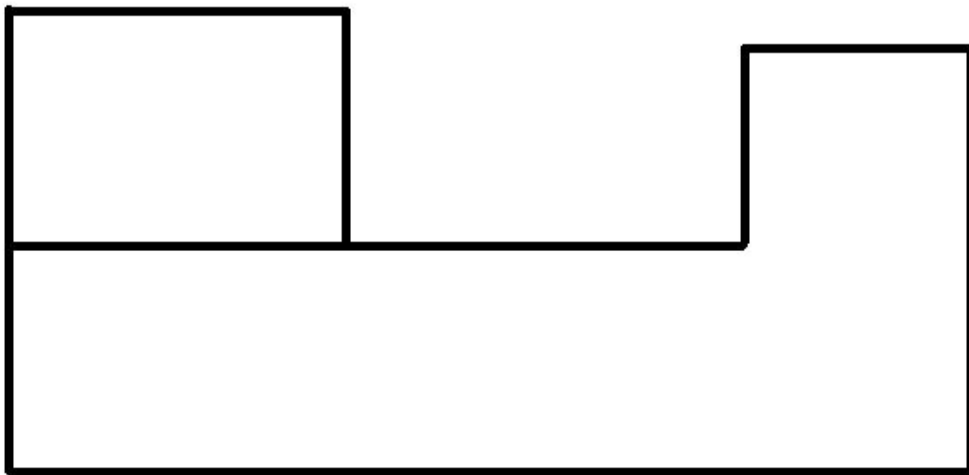

# Построение проекций точек на поверхности призмы

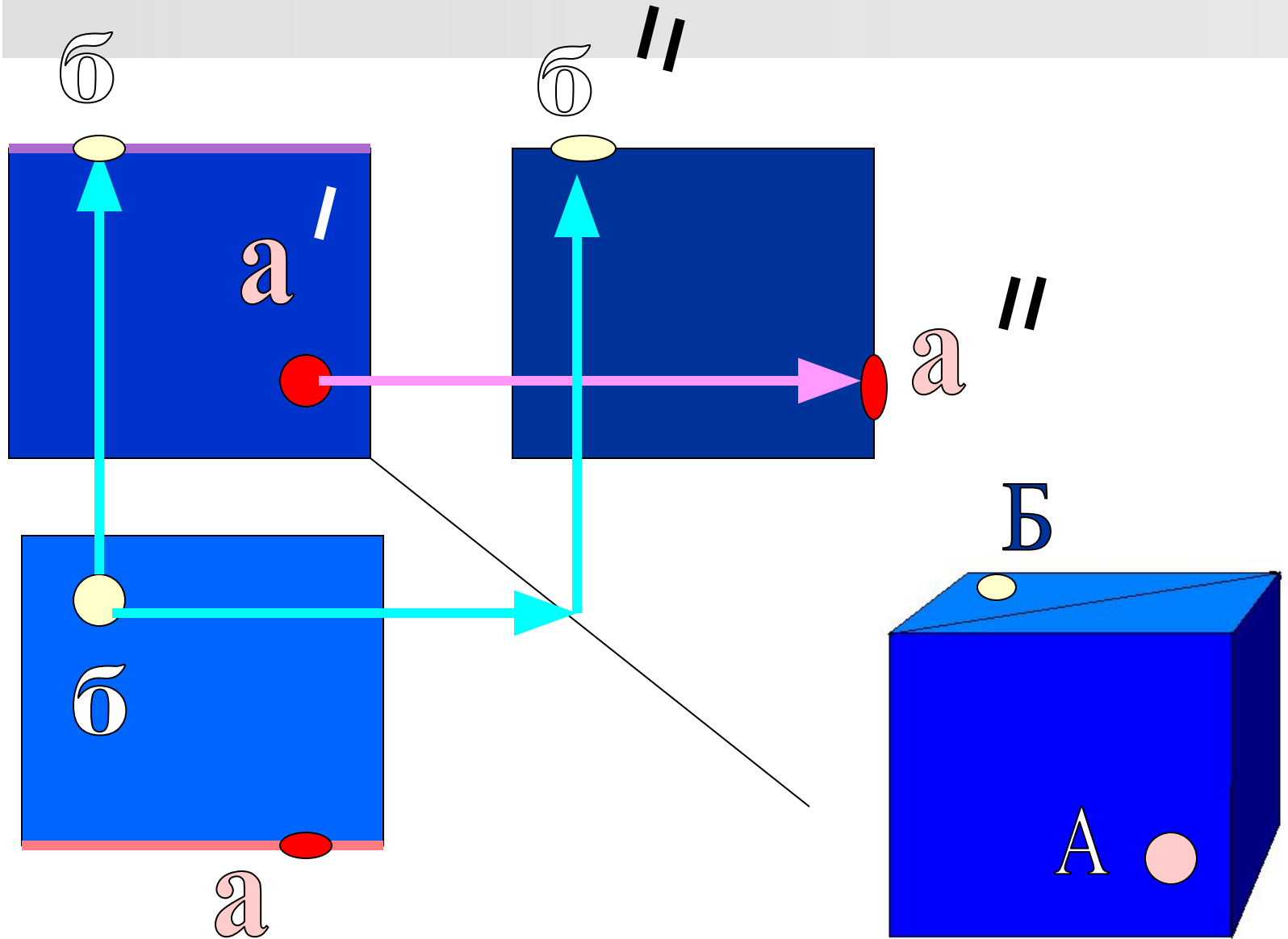

# Определи вид чертежа.

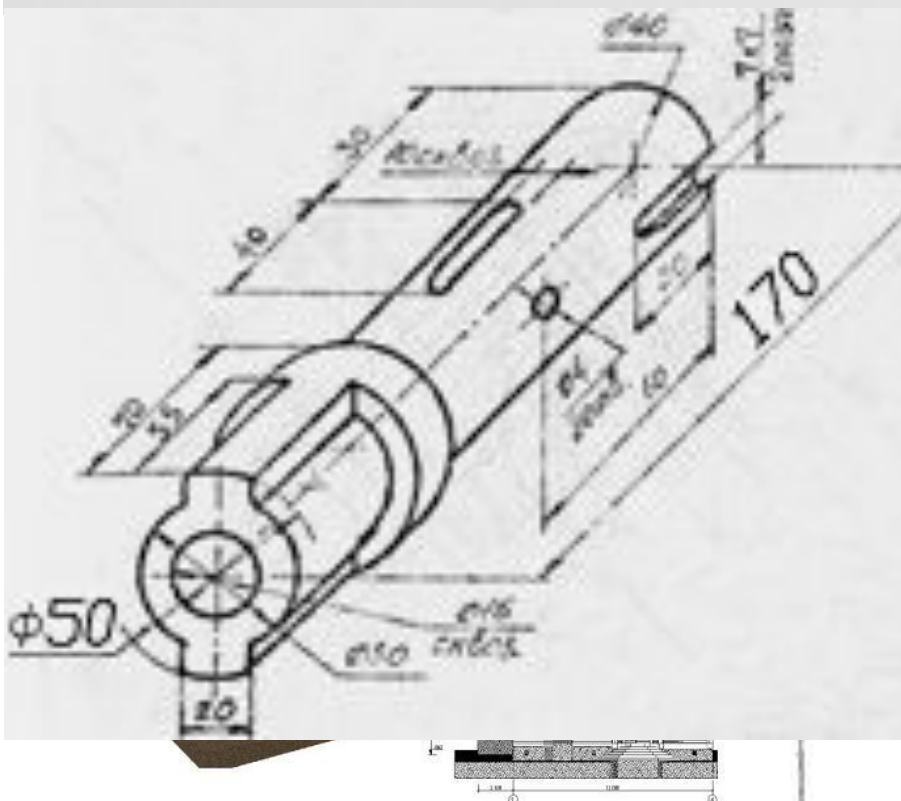

№ 3

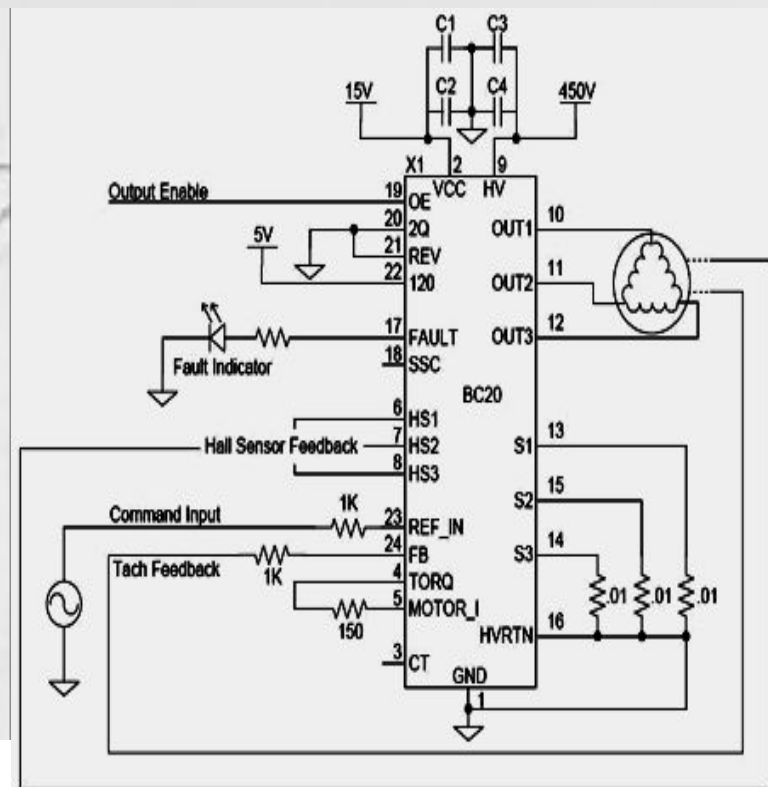

№ 462

Рабочий чертёж, схема, наглядное изображение, технический рисунок, сборочный, строительный.

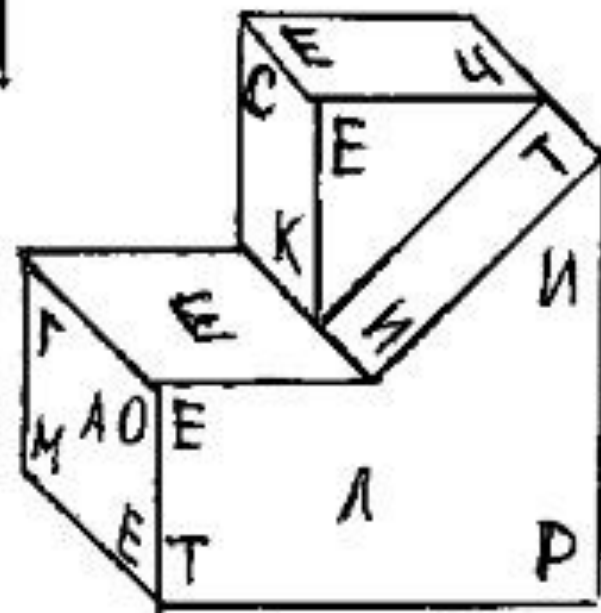
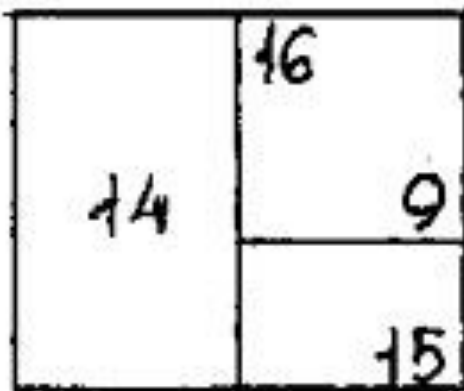
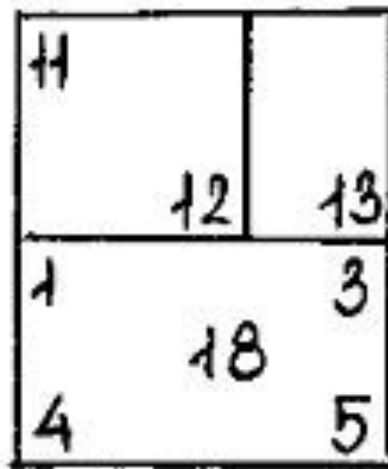
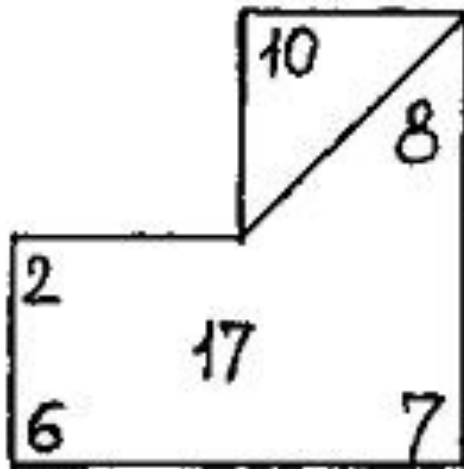



# Определение геометрической формы детали. Назови виды изображений.

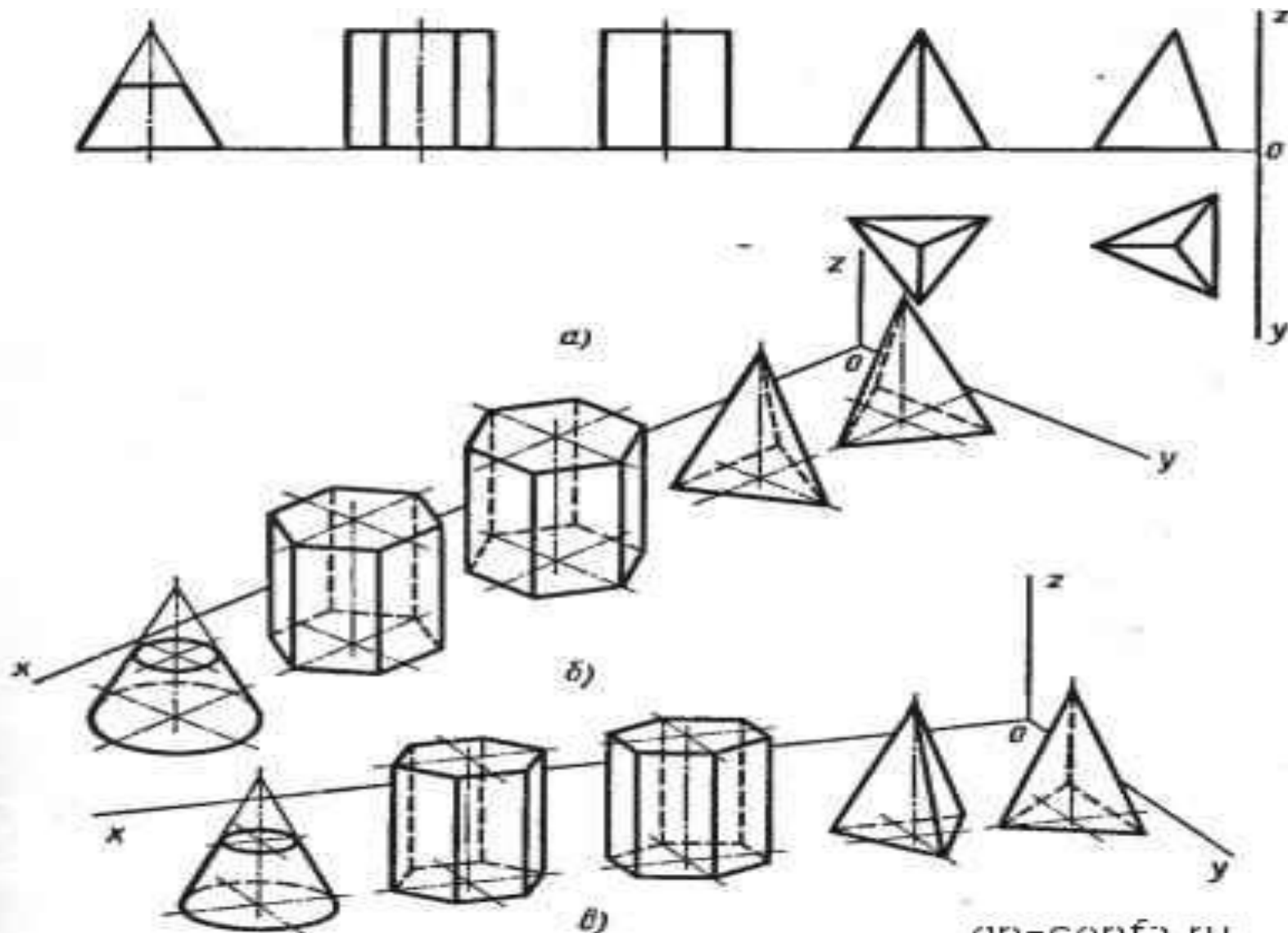

# Определение чертежа детали по её наглядному изображению.

1

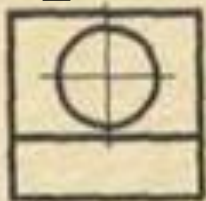

2



3

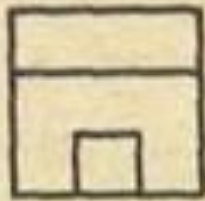

4

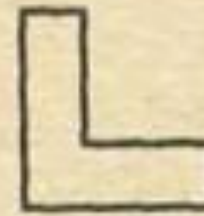
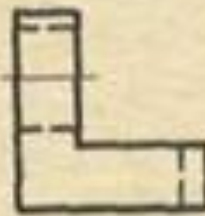
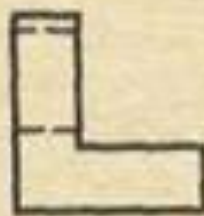
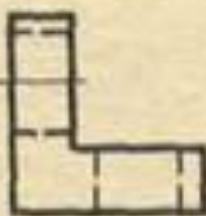
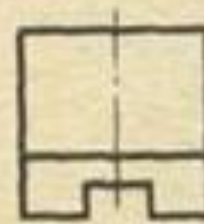
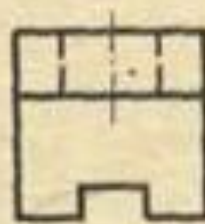
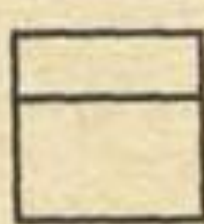
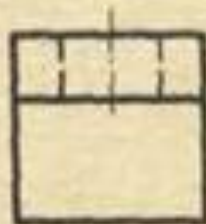
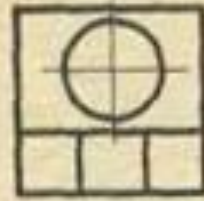

а

б

в

г

