

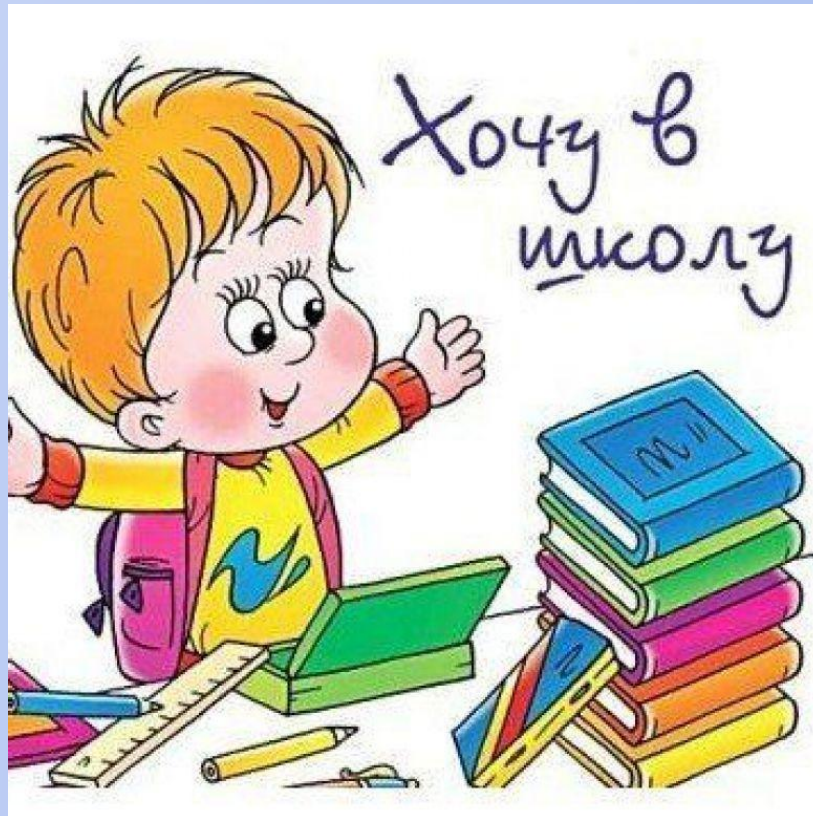

Рекомендации для родителей по подготовке детей к обучению в школе.





Подготовила презентацию:
Терехова Татьяна Мефодьевна,
воспитатель 1 квалификационной категории
МБДОУ «Д/с «Незабудка»,
г. Абакан, рес. Хакасия.

Для развития мелкой моторики предусмотрены специальные занятия, которые способствуют развитию пальцев, кистей рук, улучшению координации и точности движений руки и глаза, всех тех навыков, которые необходимы ребенку при обучении в школе.



Игровые упражнения.

Пальчиковые игры, которые сопровождаются чтением стихов и потешек, они создают эмоциональное настроение, благодаря которому дети увлекаются игрой и с интересом выполняют движения, что обеспечивает хорошую тренировку пальцев, подготавливая их для работы в тетради. Вот некоторые из них: "Апельсин", "Гости", "Замок", "Капуста" и т. д. Простые движения помогают убрать напряжение не только с самих рук, но и расслабить мышцы всего тела.

Многие пальчиковые игры требуют участия обеих рук, например такие: "Мы писали, мы писали наши пальчики устали", "Пальчик-мальчик", "Дружба", это дает возможность детям ориентироваться в понятиях "вправо", "влево", "вверх", «вниз»

Отработка графических навыков.

Рисование линий, фигурных дорожек:

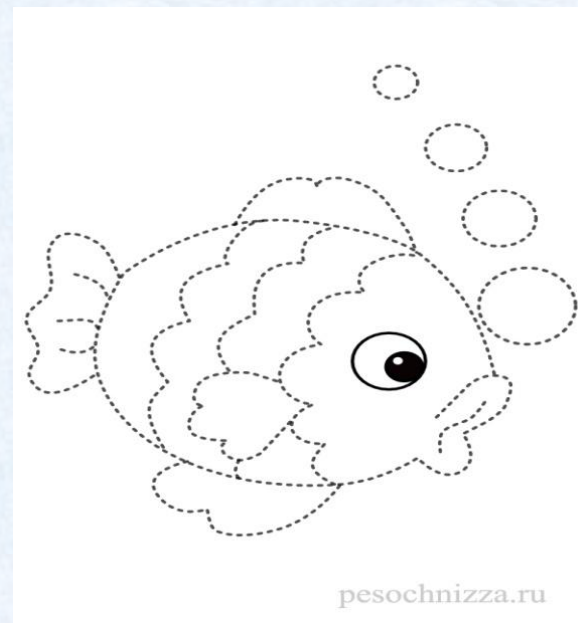
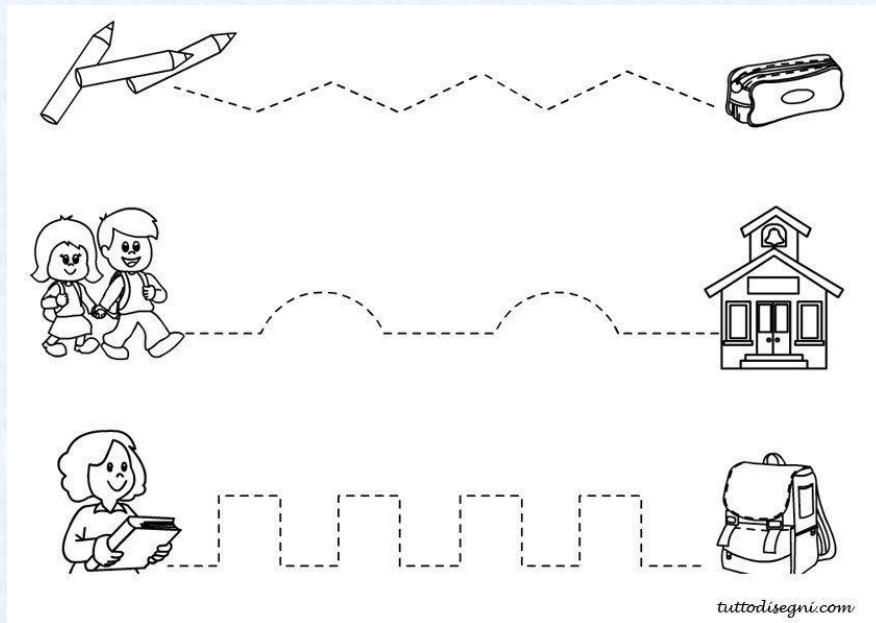
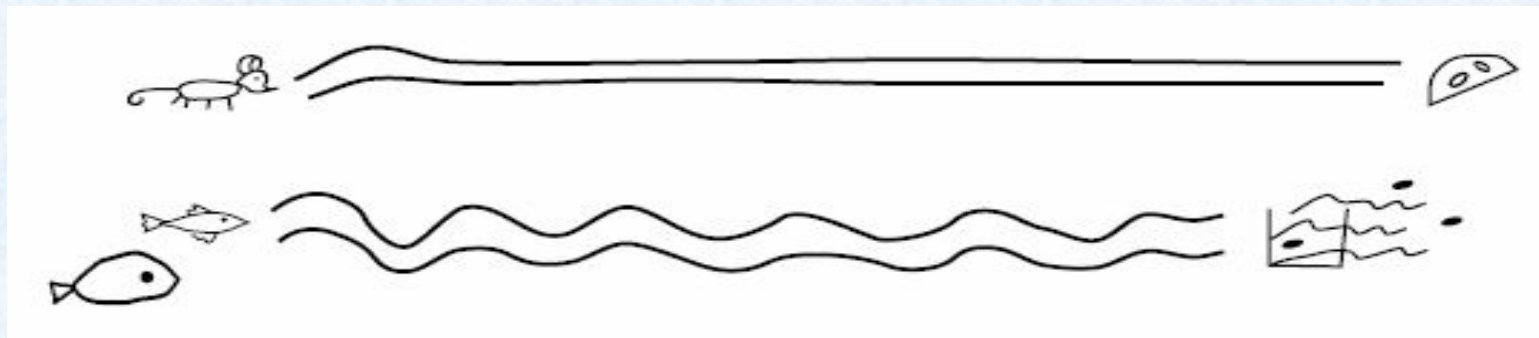

Штриховка с различным Направлением движения руки:



Раскрашивание, обводка по трафаретам:

:

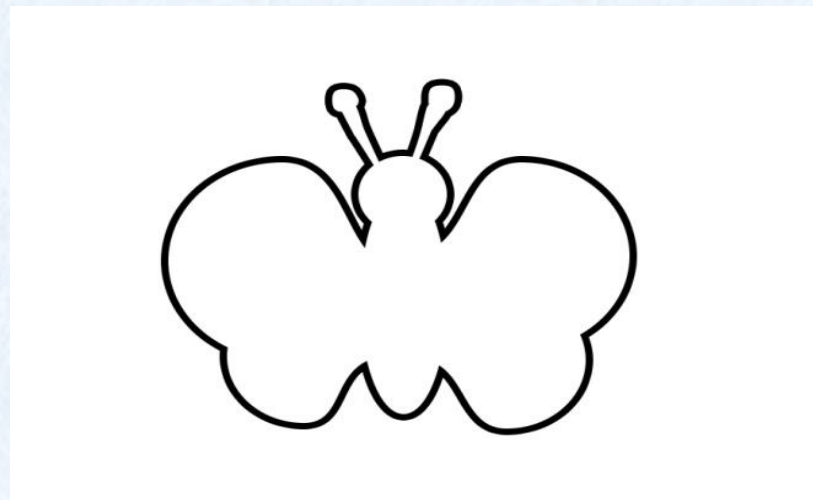
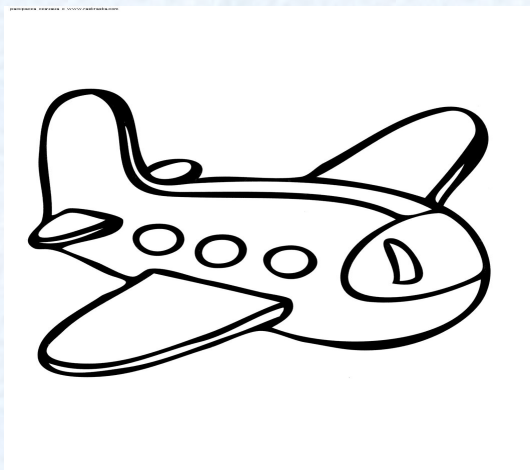

Дорисовка (по принципу симметрии)

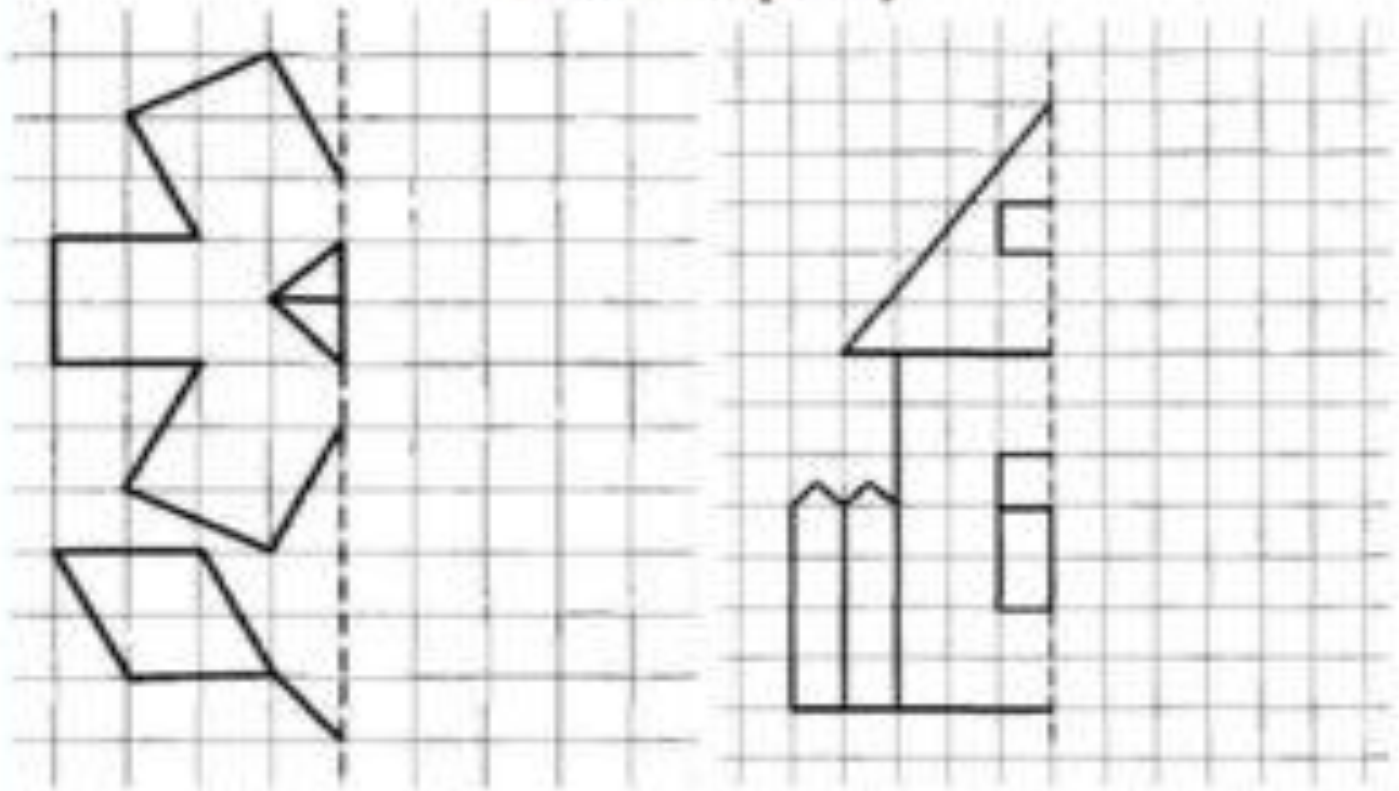

Для накопления ребенком практического опыта помогут такие знакомые всем упражнения, как лепка, упражнения с бумагой, сортировка мелких предметов. Перед лепкой пусть он разминает пластилин. Это полезное упражнение для развития мелкой моторики.

Работая с бумагой, пусть рвет и сминает ее, делает бумажные шарики, а из шариков выкладывает силуэт – например, кошку, барашка, тучку и т.д.

Подготовив таким образом пальчики к работе, приступайте с ребенком к отработке графических навыков.

Упражнения с бумагой:



Сортировка мелких предметов:



Штриховка.

Штриховка способствует укреплению мышц руки, выработке умения действовать по заданным правилам. Перед выполнением задания, дайте ребенку инструкцию, штриховку надо выполнять в указанном стрелкой направлении, линии должны быть параллельны друг другу, расстояние между линиями должно быть одинаковым, нельзя выходить за контур изображения.

Штриховка:

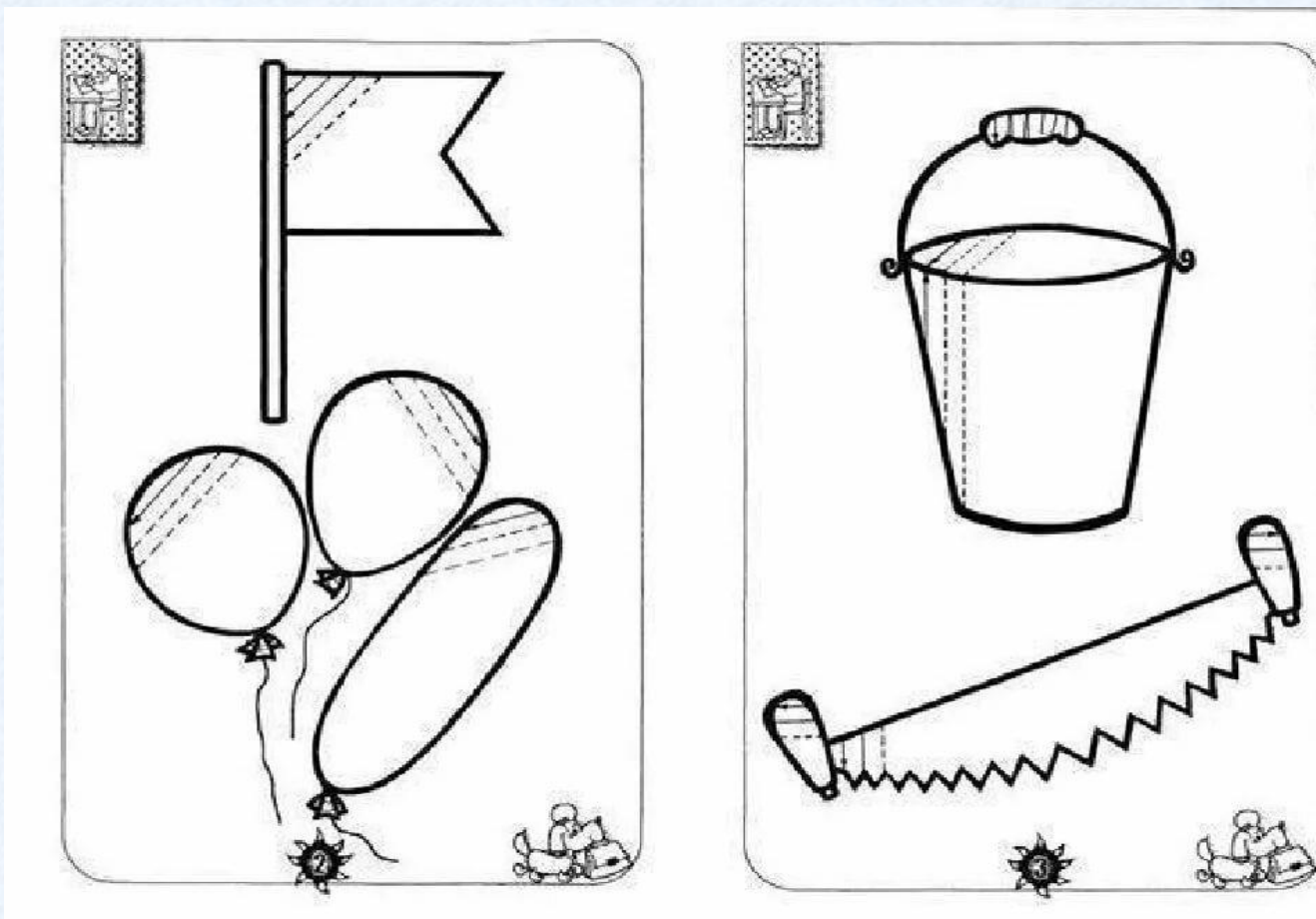

Детям нравится выкладывать из фасоли фигуры животных - кошку, змею, птицу или цветы, деревья. Из пуговиц разных по размеру и цвету несложные узоры.

Из счетных палочек можно выложить различные фигуры: "Флажок", "Качели", "Машина", "Корзина", и др..

Пусть фантазируя рисует пальчиками на манке
высыпанной на поднос.



Выполняя действия с мелкими предметами, объясните ребенку, что это надо делать либо щепотью тремя пальчиками, либо способом «пинцетного захвата», то есть захватывать двумя пальчиками – большим и указательным. При этом остальные пальчики должны быть подогнуты и не мешать



Обведение контуров по точкам

Учите детей правильно держать карандаш и правильно направлять его, карандаш не отрывать от листа бумаги, лист фиксируется, и его положение не изменяется. Получившиеся рисунки можно использовать как раскраски.

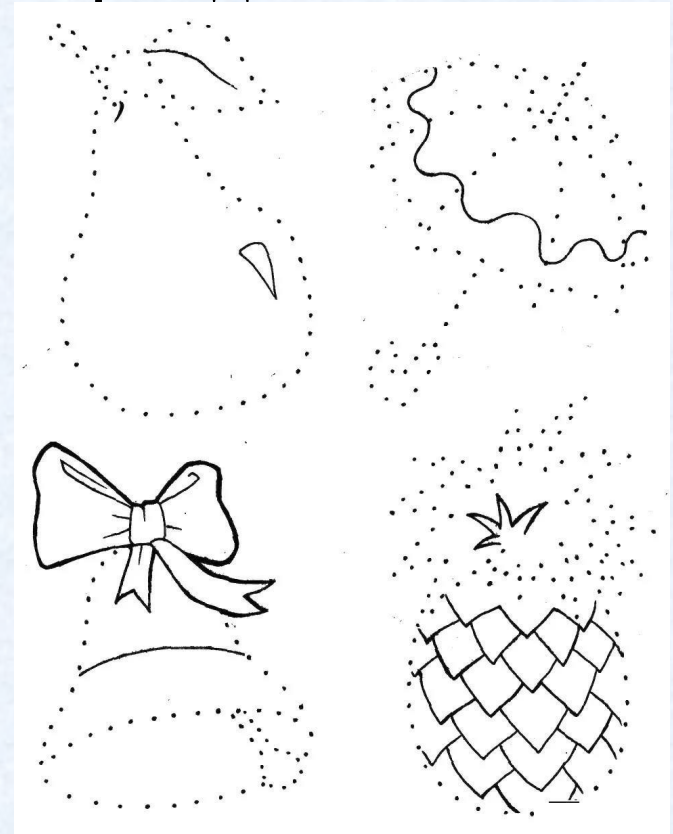

Трафареты.

Детям очень нравится обводить трафареты. Начинать лучше с трафаретов для внутренней обводки (*т. к. ребенку легче обводить внутри, чем снаружи*) и с самых простых форм (например собственную ладонь или геометрические фигуры - круг или квадрат, а потом переходите к более сложным, фигуры животных, цветы, листья деревьев).

Работа с трафаретами воспитывает усидчивость, развивает терпение и даёт первые навыки держать карандаш.

Когда дети начинают более уверенно держать карандаш, включите в работу метод дорисовки (*по принципу симметрии*).

Упражнения с дорисовкой являются одним из эффективных способов развития воображения.

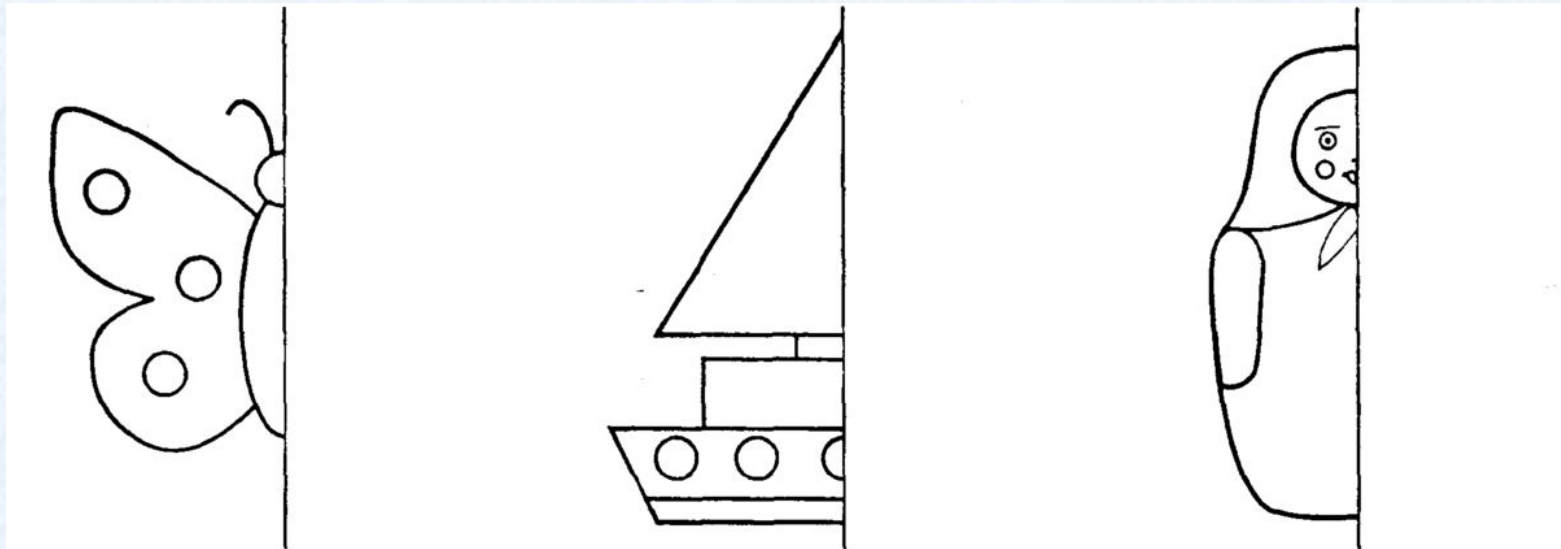

Эффективный способ подготовки руки к письму - книжки-раскраски.

Раскрашивая любимые картинки, ребенок учится держать в руке карандаш, использует силу нажима. Это занятие тренирует мелкие мышцы руки, делает ее движения сильными и координированными.

Систематически работая над развитием мелкой моторики рук, дошкольник легко овладеет навыком письма. Я рекомендую, родителям и всем кто работает с детьми, шире использовать разнообразные игры и упражнения, направленные на формирование движений пальцев рук. Занятия увлекают детей своей необычностью, возможностью фантазировать, способствуют формированию интеллектуальных способностей, речевой деятельности, сохранению психического и физического развития ребенка.