

**15 мая**

Классная работа

$$15 = 10 + 5$$

30,31,32,33,...,...

36,37,38,39,...,...

# ТЕМА

## ЦЕЛИ:

1. познакомиться с новой величиной
2. определить, может ли она пригодиться в жизни, если да, то где?
3. научиться применять полученные знания в жизни

# Весы

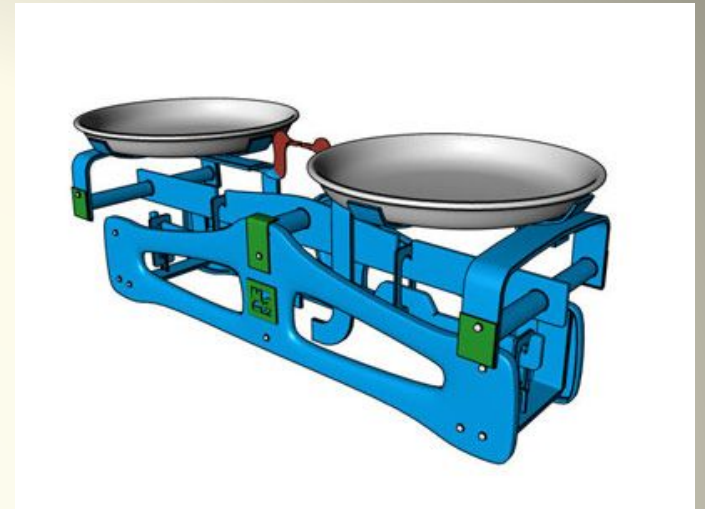





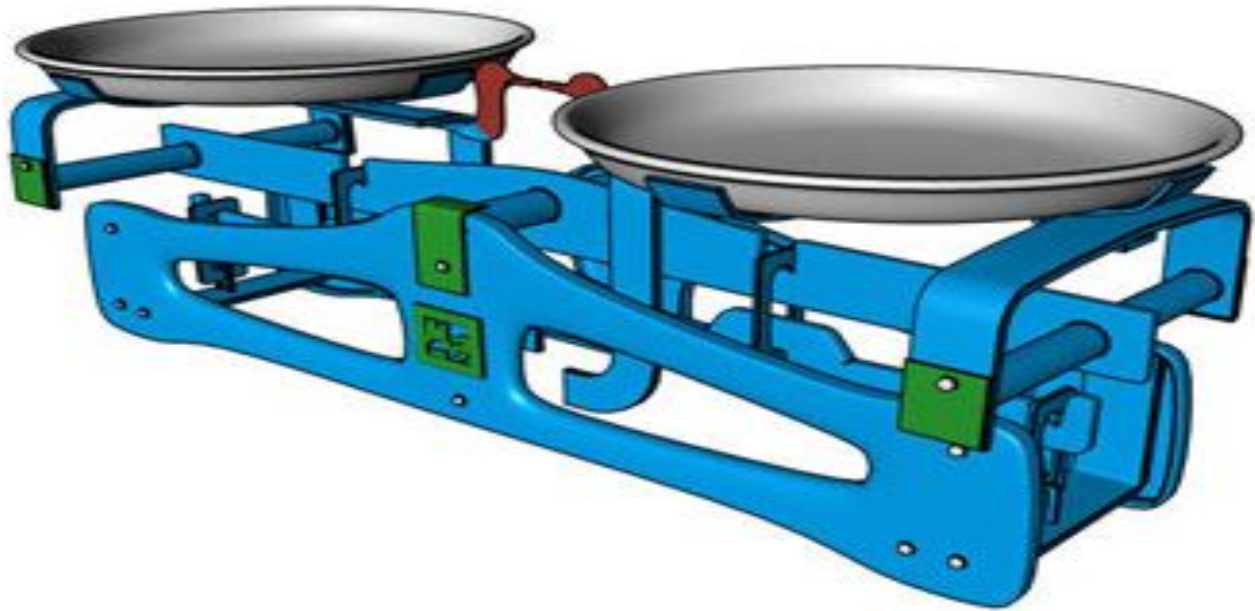

# Древние единицы массы

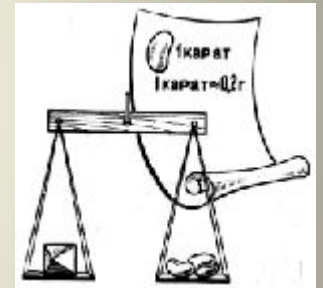
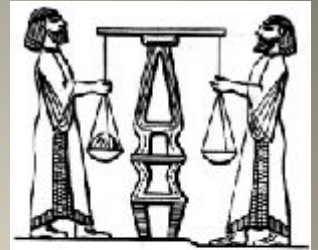

Карат- 0,2 г

Талант

Гривна (409,5 г)- фунт

Пуд – 16,38 кг

Золотник – 12, 8 г



# Единицы массы

## 200 лет назад - килограмм

Грамм

Килограмм

Центнер

Тонна

| <b>Масса тела</b> | <b>Масса рюкзака</b> |
|-------------------|----------------------|
| 20кг              | 2-3кг                |
| 30 кг             | 3-4кг                |
| 40кг              | 4-5кг                |

Нынче на уроке в классе  
Все узнали мы о массе.  
Знаю я, ты, он, она:  
Масса есть величина.  
И совсем это не сложно,  
И уже нельзя забыть,  
Что измерить массу можно,  
И, коль захотим, сравнить.