

ПРОЕКТ ПО ОКРУЖАЮЩЕМУ МИРУ

«В мире профессий»



УЧЕНИЦЫ 2 КЛАССА

МБОУ ЛАРНЕВСКОЙ СОШ

ФИЛИПЧЕНКО АНАСТАСИИ

*МЕНЯ ЗОВУТ ФИЛИПЧЕНКО АНАСТАСИЯ. Я УЧЕНИЦА 2 КЛАССА
МБОУ ЛАРНЕВСКОЙ СОШ*

*ПОДРАСТАЯ, МЫ НАЧИНАЕМ ИНТЕРЕСОВАТЬСЯ ПРОФЕССИЯМИ
СВОИХ РОДИТЕЛЕЙ И ЗАДУМЫВАТЬСЯ О СВОЕЙ БУДУЩЕЙ
ПРОФЕССИИ. А ДЛЯ ЭТОГО НУЖНО ИМЕТЬ ПРЕДСТАВЛЕНИЕ О ТОМ,
КАКИЕ ПРОФЕССИИ СУЩЕСТВУЮТ В МИРЕ ВЗРОСЛЫХ. ПОЭТОМУ
СВОЙ ПРОЕКТ Я ПОСВЯТИЛА ПРОФЕССИЯМ*



Для работы над проектом я составила план:

- 1. Что такое профессия?*
- 2. Что влияет на выбор профессии?*
- 3. Какие бывают профессии?*
- 4. Профессии моих родителей.*
- 5. Моя будущая профессия.*
- 6. Все профессии нужны, все профессии важны!*

Необходимый материал я нашла в Интернете, в прочитанных мною книгах и из бесед с родителями.



Человек большую часть своей жизни проводит на рабочем месте. Поэтому работа для многих людей становится «вторым домом», а иногда «второй семьёй». Поэтому очень важно, чтобы выбранная профессия стала любимой.

Иногда человек долго и мучительно ищет своё призвание, меняя профессию за профессией, и всё-таки находит дело по душе, которое приносит радость и ему самому, и другим людям.



Существуют тысячи профессий. Как выбрать ту, которая лучше всего подойдёт тебе?

Я думаю, что к выбору профессии нужно подходить осмысленно и начинать думать о перспективах будущей работы ещё в школе.

Для этого нужно познакомиться с максимальным количеством профессий.

Зайдя в Интернет, я очень удивилась. Оказалось, что профессий гораздо больше, чем я могла себе представить.

Есть профессии экономические, медицинские, технические, транспортные, творческие, педагогические, юридические, военные и др.

Я решила перечислить хотя бы небольшое количество профессий, расположил их в алфавитном порядке. Получилось более 200.

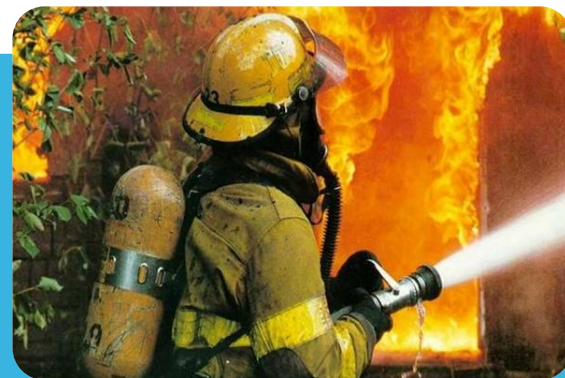

Топ-10 самых востребованных профессий в России

Химики

Инженеры

Психологи и личные консультанты

Специалисты в области сервиса

Маркетологи

IT-специалисты

Специалисты PR

Медики

Специалисты по нанотехнологиям

Экологи

Моя мама-УЧИТЕЛЬ!

Моя мама – учитель.
В этом слове –
призвание,
И бессонные ночи,
И минуты отчаянья,
И ребячьи победы,
И родителей беды,
И уроки открытые,
И коленки разбитые,
Темы классных собраний
И учебные планы,
Стопки школьных
тетрадей,
Цифровые программы,
Конференции, курсы,
Педсоветы, собрания,
Золотые медали и
минуты прощания...
Только б всё это было
Для детей не напрасно...
Моя мама – УЧИТЕЛЬ,
И это прекрасно!



Моя мама, Филипченко
Наталья Николаевна,
работает в МБОУ
Ларневской СОШ
учителем начальных
классов уже 13 лет.



МОЙ ПАПА-ОХОТОВЕД!



Охотоведы ведут учет промысловых животных, планируют их отлов и расселение, проводят мероприятия по борьбе с вредными хищниками, следят за добычей зверей, на которых объявлена охота. Они обследуют охотничьи угодья, разводят охотничьих собак, контролируют работу егерей, ловят браконьеров.

**Филипченко Владимир
Геннадьевич**

МОЯ ТЕТЯ – ФЕЛЬДШЕР, МЕНЕДЖЕР ЗДРАВООХРАНЕНИЯ!



Профессия фельдшера очень ответственна и важна, поскольку именно ему часто приходится оказывать первую неотложную помощь, которая может спасти человеческую жизнь. Эта профессия впервые появилась в Германии; сам термин «feldscher» с немецкого языка переводится как «полевой цирюльник».



Беляцкая Ольга Николаевна

Моя бабушка-УЧИТЕЛЬ математики, а еще директор школы!



Моя бабушка , Беляцкая Галина Васильевна, в школе работает уже 35 лет, с 14.01.1999 г. она работает директором МБОУ Ларневской СОШ

МОЙ ДЕДУШКА-УЧЕНЫЙ-АГРОНОМ, МЕНЕДЖЕР!



От греч. *agronómos*, от *agrós* — поле и *nómos* — закон

Агроном – специалист в области земледелия, обладающий всесторонними знаниями в области выращивания и сбора урожая растений.

"Manager" – это управляющий, который организует работу в компании или на предприятиях. Он координирует деятельность сотрудников, руководит производством и обращением товаров.

По сути, это начальник, который в компании является представителем среднего или высшего руководящего состава.

КЕМ БЫТЬ?

Рано или поздно все мы вырастем и начинаем задумываться о своей будущей профессии. Кто-то хочет стать гениальным программистом, кто-то хочет стать врачом, известным хирургом, а кто-то хочет просто растить хлеб.

Мечта, идеал должны быть у каждого. У меня тоже есть мечта.

Я хочу стать инженером-конструктором, конструировать новые модели автомобилей. Я должен буду грамотно оформлять расчёты, выполнять различные чертежи, использовать новые технологии и материалы.

Чтобы овладеть этой профессией, мне нужно хорошо закончить школу, а затем университет. Мне кажется, что у меня всё получится.

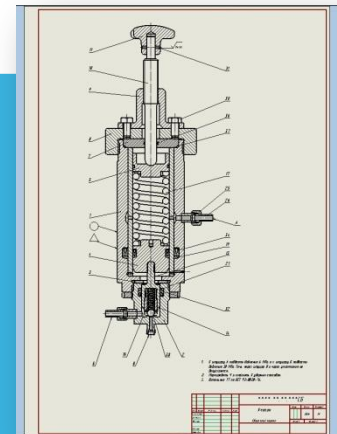

Я ХОЧУ СТАТЬ ПАРИКМАХЕРОМ-СТИЛИСТОМ!

Парикмахер-стилист (парикмахер-технолог) – это уже следующий уровень мастерства по причёскам.

Он помимо стандартных стрижек может выполнять авангардные, креативные стрижки, вечерние укладки, спектральную окраску, все виды завивки и пр. И постоянно осваивает технологии ведущих производителей парикмахерских материалов и инструментов.

Если парикмахер специализируется на плетении африканских косичек, жгутов, дредов и пр., его называют **брейдером**. Это особая специализация, и брейдеры другими видами работы (завивкой, стрижкой и т.п.) обычно не занимаются. Задача любого парикмахера – добиться гармонии в облике своего клиента.

Опытный мастер может на глаз определить, какая причёска подойдёт клиенту, с каким стилем одежды и макияжа она будет гармонировать.

Особенно важно это для парикмахеров, работающих в серьёзных салонах красоты, куда клиент приходит не просто подравнять отросшие волосы, а за новыми идеями, которые сделают его внешность ещё эффектнее.

Сами парикмахеры сравнивают свой труд с работой скульптора.



*МЕЧТАТЬ НУЖНО О ЧЁМ-ТО БОЛЬШЕМ, ЧЕМ ТО, ЧТО СЕЙЧАС
МОЖЕШЬ ДОСТИЧЬ. ЭТО БУДЕТ ПОБУЖДАТЬ ТЕБЯ ПОСТОЯННО
ДВИГАТЬСЯ ВПЕРЁД И ПРИБЛИЖАТЬСЯ К ЗАВЕТНОЙ ЦЕЛИ.*

*И В ЗАКЛЮЧЕНИЕ Я ХОЧУ СКАЗАТЬ: «ВСЕ ПРОФЕССИИ НУЖНЫ –
ВСЕ ПРОФЕССИИ ВАЖНЫ!»*

