

# Технология 3 класс

## УМК «XXI век»

Тема:

**«Преобразование энергии сил природы. Человек и стихии природы. Огонь работает на человека.»**

# Человек и стихии природы

- Огонь, вода, ветер — силы, стихии природы. В них таится огромная мощь, иначе — *энергия*, т. е. способность производить работу, в том числе и разрушительную. Действие сил природы человек сначала наблюдал при пожарах, ураганах, наводнениях, а потом научился использовать в своих целях.
- Рассмотрите рисунки из старинных книг. Расскажи, как человек учился обращаться с водой, ветром, огнём, т. е. овладевать энергией природных стихий и преобразовывать её.



# Огонь работает на человека

- Огонь человек начал использовать прежде всего для обогрева жилища и приготовления пищи. Недаром символ дома стало слово *очаг*.
- *Рассмотри рисунки древних жилищ человека, обрати внимание на устройство очагов.*

**Иглу**



**Юрта**

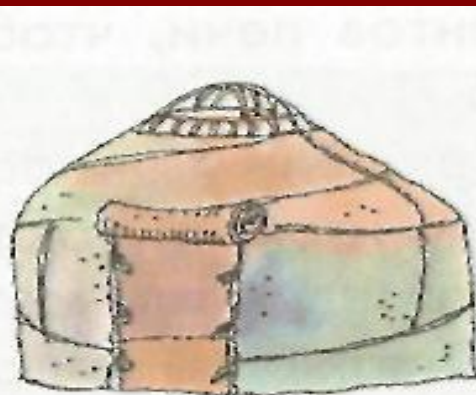

**Вигвам**

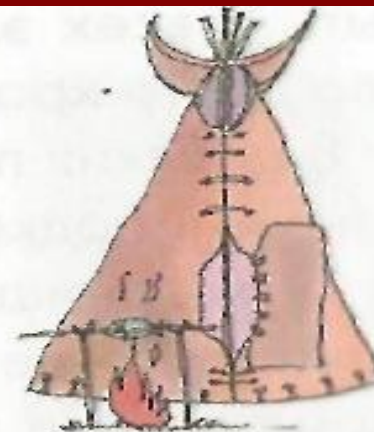

**Японский дом Яранга**



**фанза**





# Рассмотри рисунки древних жилищ человека, обрати внимание на устройство очагов.

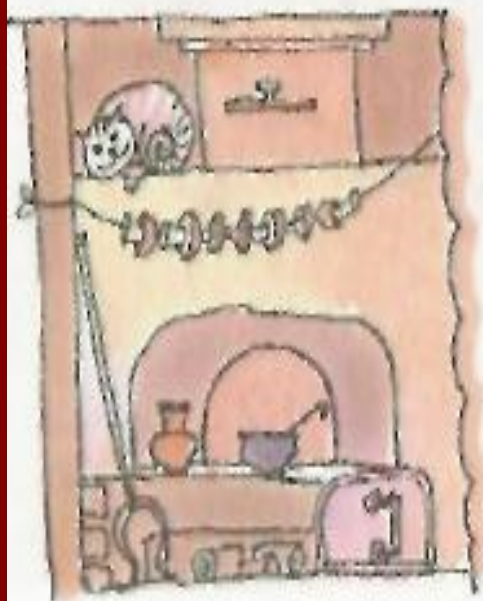

Русская печь



Камин



Печь изразцовая

# Русская печь

(Для любознательных)

- На Руси ремесло печника было одним из самых ценимых: печники почитались и уважались особо. Для того чтобы сложить бездымную, хорошо греющую и удобную для хозяйки печь, нужно было знать много секретов: и как подобрать нужный кирпич, и как дымоход устроить, и какие пропорции должны быть у всех элементов печи, чтобы она и глаз радовала, и тепло долго хранила.

**В царских палатах печи были особенные — без топок. Топили печи в подклете, и горячий воздух по трубам подымался вверх — в горницы и нагревал там изразцовые печи, — они выполняли такую же роль, как батареи-обогреватели в современных домах. Печи в богатых домах украшали изразцами, которые тоже, кстати, без огня не сделаешь.**



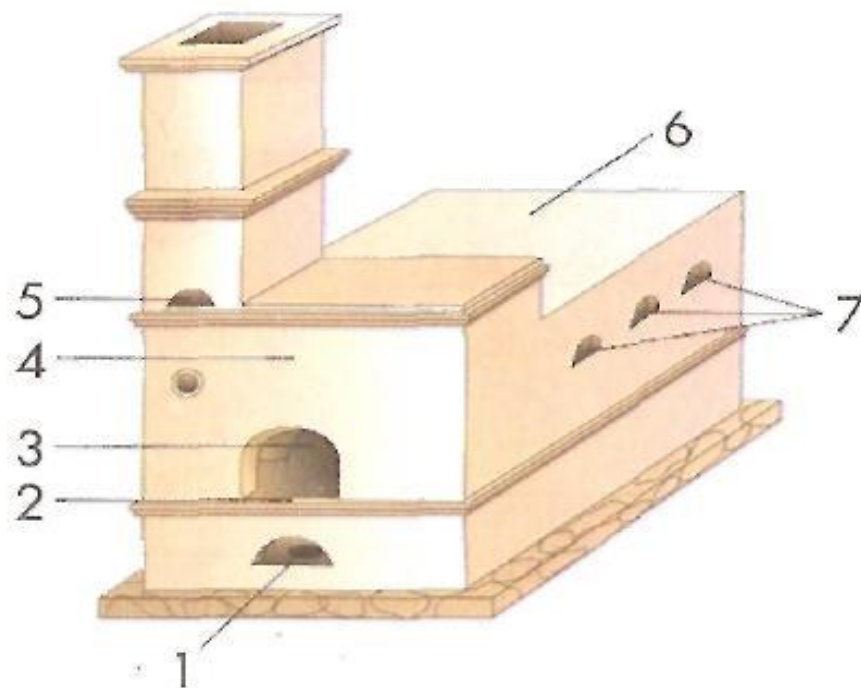

## • Русская печь:

- фото и схематический рисунок: 1 — подпечье (поддувало); 2 — шесток; 3 — устье;
- 4 — чело; 5 — вьюшка трубы; 6 — лежанка;
- 7 — печуры

Гончары обжигали в специальных печах-горнах глиняные пластины с рельефными рисунками, покрытыми глазурью (поливой) разных цветов, и получались прочные и красивые мини-панно, из которых создавали единую цветовую композицию. Изразцы печи можно было рассматривать, как картинки в книжке. Да и само ремесло гончаров возникло благодаря огню, точнее, умению управлять им. Это же можно сказать и о промыслах, связанных с огнём и металлом: кузнечном деле, литье колоколов, крестов и пушек.



# Просмотр презентации

- **Огонь друг и враг**

Самостоятельная работа

- **Изготовление печи с различными украшениями**



# Конец урока!!!

- Что нового узнали?
- Что понравилось?