



# Летающая модель. Самолёт

Презентацию разработала  
воспитатель группы продлённого дня  
Соловьёва Ольга Леонидовна  
ГБОУ лицей № 486  
Выборгского района г. Санкт – Петербурга  
2016 – 2017 уч. г.



Отгадайте загадку.



Рассмотрите образец  
игрушки.



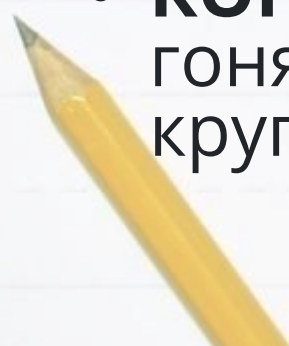
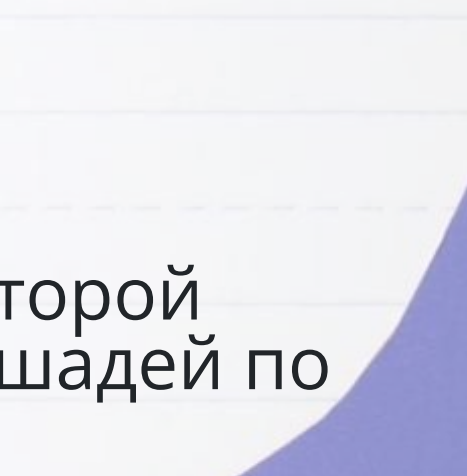

## Значение слов.

- Под термином «**фюзеляж**» принято понимать корпус самолета. Именно к фюзеляжу летательного аппарата крепится оперение, крылья и в некоторых моделях шасси. Основным предназначением фюзеляжа является размещение экипажа, груза, пассажиров и оборудования.
  - **КОРДА** - длинная веревка, на которой гоняют верховых и рысистых лошадей по кругу при выездке, обучении.
- 
- 

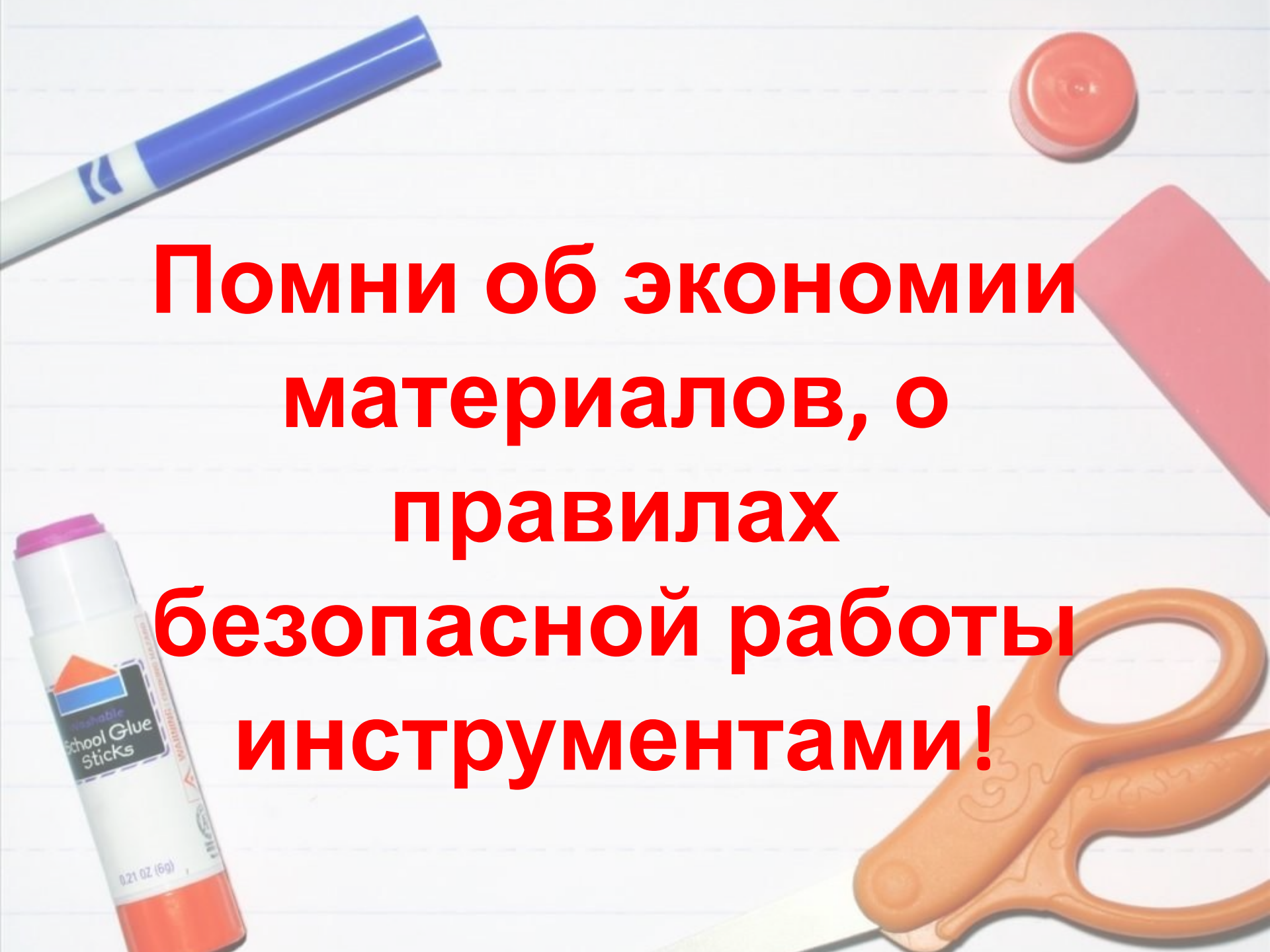

**Помни об экономии  
материалов, о  
правилах  
безопасной работы  
инструментами!**



# Правила безопасности при работе с ножницами.



Не держи ножницы концами вверх.



Не оставляй ножницы в открытом виде.



При работе следи за пальцами левой руки.



Клади ножницы на стол так, чтобы они не свешивались за край стола.





Передавай ножницы в закрытом виде кольцами в сторону товарища.



Не режь ножницами на ходу, не подходи к товарищу во время резания.



# План работы:

1. Разметь детали по графическим моделям. И вырежи их.
- 
- 

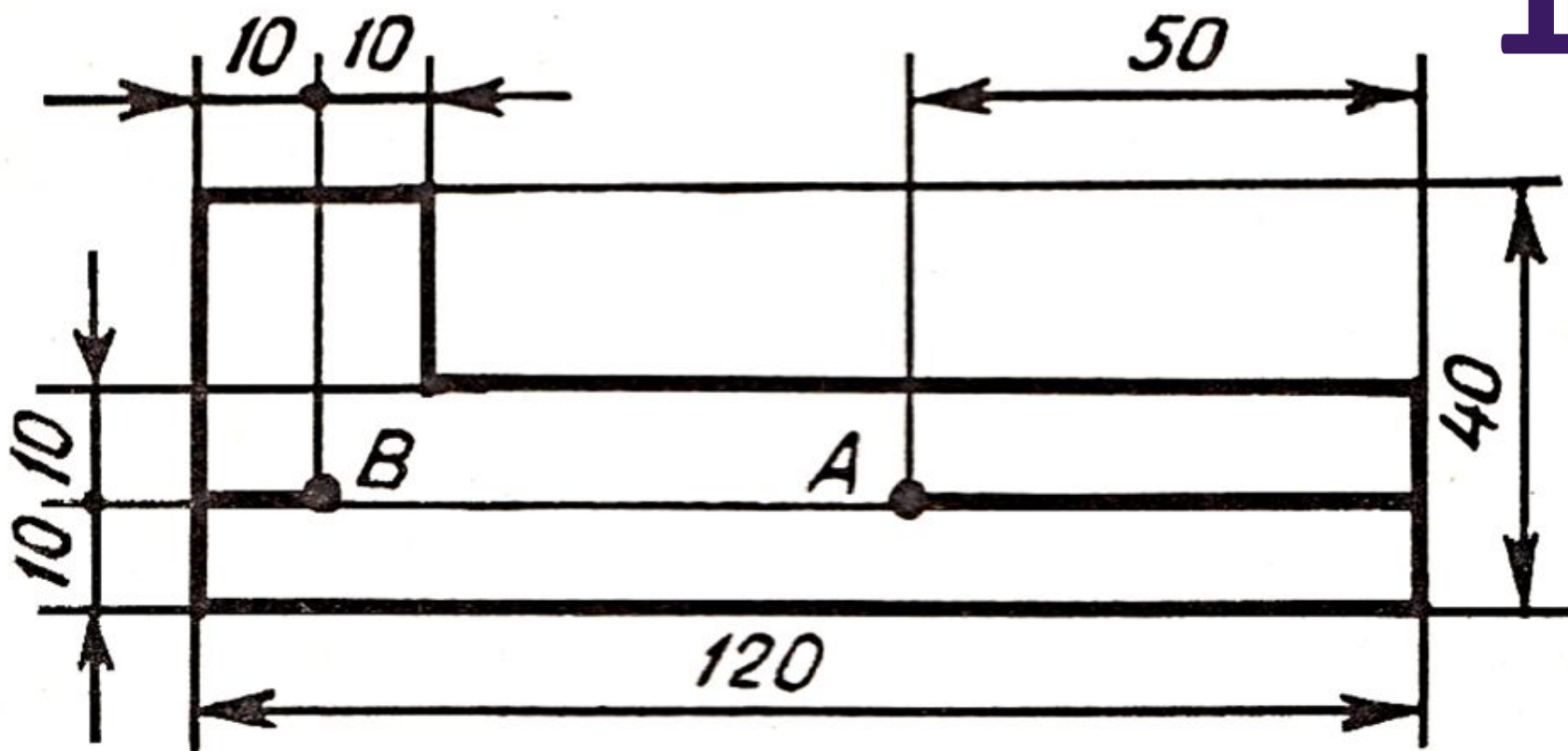

1.

1. Корпус модели — фюзеляж.



2.

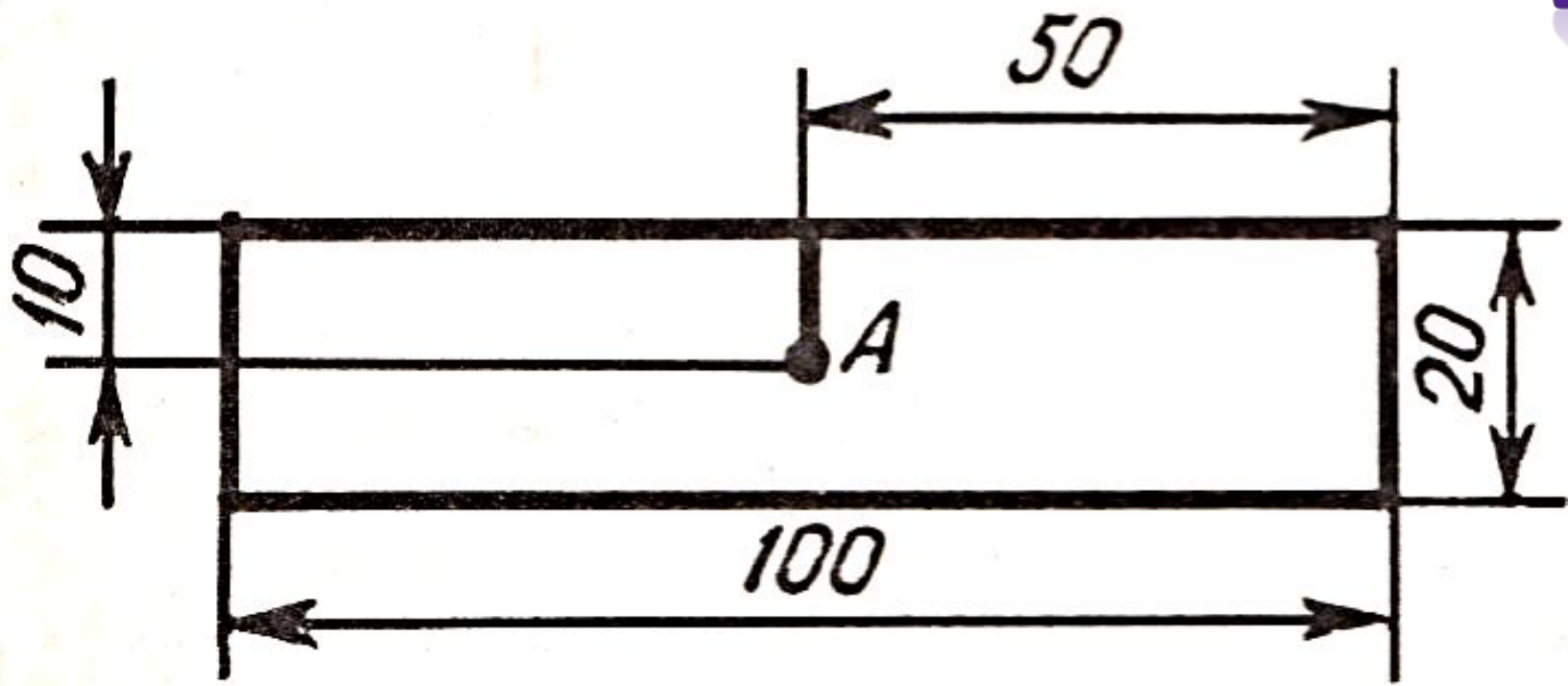

2. Крыло.

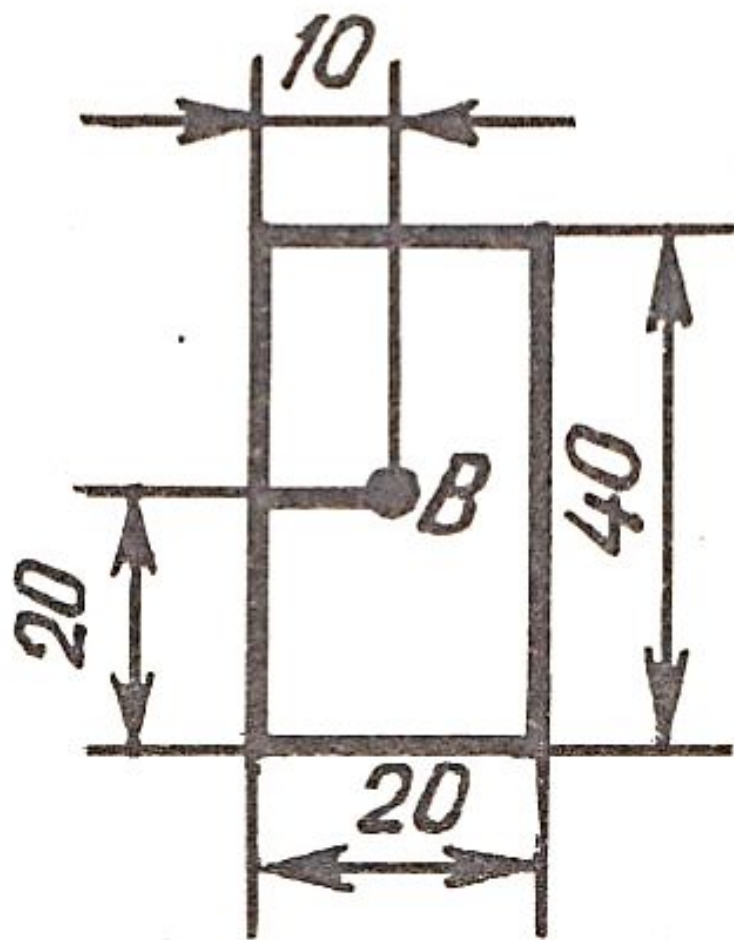



3. Стабилизатор.

3.



# План работы:

**2. Сделай прорези для  
буквенных  
обозначений.**







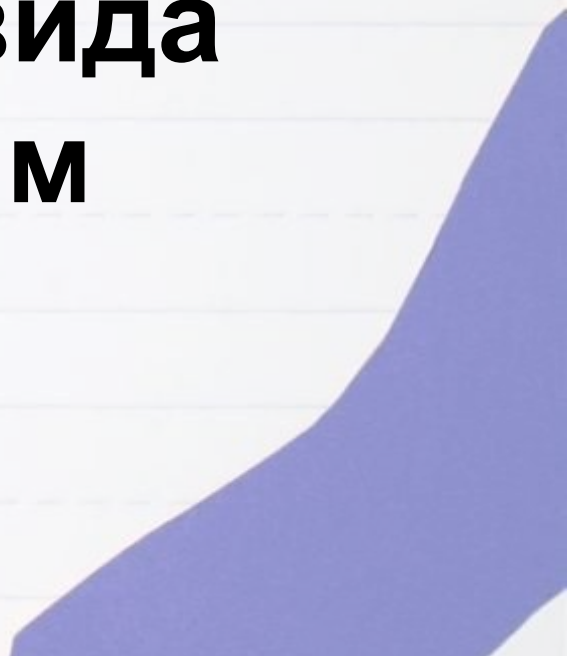

# План работы:

**3. Собери модель по  
рисунку общего вида  
и буквенным  
обозначениям.**



## II. Центровка.



Скрепка.

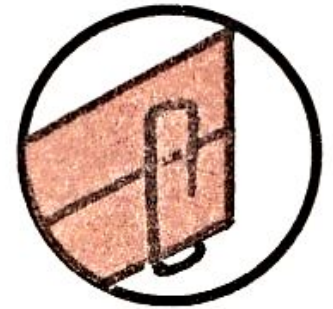
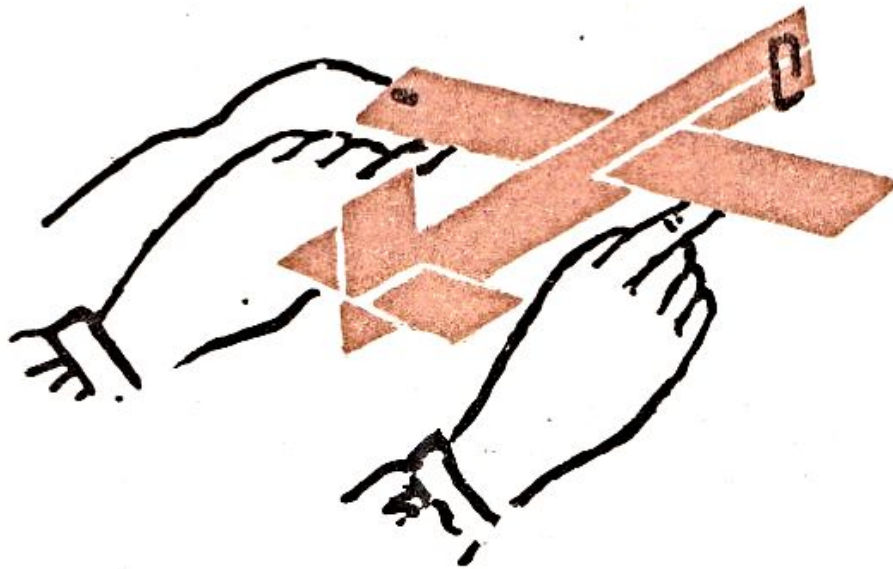

School Glue  
Sticks

0.21 OZ (6g)



Стабилизатор.

Фюзеляж.

Крыло.

Кóрда.







# План работы:





**4. Привяжи корду.**

**5. Проверь модель в  
действии.**



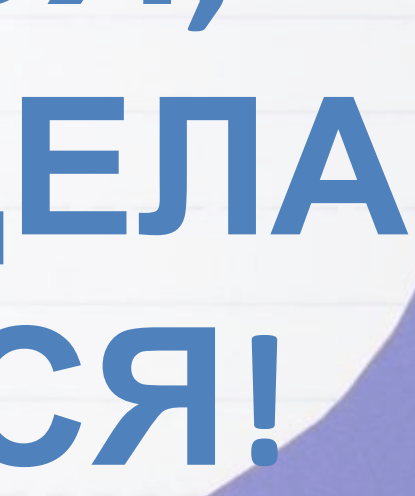

**Запуск модели.**



**КТО ЛЮБИТ  
ТРУДИТЬСЯ,  
ТОМУ БЕЗ ДЕЛА  
НЕ СИДИТСЯ!**



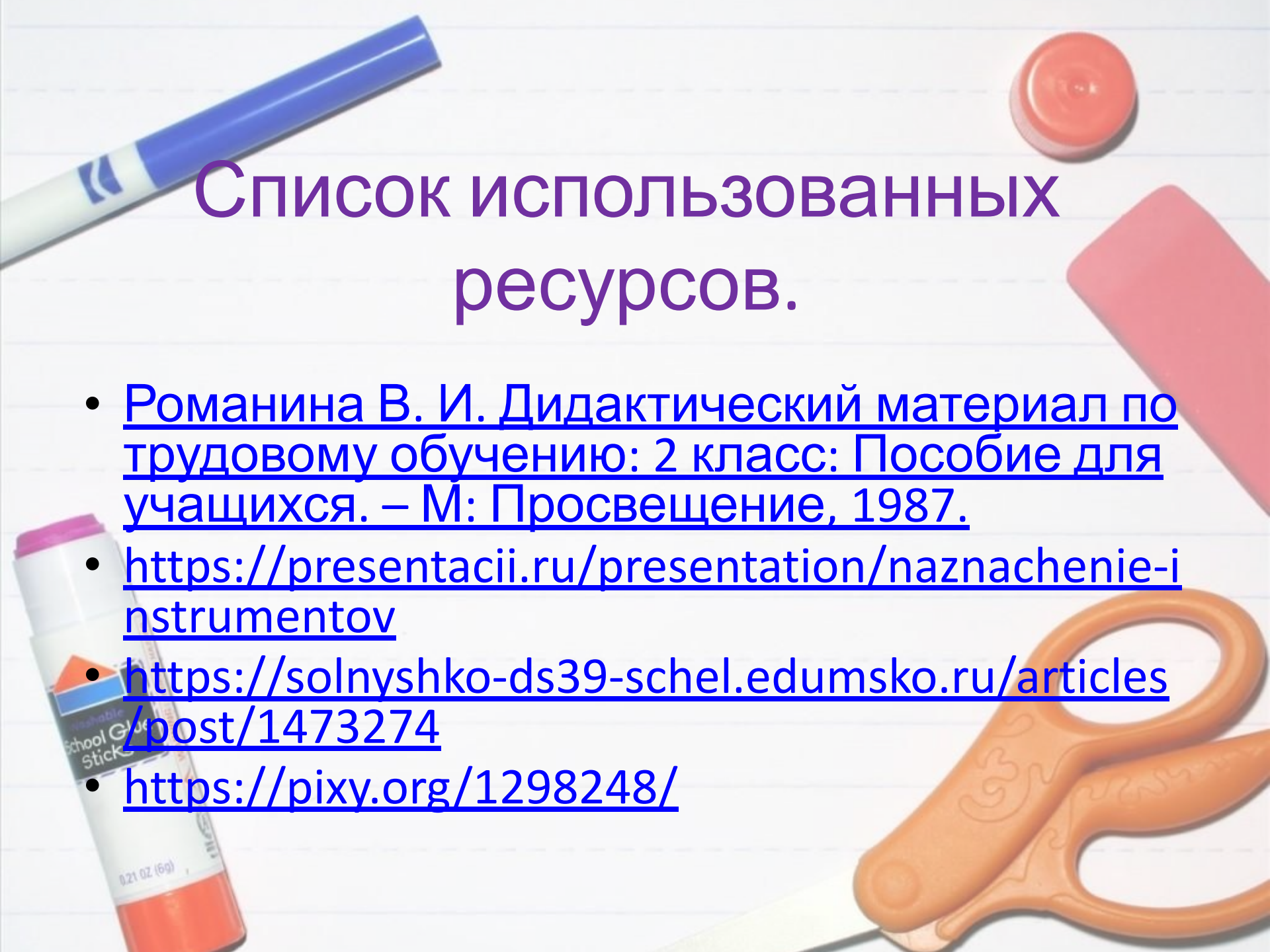

# Список использованных ресурсов.

- [Романина В. И. Дидактический материал по трудовому обучению: 2 класс: Пособие для учащихся. – М: Просвещение, 1987.](#)
- <https://presentacii.ru/presentation/naznachenie-instrumentov>
- <https://solnyshko-ds39-schel.edumsko.ru/articles/post/1473274>
- <https://pixy.org/1298248/>