



Подвижные игры для уроков физкультуры 2 класс

Подготовила : Осипова М.П., учитель начальных
классов

МАОУ СОШ №7

г. Балаково Саратовской области

Командная подвижная игра «Хвостики»

- **Играющие разбиваются на 2 команды, условно «синие» и «красные». Каждому участнику выдается лента, того цвета команда, которую он затыкает за пояс, либо за ремень, так чтобы висел свободный конец. По команде ведущего начинается игра. Участники должны сорвать у своих соперников, в то время пытаясь сохранить свой «хвостик». Естественно, победит та, команда чьи «хвостики» остались целыми, хотя бы один.**



Подвижная игра «Волк во рву»

Посредине площадки проводится две параллельные черты на расстоянии 80-100 см одна от другой – это ров. По краям площадки на расстоянии 1-3 шагов от ее границ очерчиваются дома коз. Из числа играющих выбираются волк, остальные изображают коз. Все козы располагаются в одном из домов. Волк становится в ров. По сигналу воспитателя: «Волк во рву!» - козы бегут на противоположную сторону площадки (в другой дом), перепрыгивая через ров, а волк в это время старается их поймать (коснуться). Пойманных он отводит в сторону. Затем воспитатель снова говорит: «Волк во рву», - козы перебегают на другую сторону, перепрыгивая через ров. После 3-4 перебежек (согласно условию) все пойманные козы возвращаются в свой дом и выбирается другой волк (но не из числа пойманных коз). Игра повторяется.

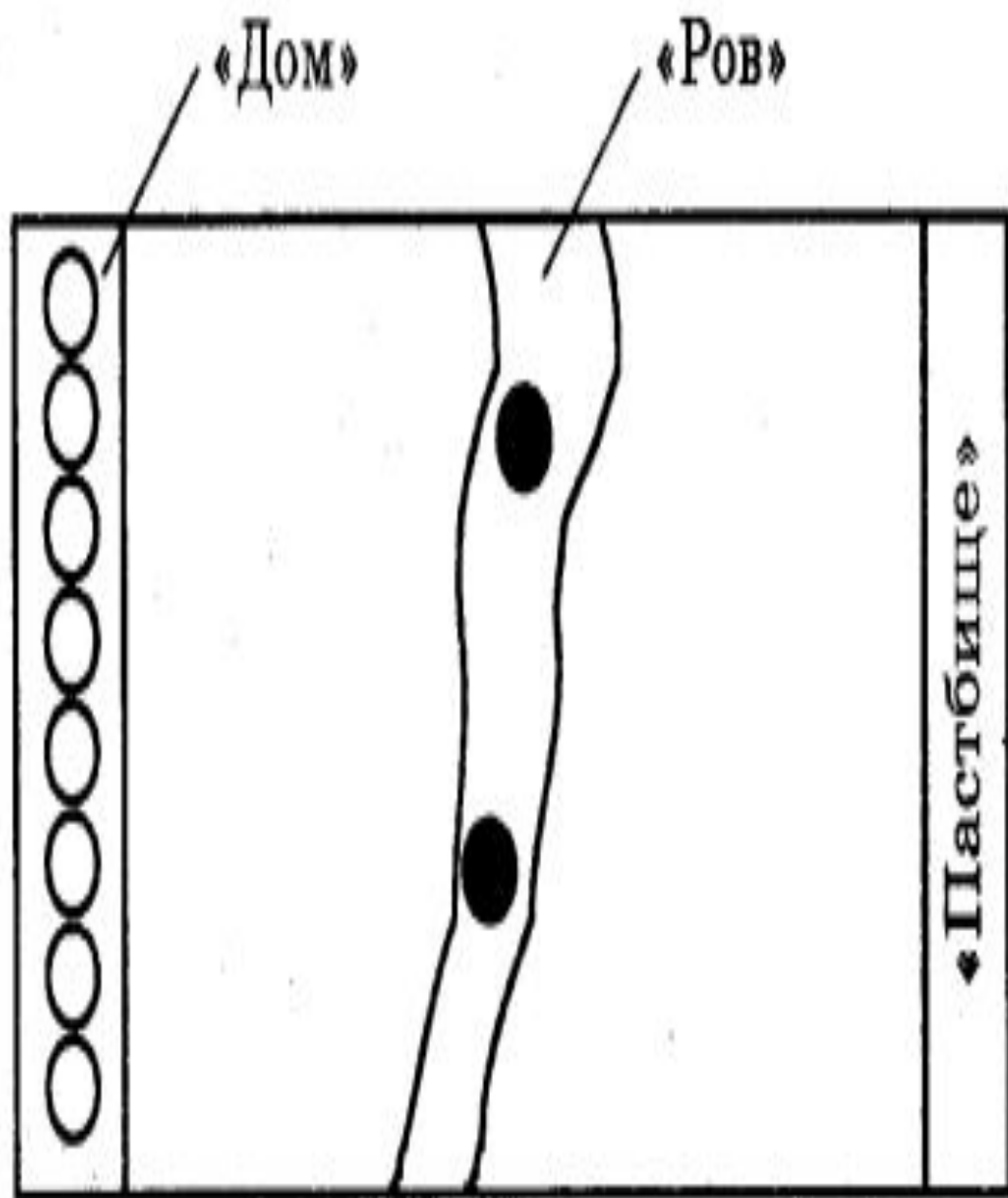

○ Игрущие — «козы»

● Водящие — «волки»

Подвижная игра «Два мороза»

На противоположных сторонах площадки (или комнаты) отмечаются линиями два дома. Расстояние между домами – 20-30 шагов (12-15 м). Играющие располагаются на одной стороне площадки. Выбираются двое водящих, которые становятся посередине площадки между домами, лицом к детям, - это Мороз-Красный нос и Мороз – Синий нос. По сигналу воспитателя: «Начинайте!» - оба Мороза говорят:

Мы два братца молодые,

Два Мороза удалые:

Я Мороз – Красный нос,

Я Мороз – Синий нос.

Ну-ка, кто из вас решился,

В путь-дороженьку пуститься?

Все играющие хором отвечают Морозам:

Не боимся мы угроз,

И не страшен нам мороз.

После слова «мороз» все играющие перебегают в дом на противоположной стороне площадки, а Морозы стараются их заморозить, т.е. коснуться рукой. Замороженные останавливаются там, где их захватил Мороз, и стоят так до окончания перебежки всех остальных играющих. Замороженные подсчитываются, после чего они присоединяются к остальным играющим.

Перебежки повторяются 3-4 раза. После подсчета общего числа замороженных выбираются новые Морозы, и игра возобновляется. В конце игры подытоживают, какая пара Морозов заморозила большее число играющих.

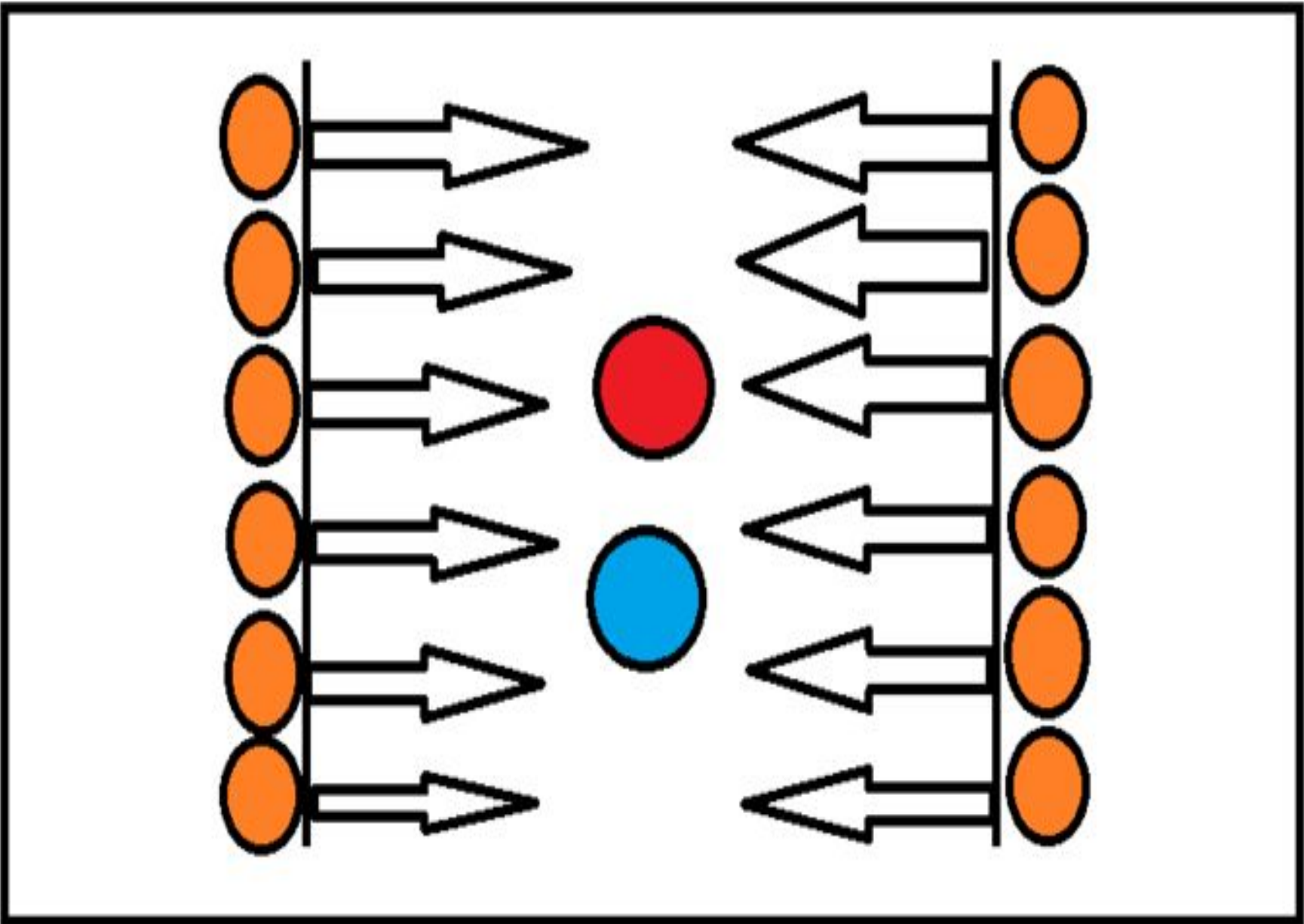

Подвижная игра «День и НОЧЬ»

Участники делятся на две команды: «День» и «Ночь». Их дома находятся на противоположных сторонах площадки, за чертой. Посредине проводится еще одна черта. На расстоянии одного шага от нее по ту и другую сторону выстраиваются команды спиной друг к другу.

Воспитатель говорит: «Приготовиться!» - а затем дает сигнал той команде, которая должна ловить. Если он сказал «День», то дети из команды «Ночь» бегут в свой домик, а дети из команды «День» поворачиваются и ловят их, только до границы дома убегающих.

Подсчитывается количество пойманных, затем все снова выстраиваются и ждут следующего сигнала.

Игра повторяется 4-6 раз. Воспитатель может назвать одну и ту же команду два раза подряд, но нужно, чтобы в общей сложности каждая команда ловила одинаковое число раз.

Выигрывает та команда, которая поймала больше детей.

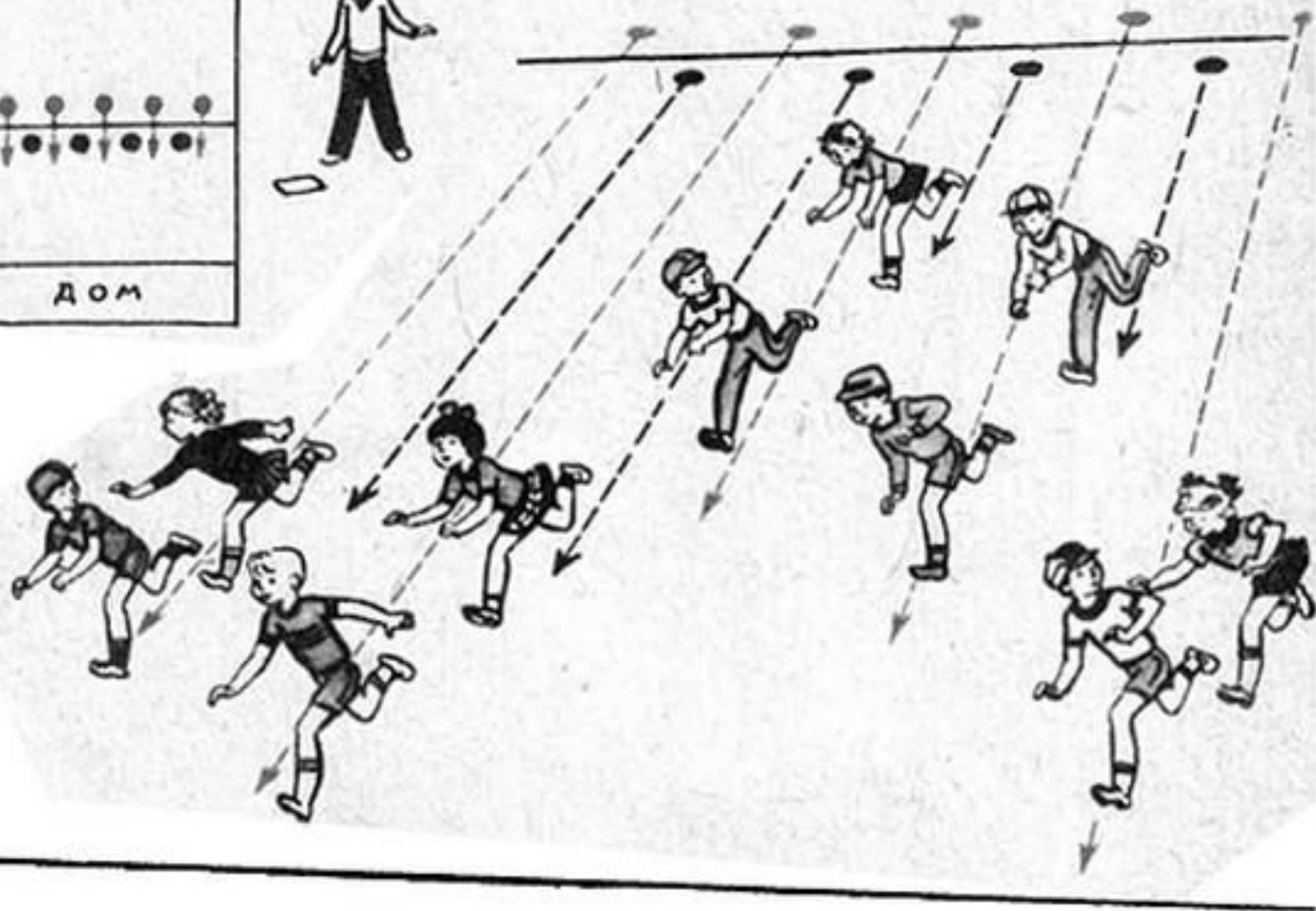
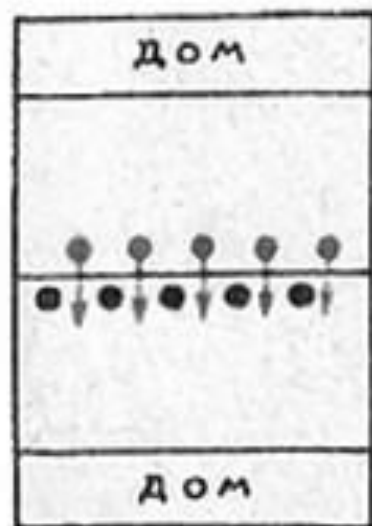

Подвижная игра «Выбей из круга»

Чертят круг диаметром 30 см. на расстоянии 3-4 м от него проводят линию. Играют 5-6 детей. У каждого игрока имеется плоский камень диаметром 5 см и двадцать маленьких камешков (или косточек). Каждый игрок кладет в круг определенное количество камешков (от двух до пяти – по договору играющих). С помощью считалки определяют, кому начинать игру. Тот, кого выбрали, бросает свой плоский камень в круг, стараясь попасть в кучу маленьких камешков. В случае промаха камень остается лежать на месте. Если никто не попадает в круг, то тот игрок, чей камень находится ближе к кругу, должен разбить кучу камешков, бросив в круг свой плоский камень с того места, где он лежит. За ним бросает следующий, у кого лежит камень ближе к кругу.

Итак, каждый бросает свой плоский камень.

Салки



- Салки относится к детским играм. Игра в салочки имеет много вариантов, но главный принцип в том, что игроки пытаются «осалить» друг друга. Обычно, чтобы осалить кого-то, достаточно простого касания рукой.

Интернет ресурсы

- Игра «Хвостики» <https://www.maam.ru/upload/blogs/detsad-378534-1494012980.jpg>
- Игры. http://svetlyachok40.blogspot.com/2014/10/blog-post_91.html
- Игра «Волк во рву» <http://gameforstreet.ru/wp-content/uploads/2015/07/volki.png>
- Игра «Два мороза»
- https://img1.liveinternet.ru/images/attach/c/11/115/233/115233155_large_risunok_k_igre_2_moroza.png
- Игра «День и ночь»
https://arhivurokov.ru/kopilka/uploads/user_file_565b528b72451/konspektintieghrirovannoio obrazovatelnoideiatelnostivstarshieighruppiemiesiatsponiebukhodit_1.jpeg
- Игра «Салки». <https://ds03.infourok.ru/uploads/ex/0ec6/0001cffd-3db8e471/img11.jpg>