

I региональный предметный проект
«Виртуальная энциклопедия «Эврика!»»

Номинация «Русский язык»

НАЗВАНИЕ ИССЛЕДОВАТЕЛЬСКОЙ РАБОТЫ

**«ОТКРЫТИЯ М.В. ЛОМОНОСОВА
В РУССКОМ ЯЗЫКЕ»**

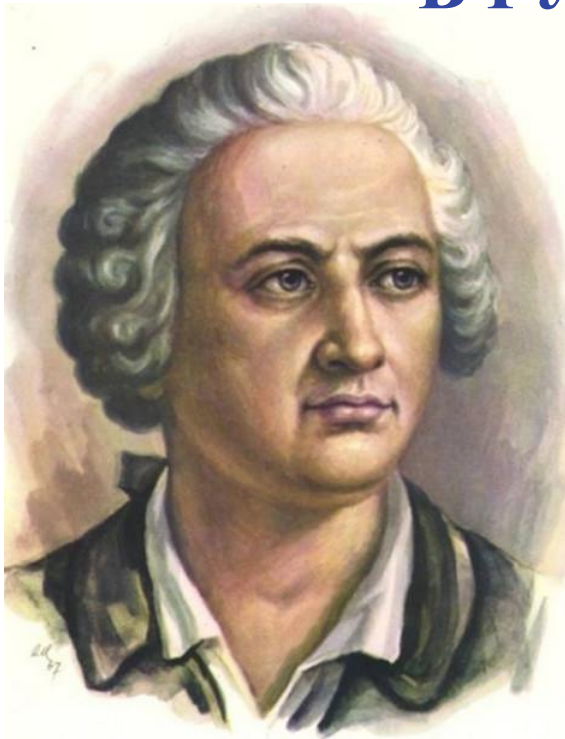

Автор:

Денисенков Константин,
учащийся 2 «В» класса
МОУ «СОШ №6

г.Вольска Саратовской области»

Руководитель:

Арзамасцева Елена Михайловна,
учитель начальных классов



*«Многие звезды украшали
русское небо восемнадцатого
столетия. Звездой первой
величины явилась слава Михаила
Ломоносова»
Б. Шергин*

Я выбрал данную тему, потому что Михаил Васильевич Ломоносов – это ученый с Большой буквы. Его научные труды изучались, и будут изучаться еще долгое время. М.В. Ломоносов внес большой вклад в развитие лингвистики, поэтому такого человека нельзя оставить без внимания. Личность Ломоносова, его научная и литературная деятельность сыграли Первостепенную роль в развитии сознания русского общества и оставили глубокий след в истории русской культуры. Заветы М.В. Ломоносова волнуют, приобретают в наше время особую *актуальность* и остроту.

Цель:

осветить открытия М.В. Ломоносова в русском языке

Задачи:

- исследовать работы М.В. Ломоносова в областях русского языка ;
- раскрыть деятельность М.В. Ломоносова как учёного;
- оценить какой вклад внес М.В. Ломоносов в науку и технику и как его исследования и открытия используются в настоящее время.



БИОГРАФИЯ

Родился Михаил Ломоносов 8 (19) ноября 1711 года в селе Денисовка (Архангельская губерния) в зажиточной семье.

С ранних лет он любил выходить с отцом в море. Эти плавания оказали влияние на формирование представлений юного Ломоносова о красоте природы, закалили его характер.

Грамоте и чтению Ломоносову удалось обучиться еще в детстве. В возрасте 14-ти лет Михаил уже умел грамотно писать. Узнав, что отец хочет его женить, в 19 лет решает бежать в Москву.



Российская грамматика — одна из первых грамматик русского языка, составленная М.В. Ломоносовым в 1755 году, опубликована тиражом в 1200 экземпляров.

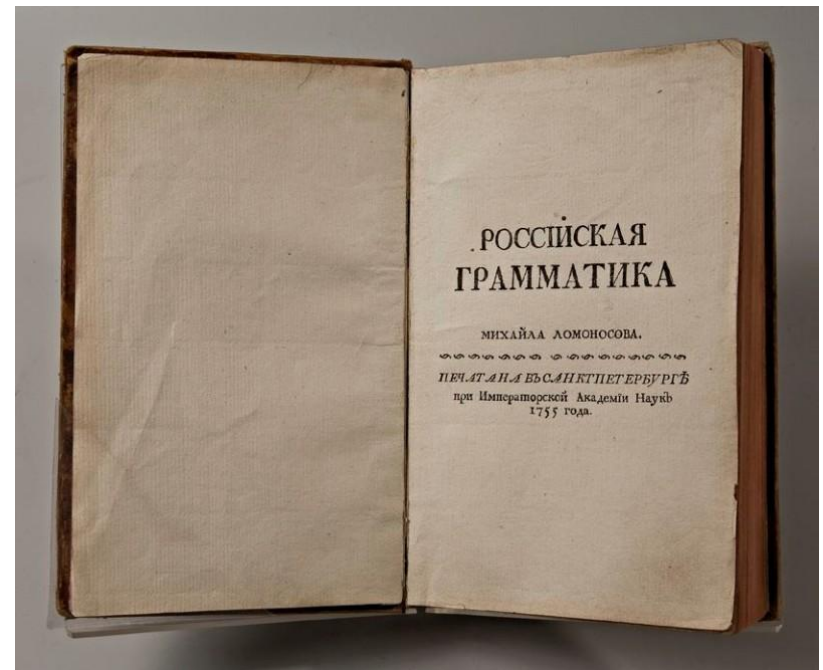

«Говорят жжался, а не сжался».

Изучая живой русский язык, Ломоносов все разнообразие русских наречий и говоров сводит к трем группам или наречиям, “диалектам”:

- ❖ Московское;
- ❖ Северное или приморское;
- ❖ Украинское или малороссийское





М.В.Ломоносов очистил русский язык от иностранных слов и старославянизмов. Создал русский литературный язык на народной основе. Разработал учение «о трех штилях». Заложил основы русского технического и научного словаря. Продолжил реформу русского стихосложения.



ТЕОРИЯ «ТРЕХ ШТИЛЕЙ»

«Высокий»
штиль
(поэма, ода,
ораторские
речи)

«Средний»
штиль
(театраль
ные пьесы,
сатиры)

«Низкий» штиль
(комедии,
письма)

В начале 40-х гг., по возвращению из Германии, у М.В. Ломоносова складываются собственные взгляды на высокое призвание и назначение поэта.

Он начинает работать над формированием и совершенствованием русского литературного языка.

Такая работа была неразрывно связана с поэтическим творчеством.

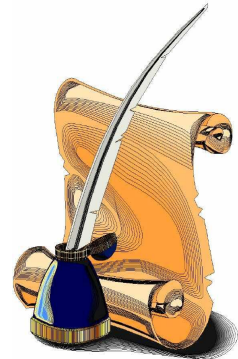

Основные требования
М.В. Ломоносова к современной
поэзии

Гражданская
тематика

Богатство
идейного
содержания

Патриотическая
направленность

Правила русского стихосложения

- Разработал силлабо-тоническую систему стихосложения
- Двусложные и трехсложные размеры стиха
- Ввел мужские и женские окончания
- Рифмовку в конце строк. (парную, смежную, опоясывающую)

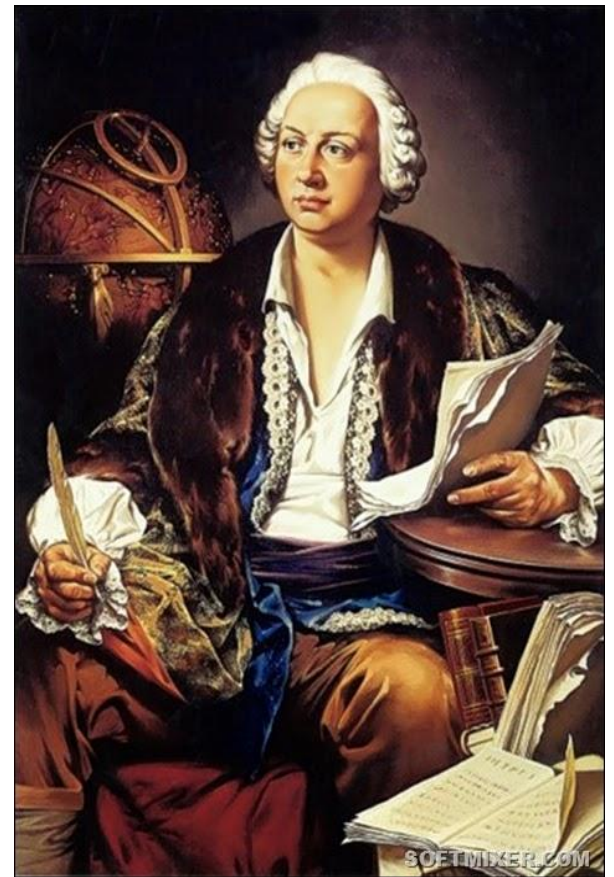

Ломоносов М.В. отдавал предпочтение церковно-славянскому языку, как языку уже выработанному, приспособленному и к «высокому» стилю, между тем как в живом русском языке не находилось «средств для передачи отвлеченно научных понятий, какие были необходимы для новой литературы». Язык церковных книг должен служить главнейшим средством очищения русского литературного языка от наплыва слов иностранных, иноземных терминов и выражений, чуждых русскому языку, этих «диких и странных слова нелепостей, входящих к нам из чужих языков».



М.В. Ломоносов борется за чистоту научного языка. Он по праву признаётся основателем научной и технической терминологии. Вместо иностранных терминов Ломоносов пытается ввести русские. Именно ему мы обязаны тем, что говорим :

- ЧЕРТЁЖ (АБРИС)
- РУДНИК (БЕРГВЕРГ)
- КРОВЛЯ (ДАК)
- МАЯТНИК (ПЕРПЕНДИКУЛА)
- СЛОЖЕНИЕ (АТДИЦИЯ).



Около 300 иноязычных терминов приобретают более простую форму.

Подавляющее большинство слов выдержало проверку времени: квадрат, диаметр, пропорция, барометр, микроскоп, инструмент, атмосфера.

Благодаря огромной плодотворной работе Ломоносова, наука в России стала развиваться на родном языке, который значительно обогатился и расширился.

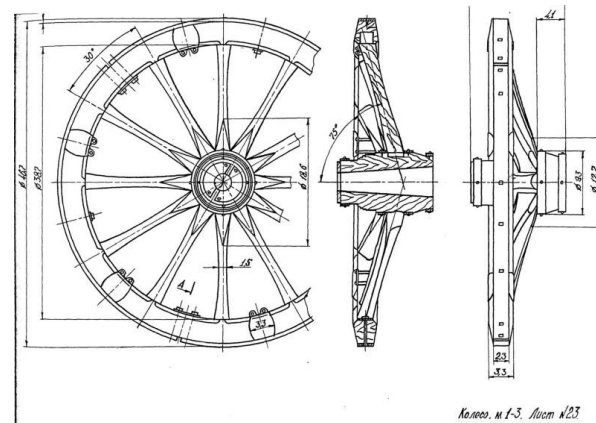
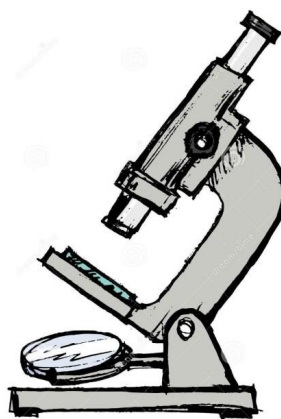

Личность М.В. Ломоносова, его научная и литературная деятельность сыграли Первостепенную роль в развитии сознания русского общества и оставили глубокий след в истории русской культуры.



Путь М.В. Ломоносова в науку оказался тернистым, но очень интересным и ярким. Преодолеть этот путь Ломоносов смог благодаря своей целеустремленности и невероятной трудоспособности.



Изучая взгляды на жизнь и труды М.В. Ломоносова, можно сделать вывод, что он был человеком счастливым в полном смысле слова. Его безграничная, неистовая любовь к Родине постоянно воплощалась в новых открытиях, доказывая значимость русского народа всему миру. За свою недолгую жизнь М.В. Ломоносов внес огромный вклад во все отрасли науки, сделал очень много открытий для России. Великий ученый земли русской мечтал, что Россия станет могучей, свободной страной.



СПИСОК ИСПОЛЬЗОВАННОЙ ЛИТЕРАТУРЫ:

1. Ломоносов Михаил Васильевич / Г.П. Шалаева [и др.] // Всё обо всех. Т. 2 / Г.П. Шалаева, Л.В. Кашинская, Ф.С. Капица, В.П. Ситников, научный ред. канд. филол. наук, доцент В.В. Славкин (МГУ им. М.В. Ломоносова). - М. : Филолог. об-во "Слово", Компания "Ключ-С", АСТ, 1997. - С. 163-167.
2. Лебедев, Е.Н. Огонь - его родитель / Е.Н. Лебедев. - М. : Современник, 1976. - 213, [3] с. - (Библиотека "Любителям Российской словесности").
3. Ломоносов и его время // Детская энциклопедия : познавательный журнал для девочек и мальчиков. - 2011. - № 10.
4. Вавилов С.И. Михаил Васильевич Ломоносов М. 1961.
5. Самин Д.К. 100 великих ученых. – М.: Вече, 2000
6. Шилинский А.Ю., Павлова Г.Е. М.В. Ломоносов – великий русский ученый. М. 1986

ИНТЕРНЕТ- РЕСУРСЫ

- <http://all-biography.ru/alpha/l/lomonosov-mixail-vasilevich-lomonosov-mikhail-vasilyevich#ixzz3yBs4WOye>
- <http://lomonosov300.ru>
- <http://pomnipro.ru/memorypage9466/biography>

