

Доклад по ДКБ.
“Безналичные расчеты”

Голиков Дмитрий

31 ФК

Основные принципы организации безналичного денежного оборота:

- *Правовой режим работы и осуществления расчетов и платежей;*
- *Осуществление расчетов через банковские счета;*
- *Поддержание ликвидности на уровне, обеспечивающем бесперебойное и своевременное осуществление платежей;*
- *Наличие акцепта плательщика на платеж;*
- *Контроль всех участников за правильностью осуществления расчетов;*
- *Имущественная ответственность за несоблюдение договорных условий.*

Формы безналичных расчетов:

- *расчеты платежными поручениями;*
- *расчеты требованиями-поручениями*
- *расчеты по аккредитиву;*
- *расчеты чеками*
- *расчеты по инкассо*
- *расчеты векселями.*

Выделяют следующие виды расчетных документов:

- *платежные поручения;*
- *платежные требования-поручения;*
- *аккредитивы;*
- *чеки;*
- *инкассовые поручения;*
- *векселя.*

Расчеты платежными поручениями



0401060

Поступ. в банк плат. _____
Списано со сч. плат. _____**ПЛАТЕЖНОЕ ПОРУЧЕНИЕ № 98**27.02.2014

Дата

Вид платежа

01Сумма
прописью*Десять тысяч рублей 00 копеек*

ИНН 7718251401	КПП 771801001	Сумма	10 000-00		
ООО «Техноэкспорт»		Сч. №	40702810800000001300		
Платательщик		БИК	044525487		
КБ «Собинбанк» (г. Москва)		Сч. №	30101810400000000487		
Банк плательщика		БИК	044583001		
Отделение 1 Московского ГТУ Банка России г. Москвы 705		Сч. №			
Банк получателя		Сч. №	40701810800000010041		
ИНН 7718111790	КПП 771801001	Вид оп.	01	Срок плат.	
УФК по г. Москве (ИФНС России № 18 по г. Москве)		Наз. пл.		Очер. плат.	5
Получатель		Код		Рез. поле	
18210101011011000110	453000001	ТП	МС. 01.2014	0	28.02.2014 0

Назначение платежа *Уплата авансового платежа по налогу на прибыль за январь 2014 года*

М.П.



Подписи

*Васильев**Барисова*Отметки банка
КБ «Собинбанк»*Иванов*

Расчеты платежными требованиями-поручениями

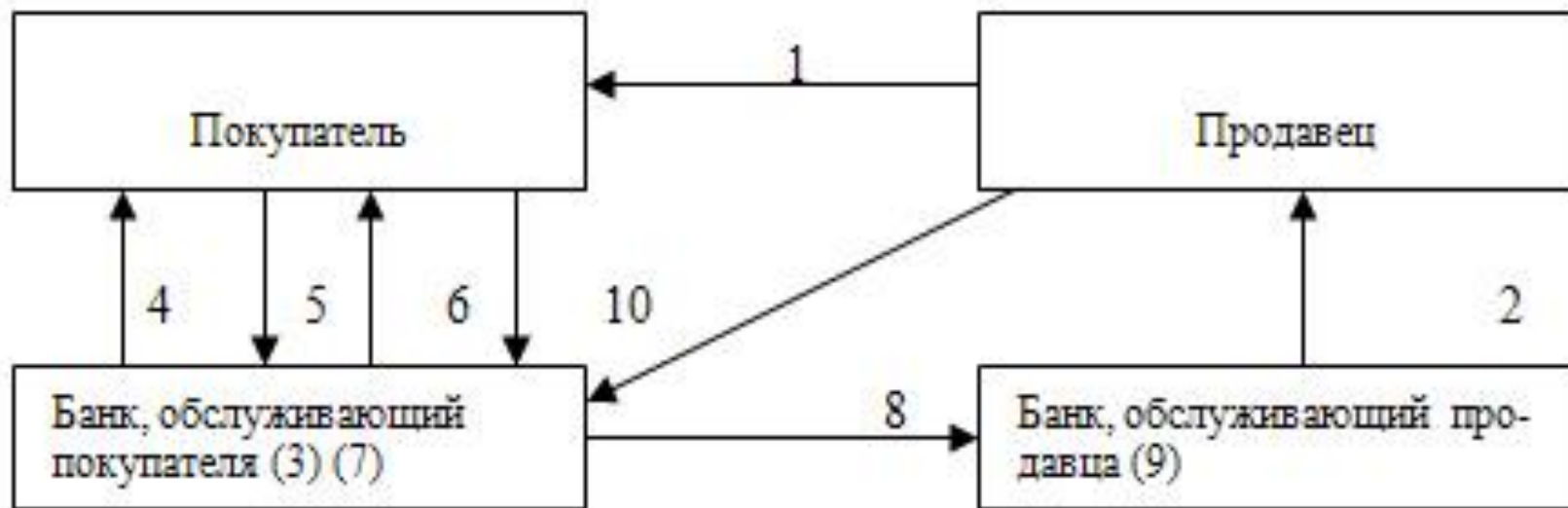

0401061

Поступ. в банк плат.

Оконч. срока акцепта

Списано со сч. плат.

ПЛАТЕЖНОЕ ТРЕБОВАНИЕ № 12

01.06.2013

		Дата	Вид платежа	
Условие оплаты	С акцептом		Срок для акцепта	7
Сумма прописью	Девяносто восемь тысяч восемьсот рублей			

ИНН 7717027908 ООО "Чемпион"	Сумма	98800=		
Платежщик	Сч. №	40702810200000055335		
Филиал ОАО "УРАЛСИБ" в г. Смоленске	БИК	046614783		
Банк платежника	Сч. №	30101810400000000783		
АКБ "Нефтепромбанк"	БИК	044585272		
Банк получателя	Сч. №	30101810800000000272		
ИНН 7717027908 ЗАО "Милана"	Сч. №	40702810500005042124		
Получатель	Вид оп.	01	Очер. плат.	
	Наз. пл.		Рез. поле	
	Код			

Назначение платежа
 ЗА ЗАПАСНЫЕ ЧАСТИ К АВТОМОБИЛЮ СОГЛ. КОНТР. от 01.05.2010, ТТН №0069723, СУММА:
 98800-00
 В т.ч. НДС (18%): 15071-19

Дата отсылки (вручения) платежки предусмотренных договором документов 01.06.2013

Подписи

Отметки банка получателя

М.П.

№ч. плат.	№ плат. ордера	Дата плат. ордера	Сумма частичного платежа	Сумма остатка платежа	Подпись	Дата помещения в картотеку
						Отметки банка платежника

Аккредитивная форма расчета

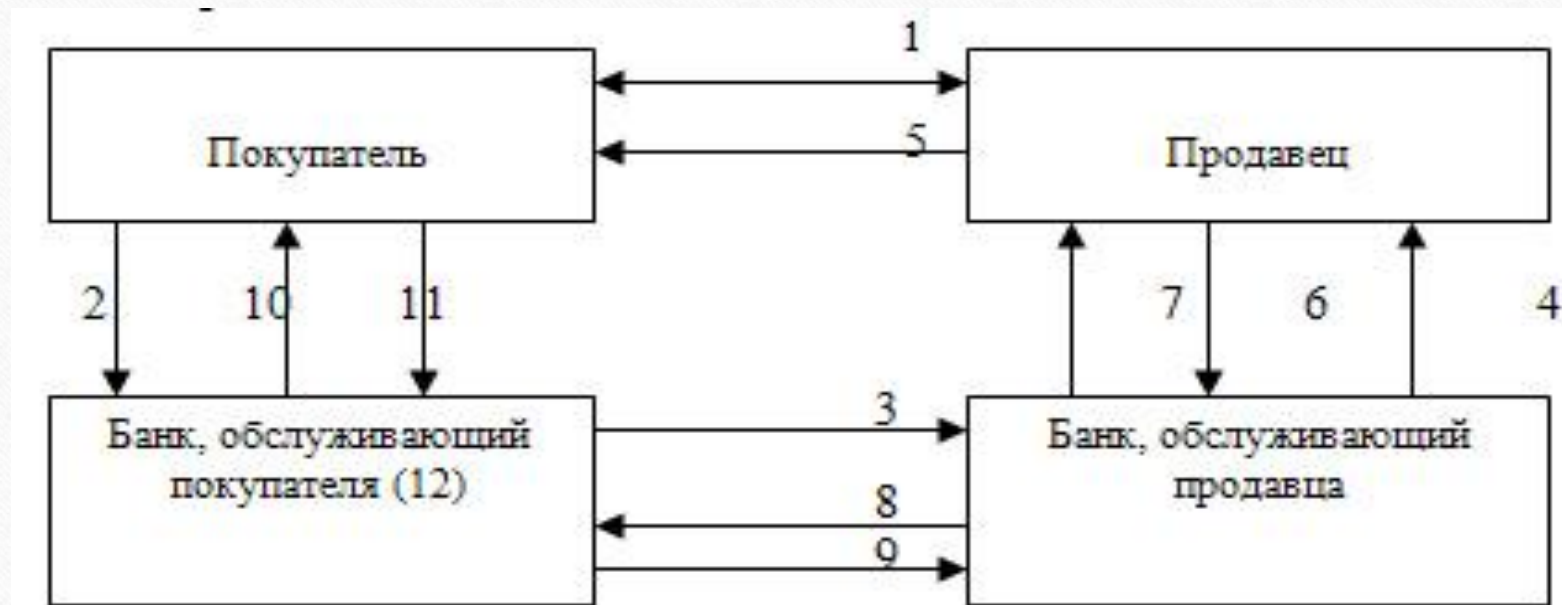

Пример расчета по аккредитиву

- Компанией «Север» был заключен договор на покупку оборудования. Согласно договору, стоимость оборудования составляет 118 000 руб. (в т.ч. НДС 18 000 руб.) Компанией «Север» для расчетов с продавцом был открыт в банке-эмитенте покрытый безотзывный аккредитив на сумму, указанную в договоре. Договором поставки было предусмотрено, что: платежи по договору будут производиться с покрытого аккредитива; расчет может быть произведен после предоставления в банк транспортных документов на перевозку оборудования и счета продавца. Банк, на основании тарифного плана, удержал с расчетного счета компании «Север» комиссионные за обслуживание аккредитива в размере 0,1% от суммы, т.е. 118 руб.

АККРЕДИТИВ № 02

23.03.200__ г.

ПОЧТОЙ

Дата

вид платежа

040106

Сумма прописью	Сто двадцать пять тысяч рублей		
ИНН 6533018754	Сумма	125 000—	
Плательщик ООО «Голубая мечта»	Сч. №	40702810200000000001	
ФАКБ Уралпромстройбанк г. Екатеринбург Банк плательщика	БИК	046505720	
	Сч. №	30101810200000000930	
КБ «Кропоткинпром» г. Кропоткин Банк получателя	БИК	040326930	
	Сч. №	30101810200000000930	
ИНН 0390564636	Сч. №	40702810600000000020	
Получатель АОЗТ «Полюс»	Вид. оп.	08	Срок действ. аккредит.
	Наз. пл.		
	Код	Рез. поле	24.03.0_
Вид аккредитива	Безотзывный непокрытый		
Условие оплаты	Без акцепта		
Наименование товаров (работ, услуг), № и дата договора, срок отгрузки товаров (выполнения работ, оказания услуг), грузополучатель и место назначения Товары отгружены по договору № 6 от 13.03.200__ г. ООО «Альфа» г. Новосибирск			
Платеж по представлении (вид документа) <u>Товарно-транспортная, счет-фактура</u> Дополнительные условия № счета получателя 40702810600000000020			

М. П.

Подписи

Отметки банка

Расчеты чеками

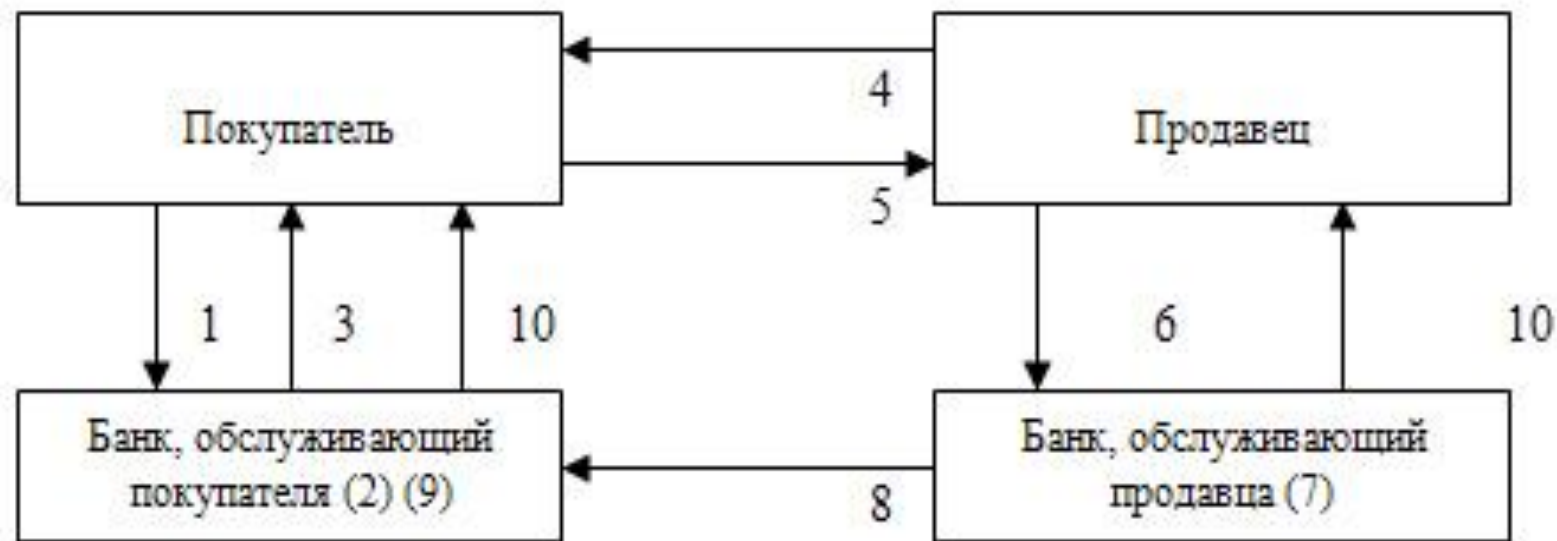

Alex Smith
123 Main Street
Main, NY 11777

Date 02/02/2002 101

Pay to the
Order of Con Edison

\$ 35.78

Thirty five and 78/100 Dollars

YOUR FINANCIAL INSTITUTION

YOUR TOWN, USA

For Acct # 27-5432-1234-9876-8

Alex Smith

MP

226070555 01231235726 0101

Образец чека

9 цифр – Routing number
(код банка, присваиваемый
Американской банковской
ассоциацией)

**11 цифр – Account
number** (номер счета)

4 цифры – Check number
(номер чека)

Расчеты по инкассо

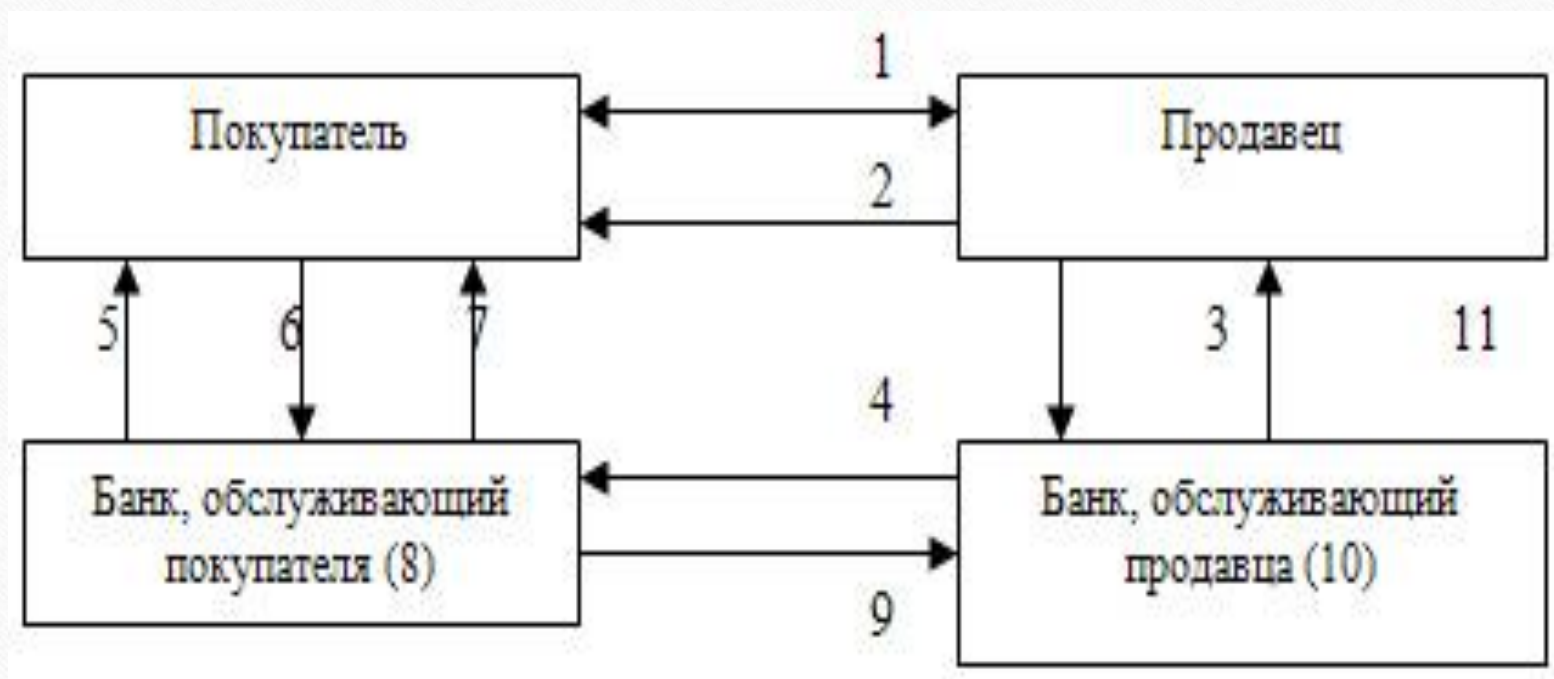

Поступ. в банк плат.

Списано со сч. плат.

0401071

ИНКАССОВОЕ ПОРУЧЕНИЕ № 1

12.01.2009

Дата

Электронно

Вид платежа



Сумма
прописью

Сто девяносто четыре тысячи сто рублей 00 копеек

ИНН 7721049904

КПП

Сумма

194100-00

ООО "Конфетпром"

Сч. №

40710823230050064512

Плательщик

АКБ "АВТ-банк" Москва

БИК

852500102

Сч. №

10805202301222054654

Банк плательщика

АКБ "АВТ-БАНК" Г. МОСКВА

БИК

000000003

Сч. №

30101810100000000774

Банк получателя

ИНН 1456784324

КПП

Сч. №

40710800056231154221

АОЗТ База "Продукты"

Вид оп.

06

Наз. пл.

Код

Очер. плат.

6

Рез. поле

Получатель

Оплата по договору Дог 15

Сумма 194100-00

В т.ч. НДС (18%) 29608-47

Назначение платежа

Подписи

Отметки банка получателя

М.П.

Расчеты векселями

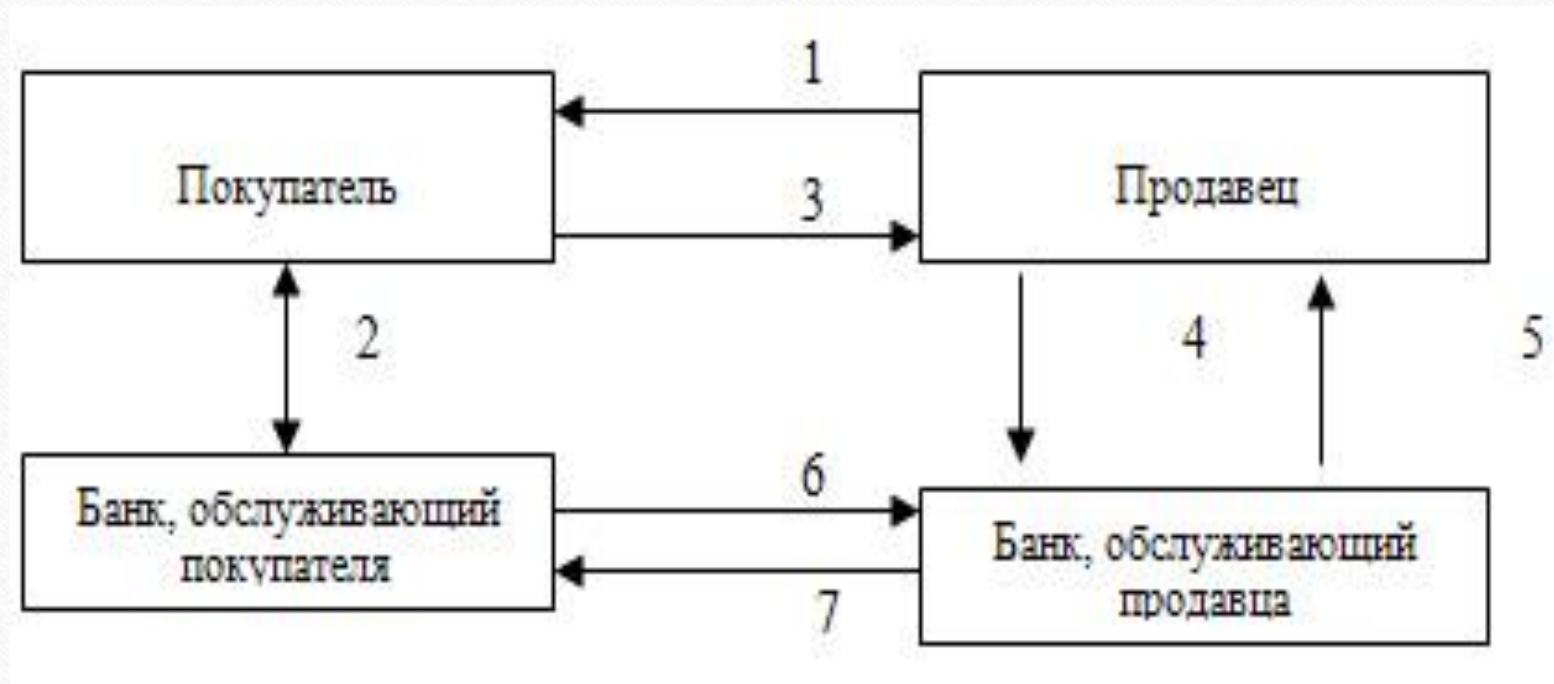

Серия _____ № _____

ПРОСТОЙ ВЕКСЕЛЬ

На сумму _____
(цифрами)

Дата и место составления векселя _____

Предприятие (лицо) _____
(полное наименование и полный адрес векселедателя)

обязуется безусловно уплатить по этому векселю денежную сумму в размере _____
(сумма прописью)

и начисленные проценты из расчета _____

непосредственно предприятию (лицу) _____
(полное наименование и полный адрес получателя)

или по приказу любому другому лицу.
Этот вексель подлежит оплате в следующий срок _____
(по предъявлению, во столько-то времени от предъявления или составления, в определенный день)

Местом платежа является _____
(город, село и т.п.)

Руководитель
предприятия-векселедателя _____

Главный бухгалтер
предприятия-векселедателя _____
М.П. _____

ДЛЯ АВАЛИЯ (вексельное поручительство)

За кого выдан _____

Кем выдан _____

Дата _____ Подпись авалиста _____
М.П. _____

ПЕРЕВОДНОЙ ВЕКСЕЛЬ (ТРАТТА)

Серия _____ № _____

На сумму _____
(цифрами)

Дата и место составления векселя _____

Прошу предприятие (лицо) _____
(полное наименование и полный адрес плательщика)

уплатить по этому векселю денежную сумму в размере _____
(сумма прописью)

непосредственно предприятию (лицу) _____
(полное наименование и полный адрес получателя)

или по его приказу любому другому лицу.
Этот вексель подлежит оплате в следующий срок _____
(по предъявлению, во столько-то времени от предъявления или составления, в определенный день)

Местом платежа является _____
(город, село и т.п.)

Наименование и адрес векселедателя _____

Руководитель
предприятия-векселедателя _____

М.П. _____

ДЛЯ АКЦЕПТА (принятие к платежу)

Принял в сумме _____

Подпись акцептанта _____

Дата _____

М.П. _____

ДЛЯ АВАЛИЯ (вексельное поручительство)

За кого выдан _____

Подпись авалиста _____

Дата _____

М.П. _____

Спасибо за внимание!
