

БАКАЛАВРСКАЯ РАБОТА

**Разработка рекомендаций по
антикризисному управлению
предприятием городского хозяйства
(на примере ООО «УК ЖЭУ-21», г.Тверь)**

**ВЫПОЛНИЛ: ГРОМОВ А.А.
ГРУППА 45-3С**

РУКОВОДИТЕЛЬ: Е.М. НЕНАСТЬЕВА

ЦЕЛЬ РАБОТЫ –

**разработка рекомендаций по
антикризисному управлению
предприятием ЖКХ на основе
использования процедуры
банкротства и эффективной
государственной поддержки по
реализации антикризисной
программы**

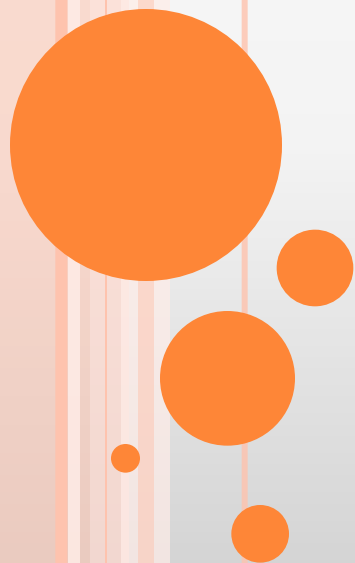

ЗАДАЧИ ИССЛЕДОВАНИЯ:

1. **Обобщить теоретические и методические разработки отечественных и зарубежных ученых по вопросам сущности и содержания антикризисного управления предприятием.**
1. **Выявить методы и этапы преодоления финансового кризиса на предприятии ЖКХ.**
1. **Определить процедуру банкротства на основе диагностики финансового состояния предприятия ЖКХ.**
1. **Дать организационно-экономическую характеристику ООО «УК ЖЭУ-21» на основе анализа его финансового состояния за 2013-2015 годы.**
1. **Обосновать необходимость антикризисного управления предприятием ООО «УК ЖЭУ-21».**
1. **Разработать рекомендации по преодолению кризисных явлений на предприятии ООО «УК ЖЭУ-21».**
1. **Оценить антикризисный эффект от реализации предложенных мероприятий.**

ОБЪЕКТ ИССЛЕДОВАНИЯ – ООО «УК ЖЭУ-21»

**Предмет исследования –
механизм управления
предприятиями в жилищно-
коммунальной сфере и
современная концепция
антикризисного управления**

СТРУКТУРА ЖАЛОБ НАСЕЛЕНИЯ НА НАРУШЕНИЯ ЖИЛИЩНО-КОММУНАЛЬНОГО ОБСЛУЖИВАНИЯ ООО «УК ЖЭУ-21» (%)

	Виды нарушений	часто	иногда	редко	
	Работа систем водоснабжения				41,9
1.1.	Перерыв в водоснабжении	44, 5	28, 2	27, 3	
1.2.	Вода имеет нехарактерный цвет, запах, привкус	42, 1	28, 8	29, 1	
1.3.	Перерыв в горячем водоснабжении	36, 3	44,7	19, 0	
1.4.	Температура горячей воды ниже 50-60 градусов более 2-х часов в сутки	63, 9	14, 0	22, 1	
	Несоблюдение сроков ремонта жилья				3, 8
	Жалобы на работу системы теплоснабжения				30,4
3.1.	Температура в жилом помещении ниже 18 градусов	42, 5	21, 4	36, 1	
3.2.	Затягиваются сроки включения отопления	29, 9	22, 6	36, 1	
3.3.	Несоблюдение порядка и сроков ремонта систем отопления	29, 4	15, 0	37,0	
3.4.	Отключение отопления в течение отопительного сезона	19, 1	16, 5	53, 5	
	Работа системы отвода жидких и твердых отходов				23,9
4.1.	Несвоевременный вывоз мусора	27, 2	19, 8	46, 2	
4.2.	Несвоевременный вывоз жидких отходов	8, 7	6,3	31, 4	

ОЦЕНКА ИМУЩЕСТВЕННОГО ПОЛОЖЕНИЯ ООО «ЖЭУ-21»

Показатель	на 01.01.2013		на 01.01. 2014	на 01.01.2015	на 01.01.2016		Отклонение 16/13	
	тыс. руб.	в % к валюте	тыс. руб.	тыс. руб.	тыс. руб.	в % к валюте	тыс. руб.	%
Актив								
1. Имобилизованные средства*	650	3,4	113	1 749	112	9,5	-538	-82,8
2. Текущие активы**, всего	18 289	96,6	20 867	3 650	1 061	90,5	-17 228	-94,2
в том числе:								
запасы (кроме товаров отгруженных)	2 939	15,5	3 923	1 193	301	25,7	-2 638	-89,8
в том числе:								
- сырье и материалы;	2 072	10,9	3 113	1 037	145	12,4	-1 927	-93
- готовая продукция (товары).	—	—	—	—	—	—	—	—
затраты в незавершенном производстве (издержках обращения) и расходах будущих периодов;	867	4,6	810	156	156	13,3	-711	-82
НДС по приобретенным ценностям	—	—	9	—	—	—	—	—
ликвидные активы, всего	10 941	57,8	12 526	2 457	760	64,8	-10 181	-93,1
из них:								
- денежные средства и краткосрочные вложения;	754	4	666	70	2	0,2	-752	-99,7
- дебиторская задолженность (срок платежа по которой не более года) и товары отгруженные:	10 187	53,8	11 860	2 387	758	64,6	-9 429	-92,6

ОЦЕНКА СТОИМОСТИ ЧИСТЫХ АКТИВОВ ООО «ЖЭУ-21»

Показатель	на 01.01.2013		на 01.01.2014	на 01.01.2015	на 01.01.2016		Отклонение	
	тыс. руб.	в % к валюте баланса	тыс. руб.	тыс. руб.	тыс. руб.	в % к валюте баланса	тыс. руб.	%
1. Чистые активы	2013	10,6	-3,3	11,1	-7199	-613,7	-9212	-3,6 раза
2. Уставный капитал	177	0,9	0,6	1,9	100	8,5	-77	-43,5
3. Превышение чистых активов над уставным капиталом	1836	9,7	-3,9	9,3	-7299	-622,3	-9135	-4 раза

ОСНОВНЫЕ ПОКАЗАТЕЛИ ФИНАНСОВОЙ УСТОЙЧИВОСТИ ООО «УК ЖЭУ-21»

Показатель	Значение показателя			Изменение показателя
	на 01.01.2014	на 01.01.2015	на 01.01.2016	
Коэффициент автономии	-0,05	-0,36	-6,79	-6,25
Коэффициент соотношения собственных и заемных средств	-19,37	-3,75	-1,15	-18,2
Коэффициент обеспеченности собственными средствами	-0,06	-1,02	-7,62	-7,56
Коэффициент маневренности	-1,09	-1,89	-1,01	-0,08
Коэффициент финансирования	-0,05	-0,4	-0,95	-0,9
Коэффициент обеспеченности собственными источниками финансирования	-0,06	-1,02	-7,62	-7,56
Коэффициент обеспеченности материальных запасов	-0,04	-3,1	-26,94	-26,9
Коэффициент покрытия инвестиций	-0,05	-0,69	-6,89	-26,86

АНАЛИЗ ФИНАНСОВОЙ УСТОЙЧИВОСТИ ПО ВЕЛИЧИНЕ ИЗЛИШКА/НЕДОСТАТКА СОБСТВЕННЫХ ОБОРОТНЫХ СРЕДСТВ

Показатель собственных оборотных средств (СОС)	на 01.01.2013		на 01.01.14	на 01.01.15	на 01.01.2016	
	Значение показателя	Излишек / недостаток	Излишек / недостаток	Излишек / недостаток	Значение показателя	Излишек / недостаток
СОС ₁ (рассчитан без учета долгосрочных и краткосрочных пассивов)	1 363	-1 576	-4 726	-2 342	-7 311	-7 612
СОС ₂ (рассчитан с учетом долгосрочных пассивов; фактически равен чистому оборотному капиталу, Net Working Capital)	1 363	-1 576	-4 726	-2 342	-7 311	-7 612
СОС ₃ (рассчитанные с учетом как долгосрочных пассивов, так и краткосрочной задолженности по кредитам и займам)	1 803	-1 136	-4 726	-2 342	-7 311	-7 612

$$Z\text{-СЧЕТ} = 1,2K_1 + 1,4K_2 + 3,3K_3 + 0,6K_4 + K_5$$

Коэффициент	Порядок расчета	Значение на 01.01.2016	Множитель	Произведение
K_1	Отношение оборотного капитала к величине всех активов	0,77	1,2	0,93
K_2	Отношение нераспределенной прибыли и фондов спец. назначения к величине всех активов	- 6,22	1,4	- 8,71
K_3	Отношение фин. результата от продаж к величине всех активов	- 5,15	3,3	- 16,99
K_4	Отношение собственного капитала к заемному	0	0,6	0
K_5	Отношение выручки от продаж к величине всех активов	8,46	1	8,46

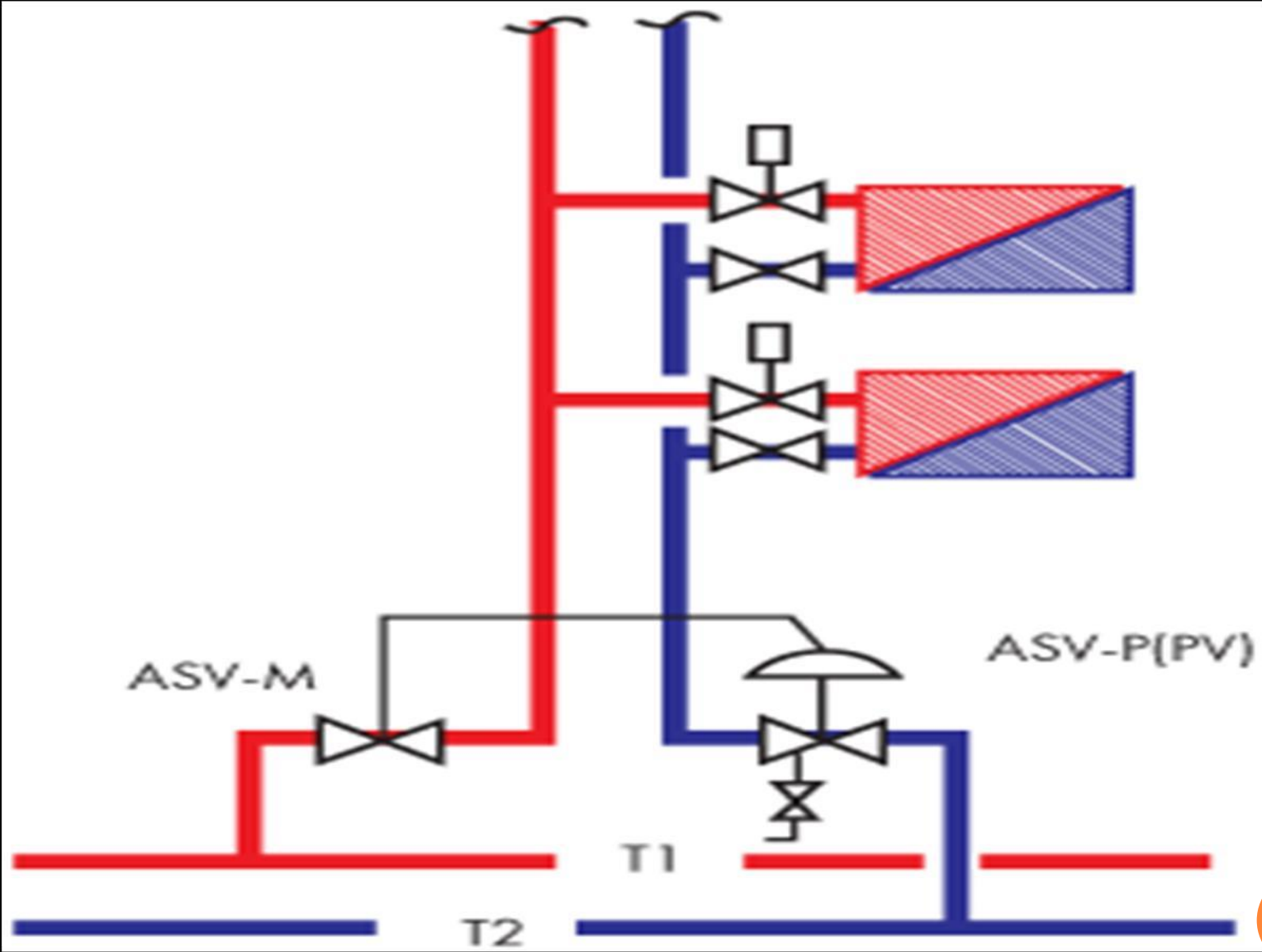

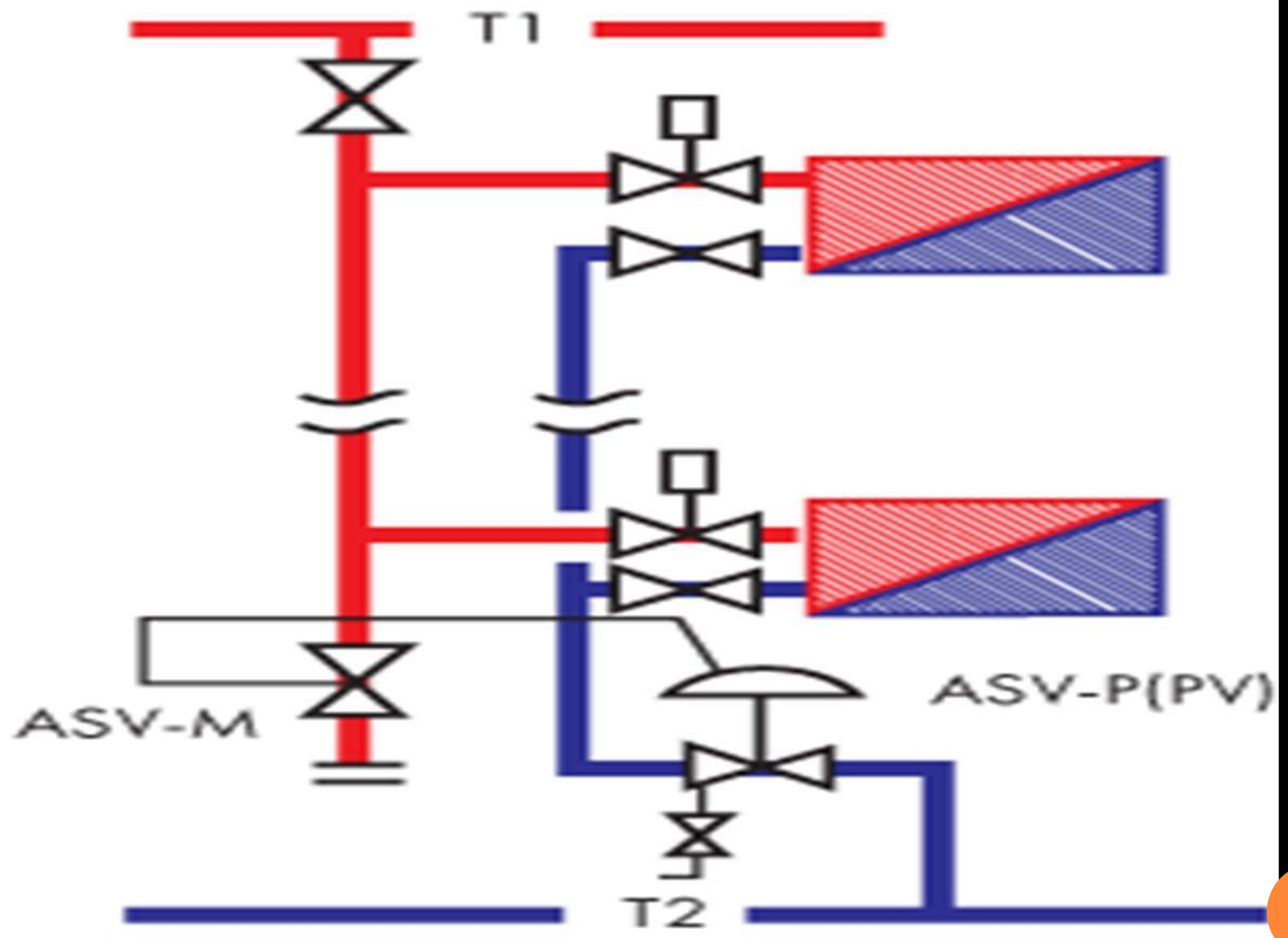

СУММАРНЫЙ ПО ГОДАМ РАСЧЕТНЫЙ ЭКОНОМИЧЕСКИЙ ЭФФЕКТ

$$Э_{сф} = P_t - Z_t,$$

где,

P_t – стоимостная оценка результатов осуществления внедрения за расчетный период, тыс. руб.

Z_t – стоимостной оценка затрат на осуществление внедрения

ОЦЕНКА ЭКОНОМИЧЕСКОЙ ЭФФЕКТИВНОСТИ ПРИ ОРГАНИЗАЦИИ РАЗДЕЛЬНЫХ КОНТУРОВ СЕТЕВОЙ И КОТЛОВОЙ ВОДЫ С СИСТЕМАМИ ТЕПЛОСНАБЖЕНИЯ

Показатели	Единицы измерения	Числовые значения
Система теплоснабжения	шт.	1
Расход тепла	гкал/год	5000
Стоимость оборудования	тыс.руб.	248
Стоимость монтажа	тыс.руб.	24,8
Инвестиции	тыс.руб.	272,8
Непредвиденные расходы (15% от инвестиций)	тыс.руб.	40,92
Цена тепловой энергии	руб./гкал	638,6
Суммарный эффект от 1 до 1,5%	Гкал	50-75
Суммарный экономический эффект (с учетом снижения затрат на ремонт)	тыс.руб.	40-60
Срок окупаемости	лет	5,3-7,8

ОЦЕНКА ЭКОНОМИЧЕСКОЙ ЭФФЕКТИВНОСТИ УСТАНОВКИ БЛОЧНОГО ТЕПЛОВОГО ПУНКТА

Показатели	Единицы измерения	Числовые значения
Тепловая мощность	Гкал/год	14000
Стоимость оборудования	тыс.руб.	1240
Стоимость монтажа	тыс.руб.	186
Прирост эксплуатационных затрат	тыс.руб.	62
Инвестиции	тыс.руб.	1426
Непредвиденные расходы (12% от инвестиций)	тыс.руб.	171
Эффект	Гкал	1100-1380
Цена тепловой энергии	тыс.руб.	638
Экономический эффект	тыс.руб.	702,5-881,3
Срок окупаемости	лет	1,8-2,3

ГОДОВАЯ ЭКОНОМИЯ ПРИ УСТАНОВКЕ ПРИБОРОВ УЧЕТА ТЕПЛА НА ОТОПЛЕНИЕ В ЖИЛИЩНОМ СЕКТОРЕ

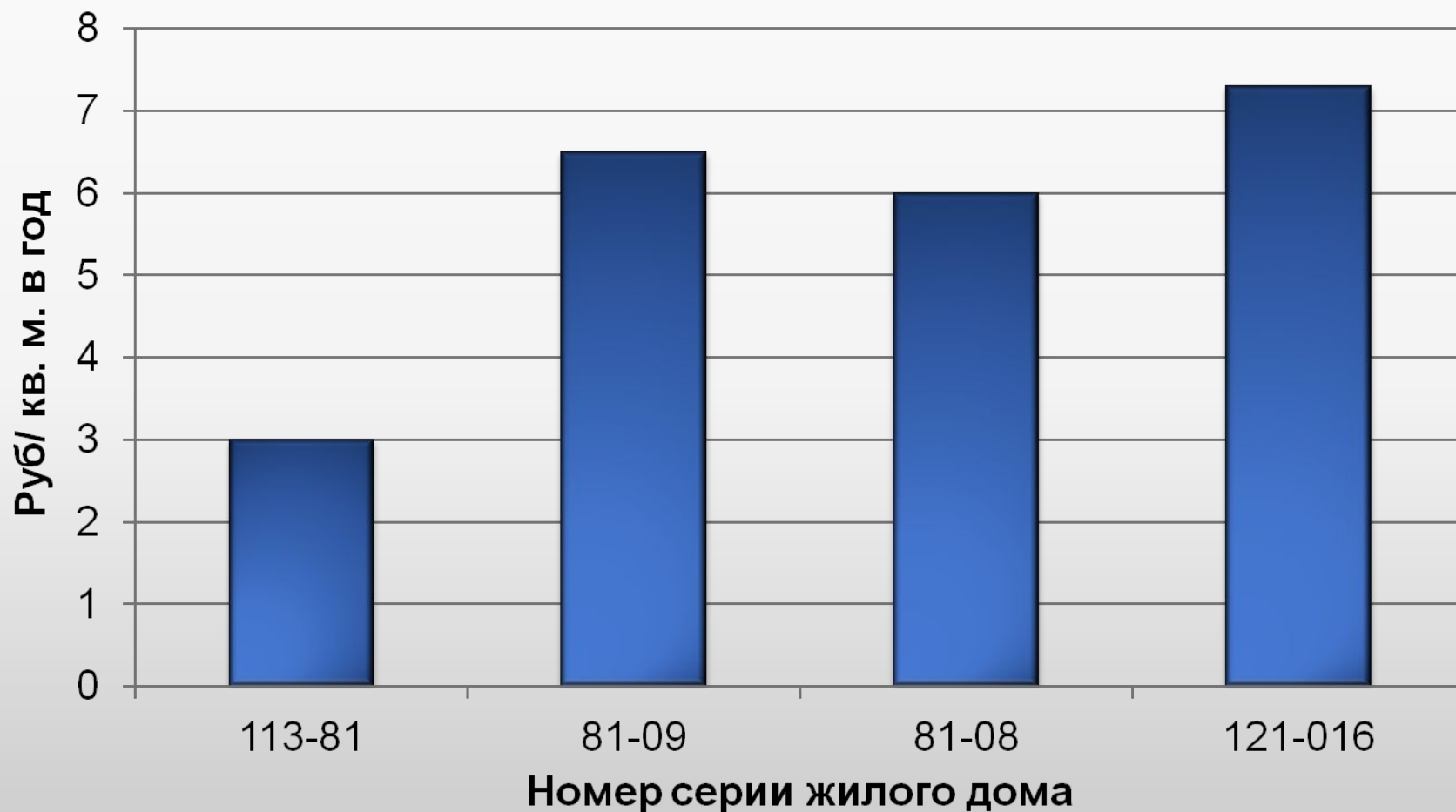

СПАСИБО ЗА ВНИМАНИЕ

