

Методы научного исследования

- 1. Общелогические методы научного исследования**
- 2. Методы эмпирического исследования**
- 3. Методы теоретического исследования**

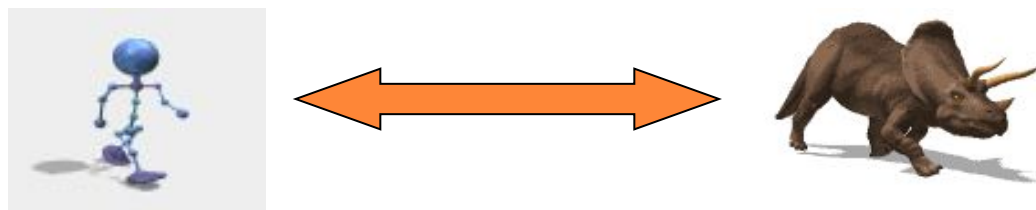

- ? **Метод** (от греч. *methodos* - в буквальном переводе «путь к чему-либо») - в самом широком значении употребляется как способ достижения цели, определенным способом упорядоченная деятельность. В науке метод понимается как средство получения знания. Детально методы научного познания исследуются в логике и методологии научного познания.



МЕТОДЫ НАУЧНОГО ИССЛЕДОВАНИЯ



- ? Одной из главных характеристик научного метода является его соразмерность (релевантность) субъекту и объекту научного познания.
- ? Слово «релевантный» (от англ. *relevant* – существенный, уместный, имеющий значимость для чего-либо) используется обычно в связке с другими словами, образуя различные по значению и содержанию понятия: релевантная логика, лингвистическая релевантность, релевантный метод и т.д.
- ? Релевантность метода означает, прежде всего, соразмерность, согласованность, соотнесенность его со всеми компонентами познавательного процесса: объектом и предметом исследования, субъектом и спецификой научной дисциплины, с целями и типом научного знания.



4. МЕТОДЫ НАУЧНОГО ИССЛЕДОВАНИЯ

- ? В философской литературе принято делить методы на общелогические, методы эмпирического и теоретического исследования.
- ? Общелогические методы используются как в теоретических, так и в эмпирических исследованиях.



1. ОБЩЕЛОГИЧЕСКИЕ МЕТОДЫ НАУЧНОГО ИССЛЕДОВАНИЯ

? *Индукция* - метод исследования и способ рассуждения, в котором общий вывод строится на основе частных посылок.

? Схема индуктивного умозаключения следующая:

существует S_1 , обладающий свойством p

существует S_2 , обладающий свойством p

существует S_n , обладающий свойством p

следовательно, все S есть p



1. ОБЩЕЛОГИЧЕСКИЕ МЕТОДЫ НАУЧНОГО ИССЛЕДОВАНИЯ

- Различают полную и неполную индукцию.
- Полной индукцией называется такое умозаключение, в котором общий вывод о некотором классе делается на основании изучения всех предметов этого класса, а в неполной - на основе изучения только части этого класса.
- В науке, как правило, используется неполная индукция.



А. Индукция и дедукция по Попперу

1. ОБЩЕЛОГИЧЕСКИЕ МЕТОДЫ НАУЧНОГО ИССЛЕДОВАНИЯ

- ? Понятие «*дедукция*» используется в широком и узком смысле.
- ? Дедукция в узком смысле - способ рассуждений, посредством которого из общих посылок с необходимостью следуют рассуждения частного характера.
- ? В широком смысле слова, под дедукцией понимаются все логические средства аргументации и доказательства без обращения к эмпирическим методам.

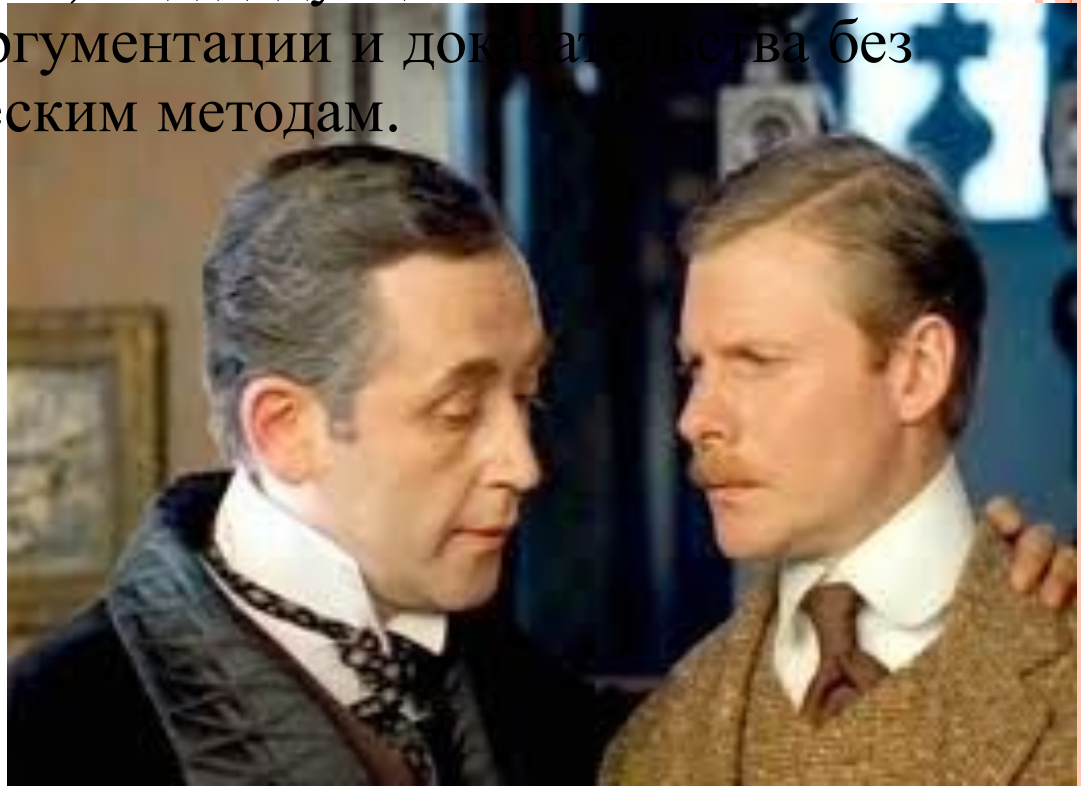

1. ОБЩЕЛОГИЧЕСКИЕ МЕТОДЫ НАУЧНОГО ИССЛЕДОВАНИЯ

- ? В научном познании обоснование и доказательство - сущностные характеристики.
- ? *Доказательство* - это совокупность логических приемов обоснования истинности тезиса. В структуру доказательства входят: тезис, аргументы и демонстрация.
- ? *Тезис* - это суждение, истинность которого надо доказать.
- ? *Аргументы* - это истинные суждения, которыми пользуются при доказательстве тезиса. Выделяют следующие виды аргументов: факты, определения, аксиомы, ранее доказанные законы или теоремы.
- ? *Демонстрацией* или формой доказательства, называется способ логической связи между тезисом и аргументами.



1. ОБЩЕЛОГИЧЕСКИЕ МЕТОДЫ НАУЧНОГО ИССЛЕДОВАНИЯ

- ? Различают прямые и непрямые доказательства. Прямое доказательство идет от рассмотрения аргументов к доказательству истинности тезиса;



1. ОБЩЕЛОГИЧЕСКИЕ МЕТОДЫ НАУЧНОГО ИССЛЕДОВАНИЯ



... analysis - разложение) - это метод расчленение целостного предмета на части (элементы, стороны, отношения и т.д.) с целью их изучения. Целое на составные части познаваемого объекта, его структура от несущественного; сложной из форм анализа является а - познание частей как элемент



целого.

? Анализ может быть мысленным. В первом расчленение, деление, во втором это расчле



физическим) и исходит реальное и составные части, а во ит лишь в сознании.



1. ОБЩЕЛОГИЧЕСКИЕ МЕТОДЫ НАУЧНОГО ИССЛЕДОВАНИЯ

- *Синтез* (греч. *synthesis* - соединение) – это соединение ранее выделенных частей предмета в единое целое. Как уже отмечалось, анализ и синтез – два взаимосвязанных метода. «Лишь соединяя мысленно (или экспериментально), исследователь осознает части как части данного целого; лишь разлагая мысленно (или экспериментально), исследователь осознает целое как состоящее из специфических частей и обладающее вследствие этого специфическим свойством, отличающим его от других предметов»[1].
- 1. *Мамардашвили М.К. Процессы анализа и синтеза // Вопросы философии. 1958. №2. – С. 54-55.*



1. ОБЩЕЛОГИЧЕСКИЕ МЕТОДЫ НАУЧНОГО ИССЛЕДОВАНИЯ

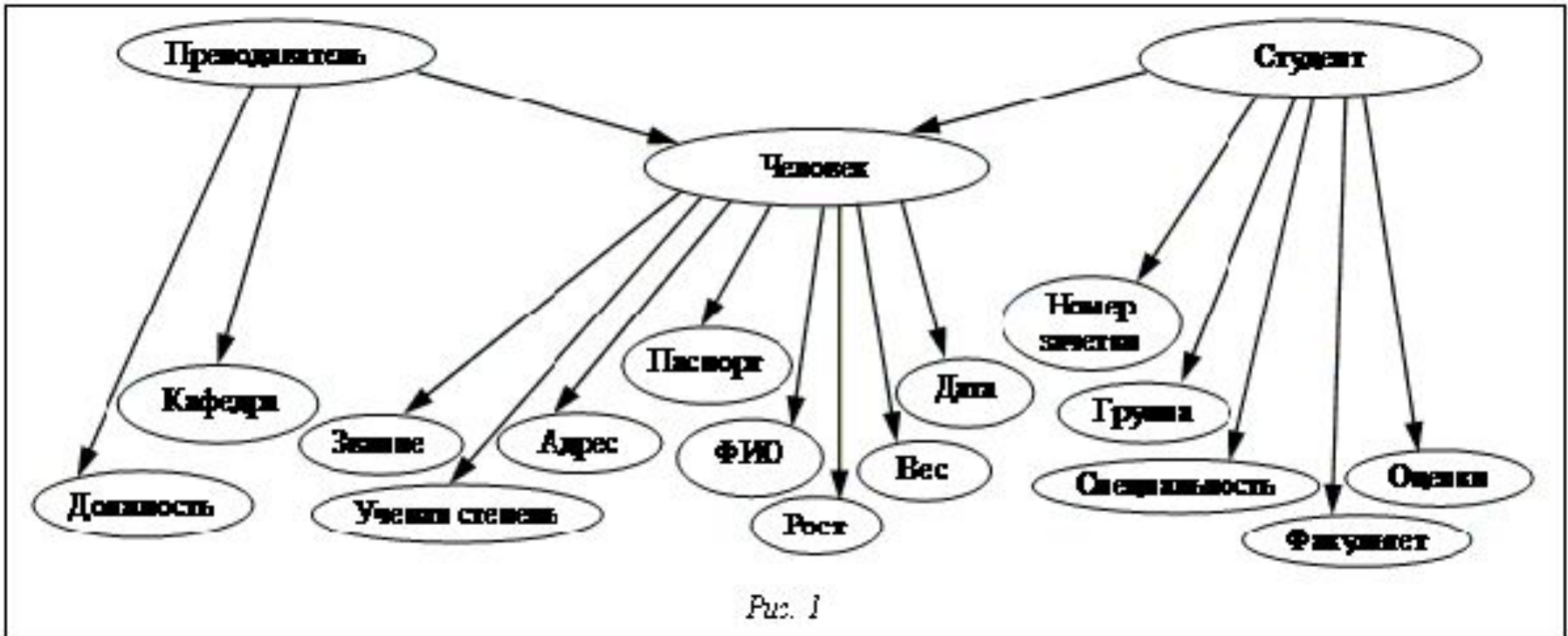

отношений. Наиболее часто используется в теоретических исследованиях.



1. ОБЩЕЛОГИЧЕСКИЕ МЕТОДЫ НАУЧНОГО ИССЛЕДОВАНИЯ

Обобщение понятия – это мысленное действие, смысл которого в объединении нескольких видовых понятий в одном родовом понятии.



1. ОБЩЕЛОГИЧЕСКИЕ МЕТОДЫ

? *Аналогия* (греч. *αναλογία*) — это такой прием, при котором на основе сходства признаков заключают о сходстве других признаков. В логике это называется аналогией:

объект В обладает признаком А
объект С обладает признаком В

вероятно, объект С обладает признаком А



1. ОБЩЕЛОГИЧЕСКИЕ МЕТОДЫ НАУЧНОГО ИССЛЕДОВАНИЯ

- ? В целях повышения вероятности вывода по аналогии к ней предъявляют следующие требования:
- ? 1) аналогия должна основываться на существенных признаках и по возможности на большем числе сходных свойств сравниваемых объектов;
- ? 2) связь признака, относительно которого делается вывод, с обнаруженными в объектах общими признаками должна быть возможно более тесной;
- ? 3) аналогия не должна вести к заключению о сходстве объектов во всех признаках;
- ? 4) вывод по аналогии должен дополняться исследованиями, основанными на других методах.



1. ОБЩЕЛОГИЧЕСКИЕ МЕТОДЫ НАУЧНОГО ИССЛЕДОВАНИЯ

? *Моделирование* - это изучение объекта (оригинала) путем создания и исследования его копии (модели), заменяющей оригинал с определенных сторон, интересующих познание. Модели бывают как реальные, так и идеальные (математические). Достижения современной науки и техники во многом стали возможны благодаря построению и исследованию математических моделей реальных объектов с помощью ЭВМ. При моделировании (безразлично, физическом или математическом) исследуется не реальный объект, а его модель.



2. МЕТОДЫ ЭМПИРИЧЕСКОГО ИССЛЕДОВАНИЯ

? *Наблюдение* – это целенаправленное и организованное восприятие явлений действительности, в ходе которого мы получаем знание о внешних сторонах, свойствах и отношениях объекта

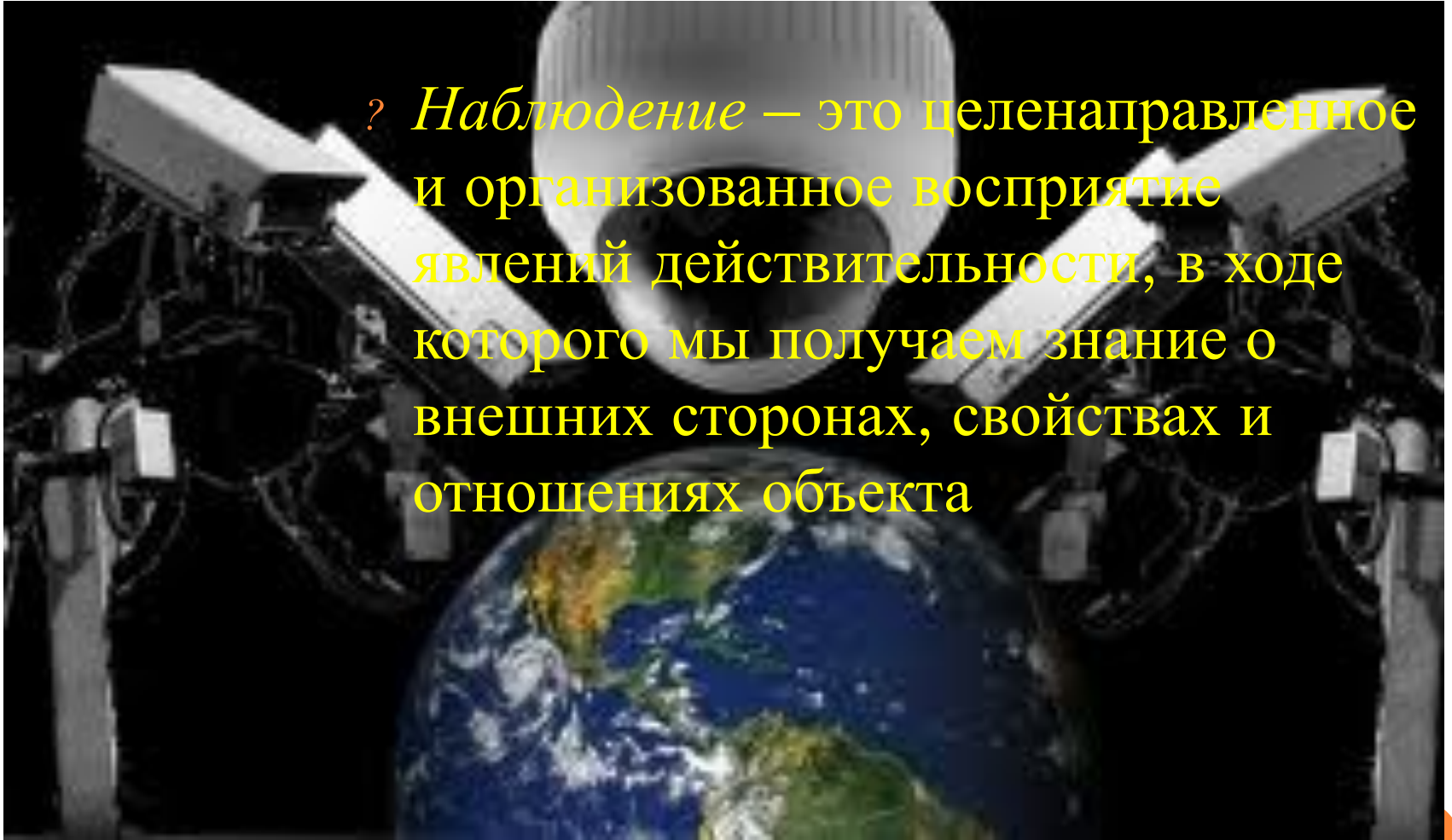

2. Методы эмпирического исследования

- ? Наблюдение бывает простым и сложным, непосредственным и опосредствованным, т.е. примыкающим к эксперименту.
- ? При непосредственном наблюдении наблюдается сам избранный объект. При опосредствованном (косвенном) наблюдении о свойствах наблюдаемого объекта судят по его взаимодействию с другими объектами.
- ? Простое наблюдение - это наблюдение без применения специальных средств. Сложное - наблюдение с применением специальных средств (микроскоп, телескоп и т.д.).
- ? В отличие от эксперимента в наблюдении отсутствует преобладающее воздействие субъекта на объект.

2. МЕТОДЫ ЭМПИРИЧЕСКОГО ИССЛ

? В акте наблюдения выделяют

- 1) объект наблюдения;
- 2) субъект;
- 3) средства;
- 4) условия наблюдения;
- 5) систему знаний, исходя из которой наблюдают и интерпретируют его результаты.

? Основное требование к научному наблюдению - интерсубъективность, т.е. возможность получать одни и те же результаты разными наблюдателями. Наблюдение является необходимым элементом других эмпирических методов и поэтому считается разновидностью научной практики.



2. Методы эмпирического исследования

- ? В философии науки понятие «описание» функционирует в двух значениях: широком и узком. В широком значении под понятие описания подпадают и теоретические формы знания, которые описывают закономерности функционирования исследуемых объектов.



2. Методы эмпирического исследования

- ? В широком смысле можно говорить о следующих формах научного описания:
- ? 1. Параметрическое - описание свойств, признаков и отношений исследуемого объекта.
- ? 2. Морфологическое - связано с выявлением строения исследуемого объекта.
- ? 3. Функциональное - описание функциональных зависимостей между параметрами (функционально-параметрическое описание), между структурными элементами объекта (функционально-морфологическое описание) или между параметрами и строением объекта.
- ? 4. Поведенческое - описание, направленное на представление целостной картины исследуемого объекта и способов его функционирования.



2. Методы эмпирического исследования

- ? В узком смысле, описание - это фиксация данных наблюдения или эксперимента средствами естественного или искусственного языка. Так как предметом нашего анализа являются методы эмпирического исследования, то описание мы будем понимать в узком смысле этого слова.
- ? Основная функция описания - подготавливать переход к теоретическому исследованию объекта, т.е. к объяснению. Описание неразрывно связано с объяснением. С одной стороны, без описания невозможно объяснение, с другой, описание во многом становится возможным только благодаря существованию предшествующего теоретического знания об исследуемой реальности.



2. МЕТОДЫ ЭМПИРИЧЕСКОГО ИССЛЕДОВАНИЯ

- ? Описание подразделяется на два вида: качественное и количественное. Одной из разновидностей количественного описания является *измерение*.
- ? Измерением называют процесс представления свойств реальных объектов в виде числовых величин.



2. МЕТОДЫ ЭМПИРИЧЕСКОГО ИССЛЕДОВАНИЯ

? *Эксперимент* (лат. *experimentum* - исследование каких-либо явлений путем воздействия на них при помощи созданных условий, соответствующих целям исследования) - это целенаправленное исследование, в котором исследователь создает условия, соответствующие целям исследования, и наблюдает за изменениями течения процесса в этих условиях.

? Эксперименты, проводимые с целью установления закономерностей или обнаружения фактов, называются поисковыми экспериментами. Эксперименты, проводимые с целью проверки теории или гипотезы, называются проверочными экспериментами.

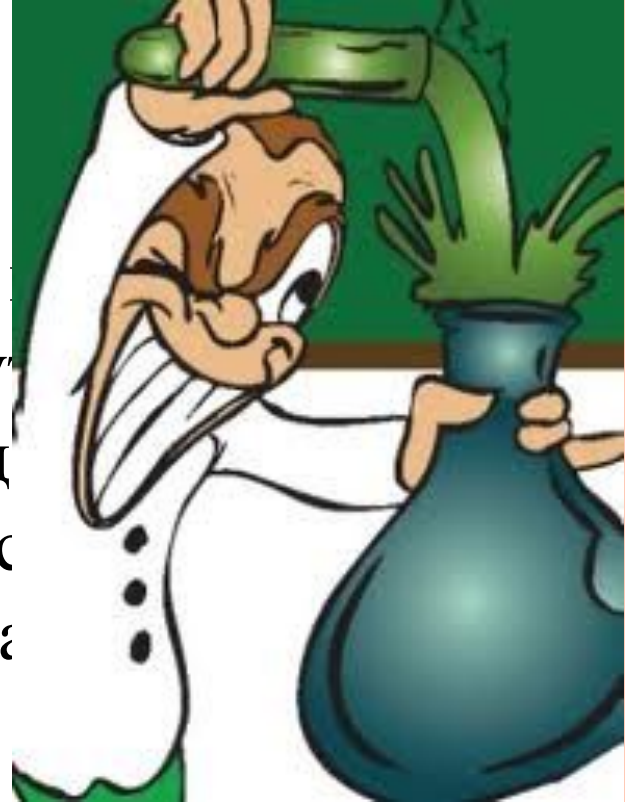

2. МЕТОДЫ ЭМПИРИЧЕСКОГО ИССЛЕДОВАНИЯ

- ? Этапы проведения эксперимента:
- ? Эксперимент всегда представляет собой вопрос, обращенный к природе. Первоначально вопрос формулируется в языке теории, т.е. в теоретических терминах, обозначающих абстрактные, идеализированные объекты. Чтобы эксперимент мог ответить на вопрос теории, этот вопрос нужно переформулировать в эмпирических терминах, значениями которых являются эмпирические объекты или эмпирические данные. Это первый этап эксперимента, который можно назвать эмпирической интерпретацией теоретических вопросов.



2. МЕТОДЫ ЭМПИРИЧЕСКОГО ИССЛЕДОВАНИЯ

- ? Второй этап - выбор условий и используемых приборов. Этот этап определяется эмпирической интерпретацией теоретических величин и устранением побочных эффектов.
- ? Третий этап - воздействие на объект, наблюдение его поведения и измерение контролируемых величин. Эксперимент можно представить как систему измеряемых переменных. Все экспериментальные переменные делятся на зависимые и независимые. Зависимые переменные экспериментатор может определять непосредственно сам, исходя из целей эксперимента.
- ? Упрощенно эксперимент может быть представлен как нахождение функции: $X = f(Y)$, где X - независимая переменная, а Y - зависимая.
- ? Четвертый этап - обработка полученных данных, а также обратный перевод эмпирических терминов в теоретические.



3. МЕТОДЫ ТЕОРЕТИЧЕСКОГО ИССЛЕДОВАНИЯ

? Основу методологического арсенала теоретического исследования составляют общелогические методы исследования.

Однако теоретические исследования имеют и свои специфические методы. Эти методы относятся, прежде всего, к способам конструирования предмета теоретического исследования (идеализация и формализация) и к способам логической организации знания внутри теории (аксиоматический и гипотетико-дедуктивный методы).

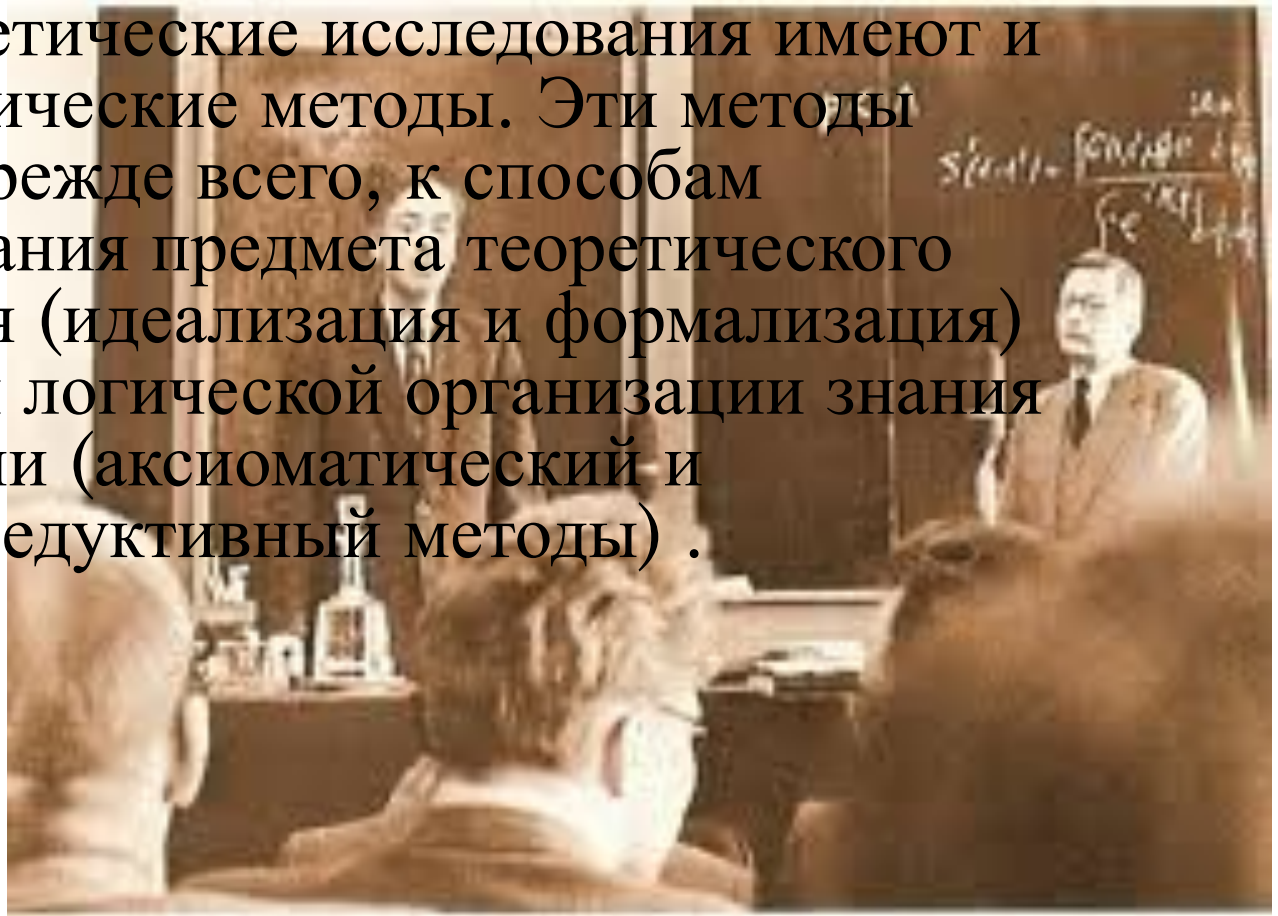

Л. Ландау и Р. Пайерлс на семинаре в ИФП. 1956 г.

3. МЕТОДЫ ТЕОРЕТИЧЕСКОГО ИССЛЕДОВАНИЯ

- ? Процесс создания идеализированных объектов, принципиально неосуществимых в опыте и действительности, называется *идеализацией*. Идеализированные объекты - это предельные случаи тех или иных реальных объектов (материальная точка, идеальный газ, абсолютно черное тело).



3. МЕТОДЫ ТЕОРЕТИЧЕСКОГО ИССЛЕДОВАНИЯ

- ? Существуют несколько способов формирования идеальных объектов.
- ? 1. Абстрагирование от одних свойств объектов и удерживание других. Например, «материальная точка» – идеальный предмет, обладающий лишь гравитационной массой.
- ? 2. Абстрагирование от отношений между объектами. Например, понятие «идеальный газ» получено абстрагированием от взаимодействия между молекулами газа.
- ? 3. Приписывание реальным объектам отсутствующего у них свойства или мысленное доведение присущим им свойствам предельного значения. Например, абсолютное зеркало или абсолютно черное тело.
- ? 4. Мысленное помещение реальных объектов в несуществующие, идеальные условия, например, когда не учитывается инерция.
- ? 5. Комбинация способов 1 - 4.



3. МЕТОДЫ ТЕОРЕТИЧЕСКОГО ИССЛЕДОВАНИЯ

- ? Идеализация помогает нам выделить в чистом виде интересующие нас стороны действительности и, опираясь на сравнительно простой идеализированный объект, дать более глубокое и полное описание этих сторон.



Рис. 1.6



3. МЕТОДЫ ТЕОРЕ

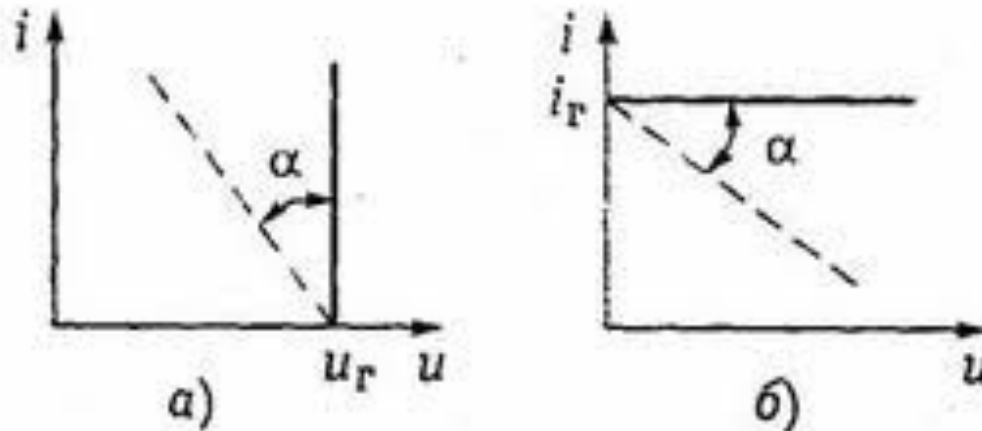
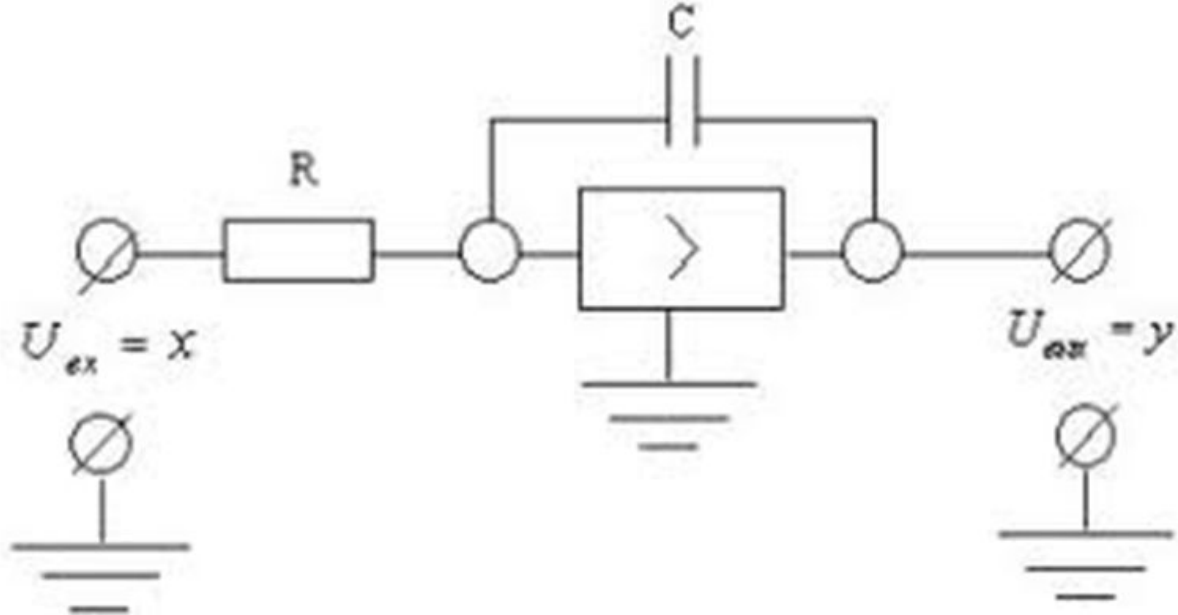

? *Формализация*
в знаковой фор
(математики, х
исследования Γ
формальное исследование соответствующих знаков.

? Особенность формализации как гносеологического приема состоит в том, что совершающиеся с ее помощью выявление и уточнение содержания происходят через выявление и фиксацию его формы.



3. МЕТОДЫ ТЕОРЕТИЧЕСКОГО ИССЛЕДОВАНИЯ

- ? Основные функции формализации в научном познании сводятся к следующим: уточнение, анализ и определение понятий, что способствует повышению их однозначности, определенности и точности; повышение строгости и точности доказательства посредством представления его последовательностью формул; возможность на основе формализации создания алгоритмов мыслительных операций, которые являются предпосылкой создания программ для вычислительных машин.



3. МЕТОДЫ ТЕОРЕТИЧЕСКОГО ИССЛЕДОВАНИЯ



? Хотя формализация широко распространена в теоретических исследованиях, она имеет границы. Так австрийский логик и математик Гёдель доказал теорему о неполноте достаточно богатых формализованных теорий, согласно которой в теории всегда остается невыявленный, неформализуемый остаток.



? В свою очередь, А. Тарский доказал теорему о неформализуемости понятия истины. Таким образом, существует ограниченность дедуктивных и выразительных возможностей формализованных теорий.



3. МЕТОДЫ ТЕОРЕТИЧЕСКОГО ИССЛЕДОВАНИЯ

- ? *Аксиоматический метод* построения теории - это метод построения теории посредством введения аксиом и дедуктивного вывода из них возможных следствий.
- ? Правила и последовательность аксиоматического метода:
- ? 1) выбирается некоторое множество принимаемых без доказательства предложений определенной теории - аксиом;
- ? 2) входящие в них понятия явно не определяются в рамках данной теории;
- ? 3) фиксируются правила определения и правила вывода данной теории, позволяющие вводить новые термины (понятия) в теорию и логически выводить одни предложения из других;
- ? 4) все остальные предложения данной теории (теоремы) выводятся из аксиом (1) на основе определенных правил (3).



3. МЕТОДЫ ТЕОРЕТИЧЕСКОГО ИССЛЕДОВАНИЯ

- ? *Гипотетико-дедуктивный метод построения теории*
- ? Сущность данного метода заключается в создании системы связанных между собой гипотез. Путем дедуктивного метода из исходных гипотез выводят эмпирически проверяемые следствия.
- ? Построение теории на основе гипотетико-дедуктивного метода включает несколько этапов:
- ? 1. Анализ фактического материала, являющегося исходной эмпирической базой изучаемой области действительности.
- ? 2. Выдвижение догадок и предположений о закономерностях исследуемой области.
- ? 3. Отбор наиболее правдоподобных догадок и формулировка на их основе исходных научных гипотез.
- ? 4. Выведение дедуктивным методом из исходных гипотез эмпирически проверяемых следствий.
- ? 5. Опытная проверка следствий.





До новых встреч!

