

Письменная экзаменационная работа

Тема: Эксплуатация легкового автомобиля ВАЗ-2105

1. Механизм газораспределения двигателя автомобиля ВАЗ-2105
2. Таксомоторные перевозки на автомобиле ВАЗ-2105
3. Гидравлическая система автомобиля цистерны АЦ-4.2-130



Выполнил студент группы АВ-131
Анненков Артем Дмитриевич

УСТРОЙСТВО ГРМ

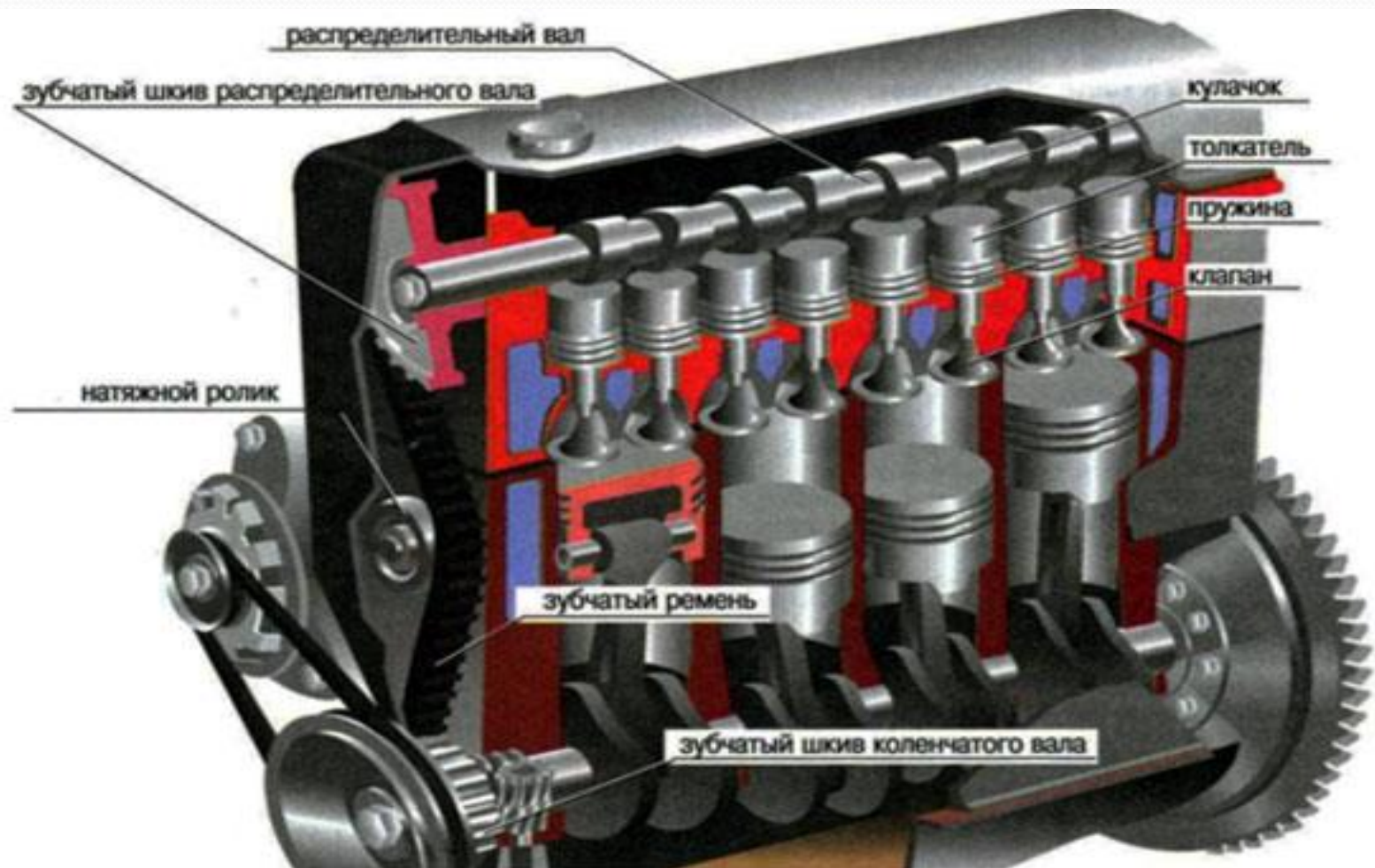

ОСНОВНЫЕ ДЕТАЛИ ПРИВОДА КЛАПАНОВ



МЕХАНИЗМ ПРИВОДА КЛАПАНОВ

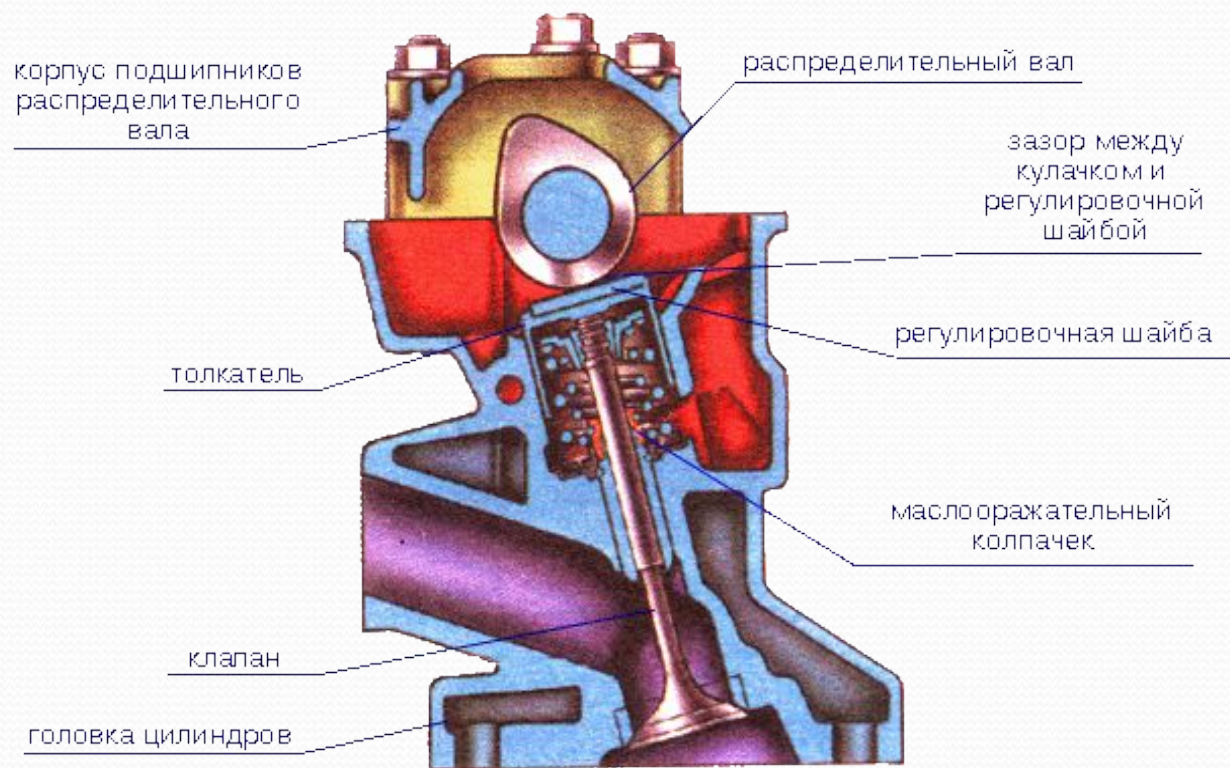

ПРИВОД ГРМ ПРИ ПОМОЩИ ЗУБЧАТОГО РЕМНЯ

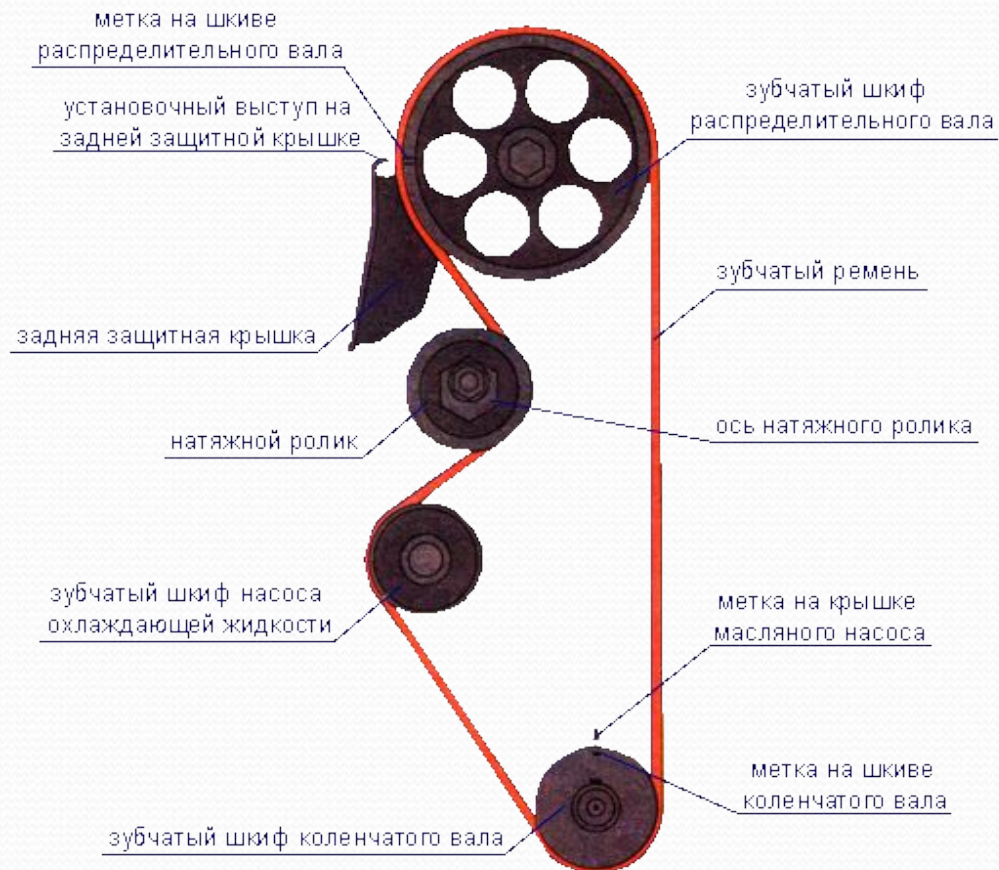

ПОРЯДОК РАЗБОРКИ ПРИВОДА РАСПРЕДЕЛИТЕЛЬНОГО ВАЛА

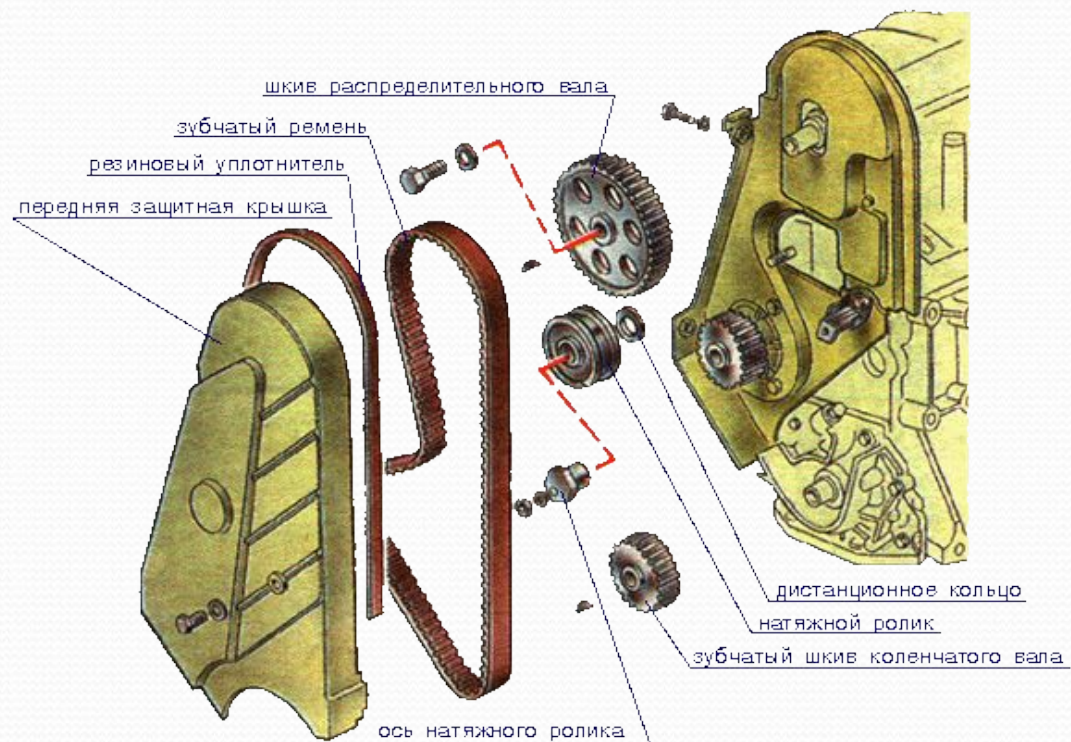

ПОРЯДОК РАЗБОРКИ ГОЛОВКИ ЦИЛИНДРОВ

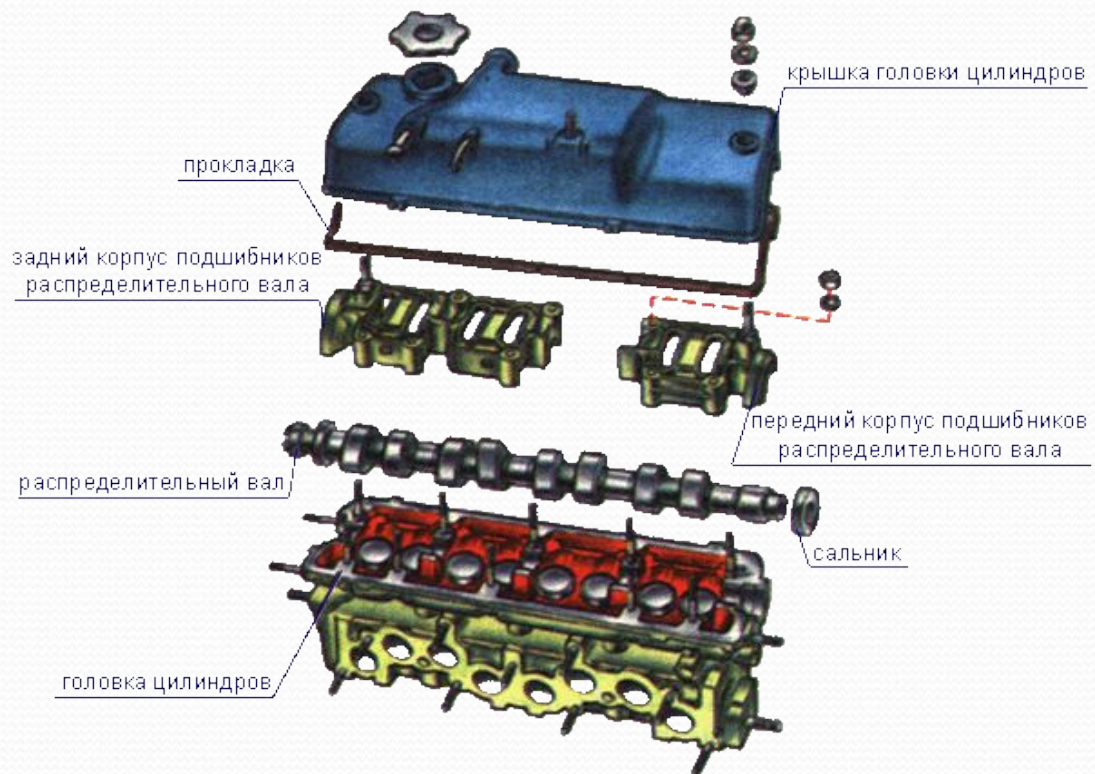

ДЛЯ СНЯТИЯ И УСТАНОВКИ КЛАПАНОВ ГАЗОРАСПРЕДЕЛЕНИЯ ИСПОЛЬЗУЮТ СПЕЦИАЛЬНЫЙ СЪЕМНИК ДЛЯ СТЯЖКИ ПРУЖИН

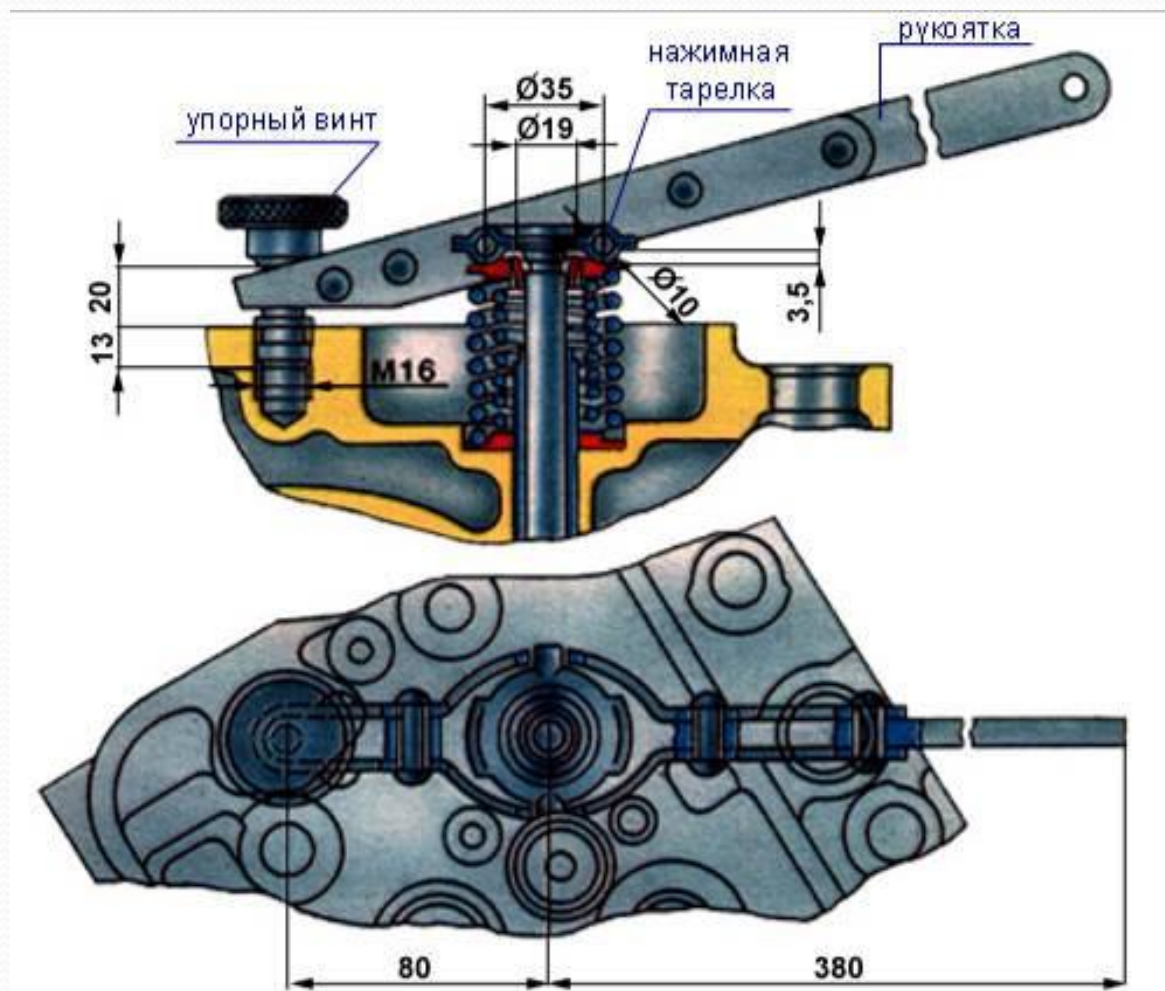

СОВМЕСТИТЬ
МЕТКИ НА ШКИВЕ РАСПРЕДЕЛИТЕЛЬНОГО ВАЛА И НА
УСТАНОВОЧНОМ
УСИКЕ НА ЗАДНЕЙ КРЫШКЕ РЕМНЯ.

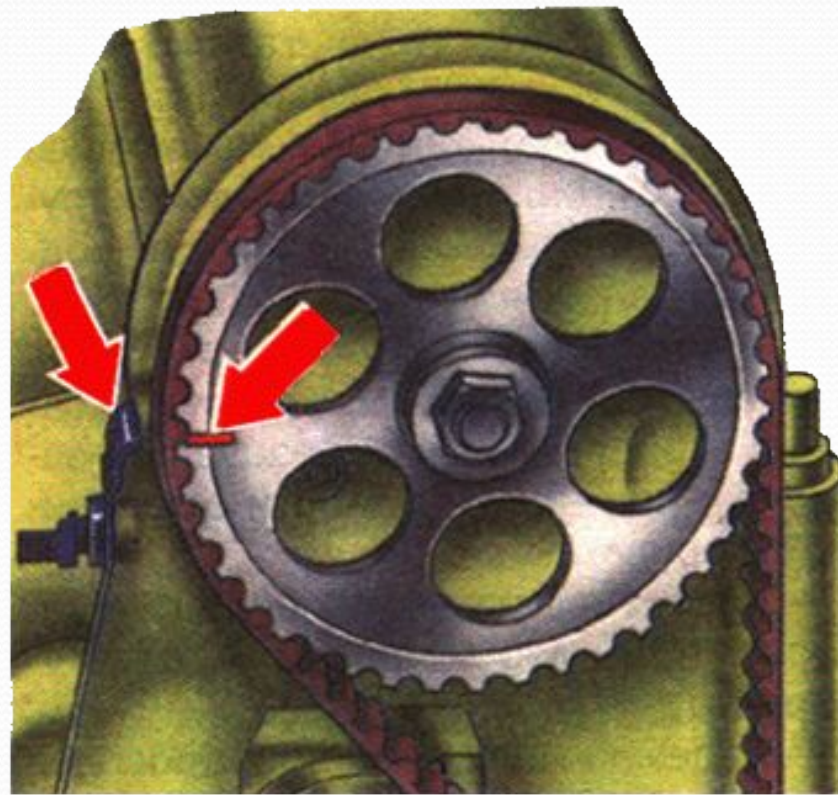

ТАКЖЕ СОВМЕСТИТЬ МЕТКИ НА КРЫШКЕ МАСЛЯНОГО НАСОСА И НА

ШКИВЕ

КОЛЕНЧАТОГО ВАЛА.

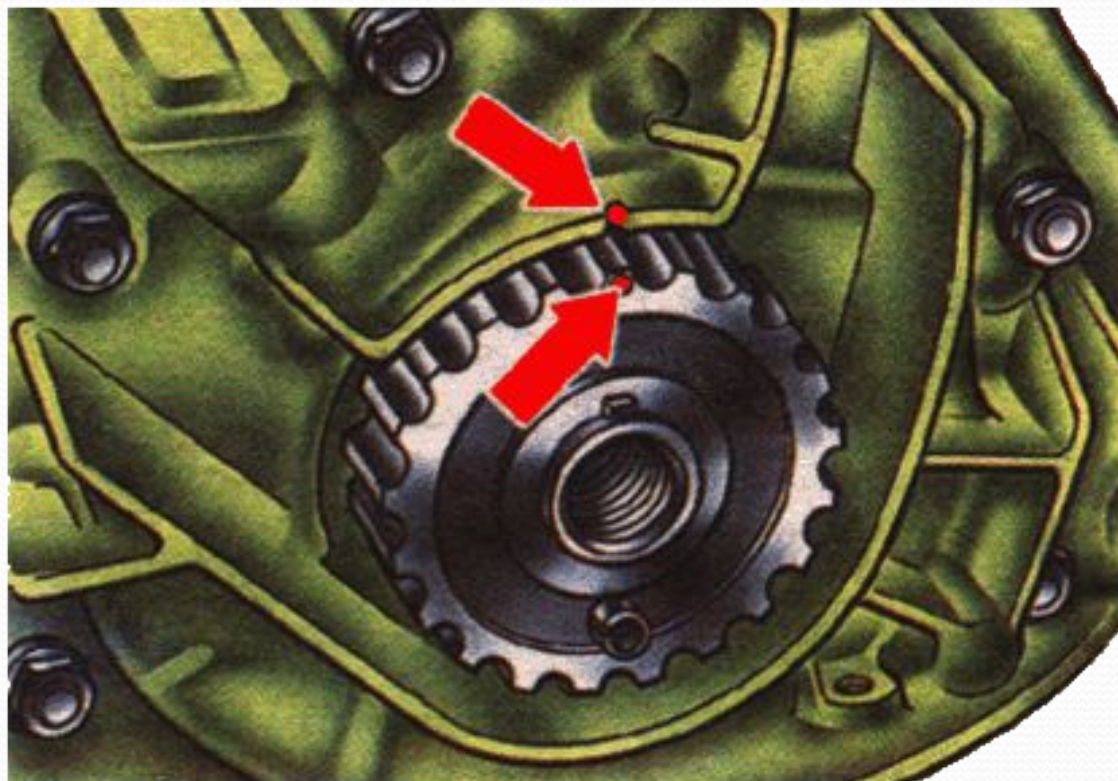

СБОРКА ТРМ ВЕДЕТСЯ В ОБРАТНОЙ ПОСЛЕДОВАТЕЛЬНОСТИ РАЗБОРКИ.

После сборки газораспределительного механизма необходимо произвести регулировку тепловых зазоров.

Для автомобилей ВАЗ – 2105 – 0,15 – 0,25 мм для впускных; 0,30 – 0,40 мм для выпускных клапанов.





v pole.ru



© mqi



Спасибо за внимание!