



ООО "КОМПЛЕКС-РЕСУРС"

Санкт-Петербург, пр.Солидарности д.21/101, тел./ факс (812)584-90-00



**Комплекс средств измерений
«Нефтемер»**



Рис.1 Структурная схема БД в составе измерительного канала 10-канальной измерительной установки



Принципиальная схема «Спутник-Нефтемер МК-10»

Десятиканальный блок
источника излучения

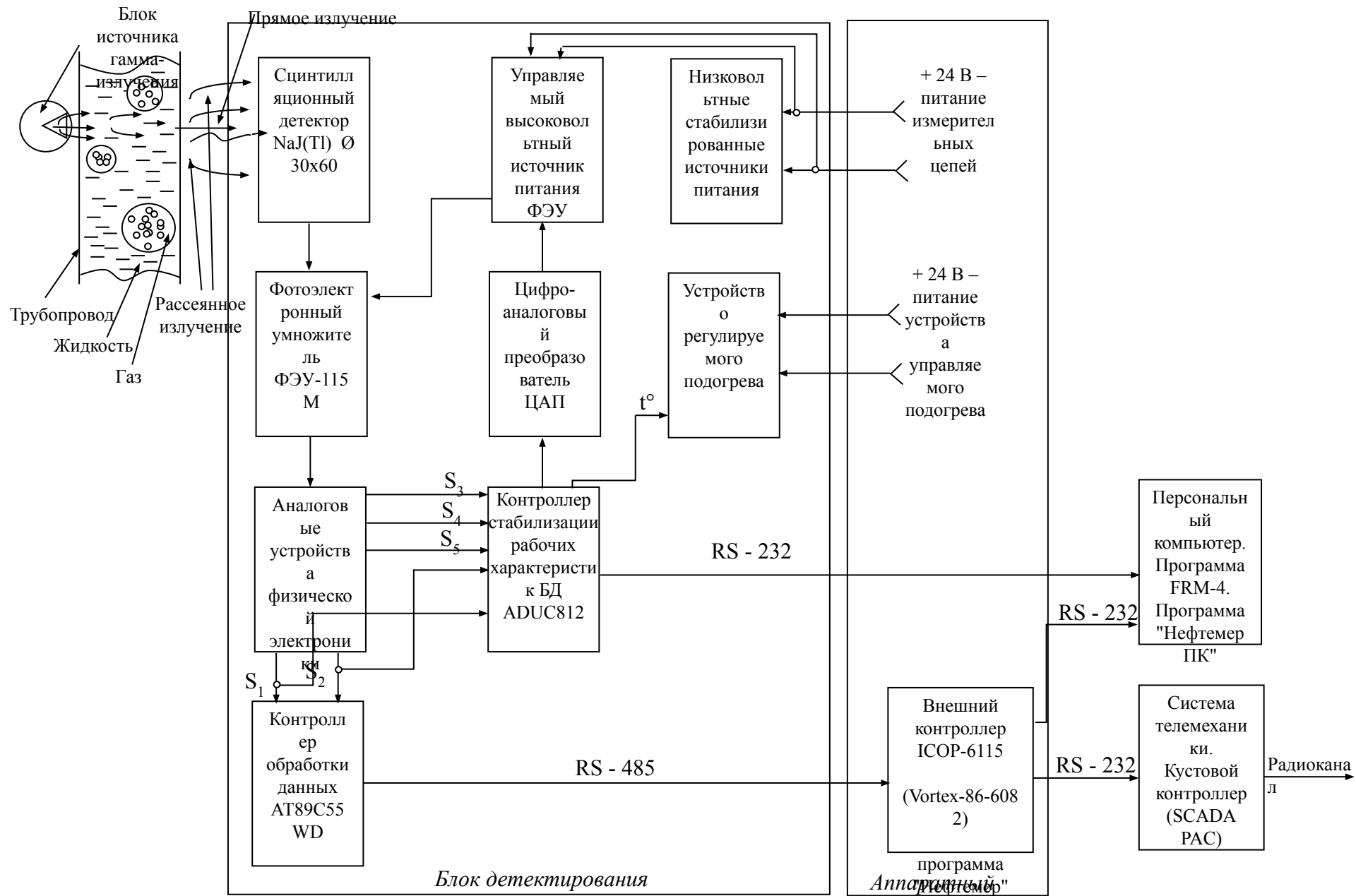
Блок
детектирования

Измерительный
участок
трубопровода

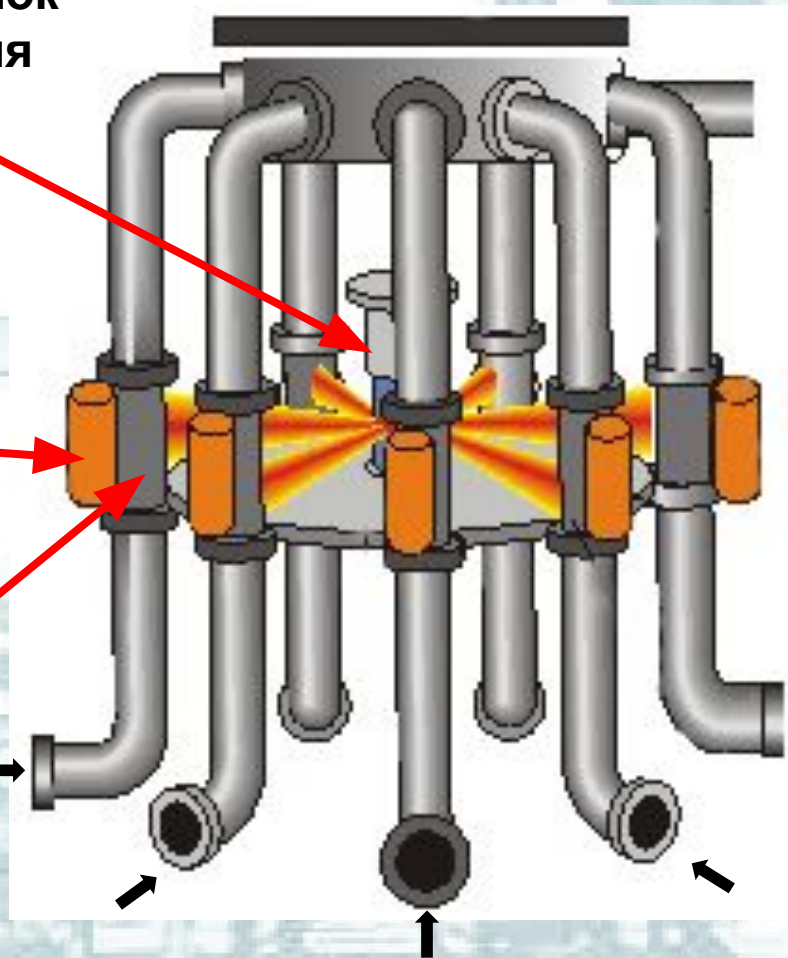

В сборный
коллектор

От скважины



«Спутник-Нефтемер МК-10»

Внешний вид «Спутник-Нефтемер МК-10»

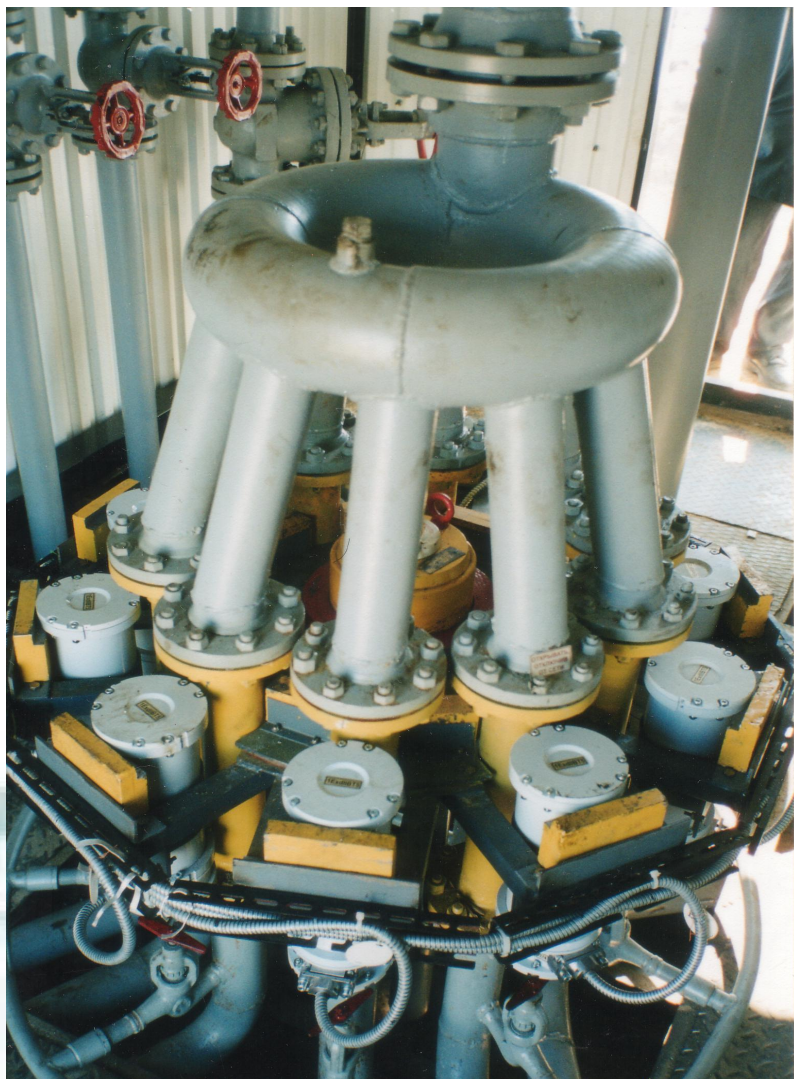

Основные преимущества

1. Измерение продукции по трем компонентам (нефть, вода и газ)
2. Бесконтактный и бессепарационный метод измерения
3. Измерения производятся по каждой скважине отдельно
4. Возможность измерения дебита скважины с аномально-вязкой нефтью
5. Легкая автоматизация процесса измерения продукции



Результаты работы «Спутник - Нефтемер МК-10»

Показания прибора «Спутник - Нефтемер МК-10» (оперативные значения массового расхода жидкости) при направлении в один измерительный участок потоков продукции разных скважин.

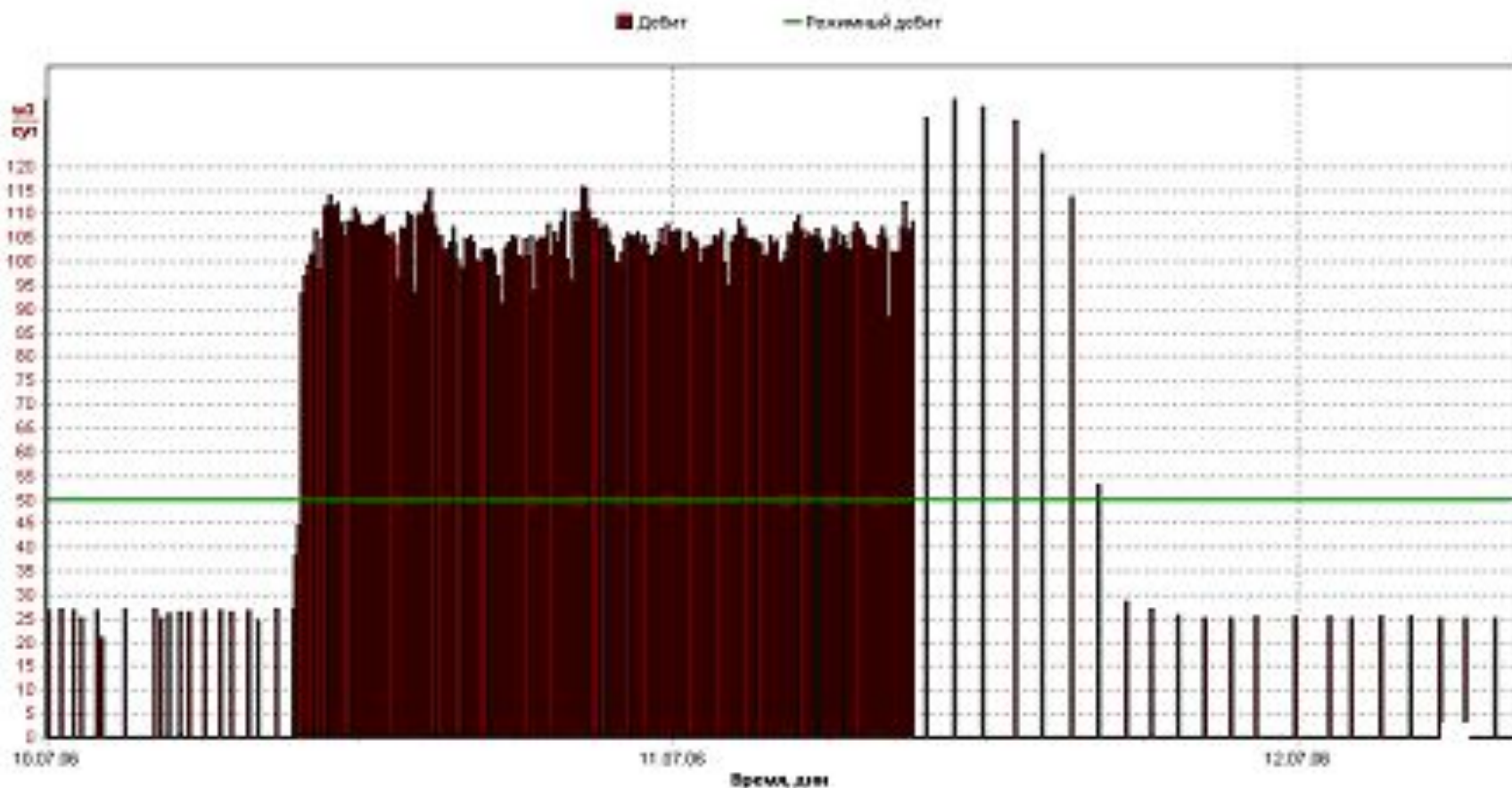



Результаты работы «Спутник - Нефтемер МК-10»

Скважина, оснащенная установкой ЭВНТ 25×1500 (ВВД)
Изменение показаний «Спутник - Нефтемер МК-10» (оперативные значения
массового расхода жидкости) после увеличения оборотов ЭВНТ с 1000 до 1200
об/мин.

■ Дебит — Режимный дебит

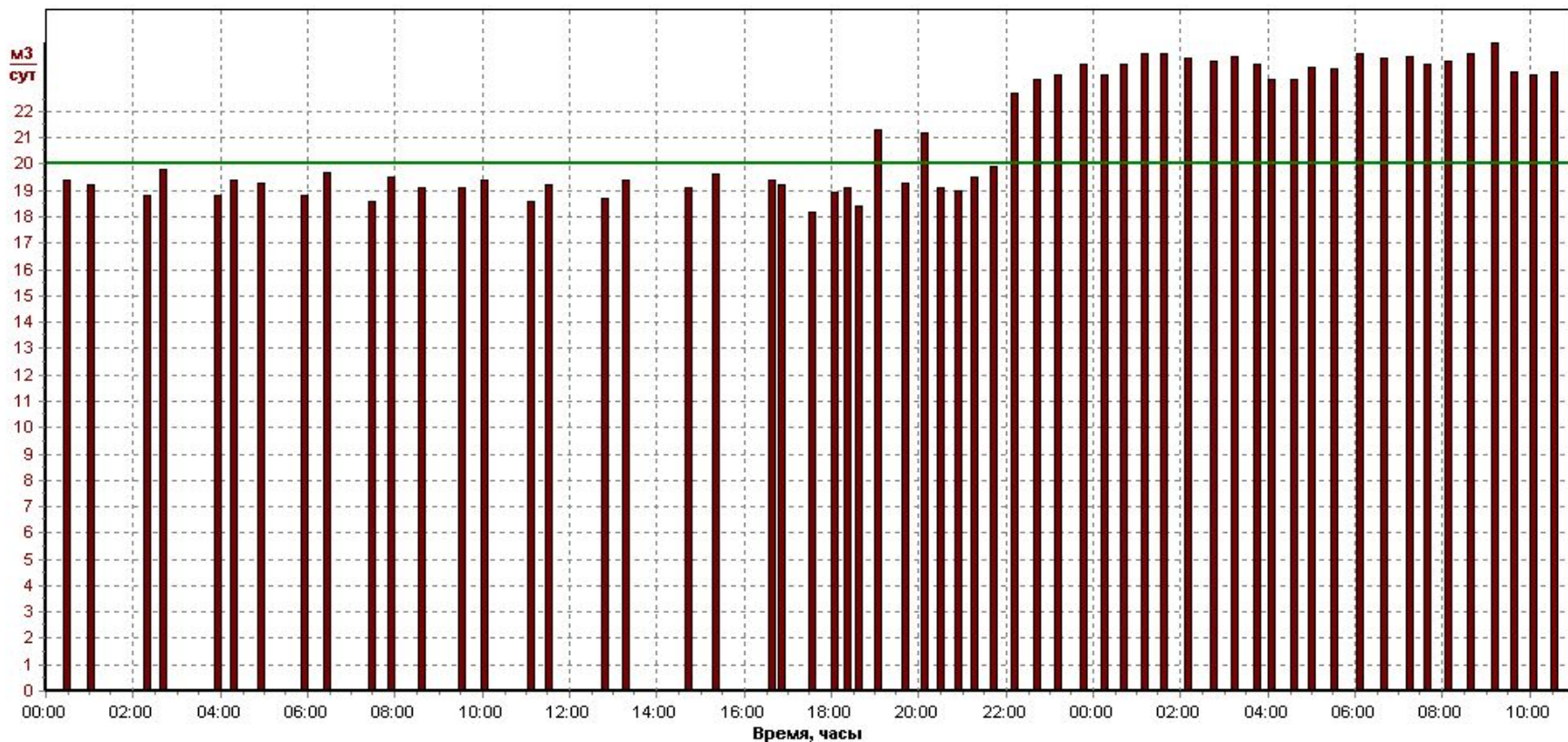



Результаты работы «Спутник - Нефтемер МК-10»

Скважина, оснащенная установкой НН2Б-70-30

Реакция «Спутник - Нефтемер МК-10» (оперативные значения массового расхода жидкости) на промывку (прокачку) скважины легкой нефтью агрегатом АДП.

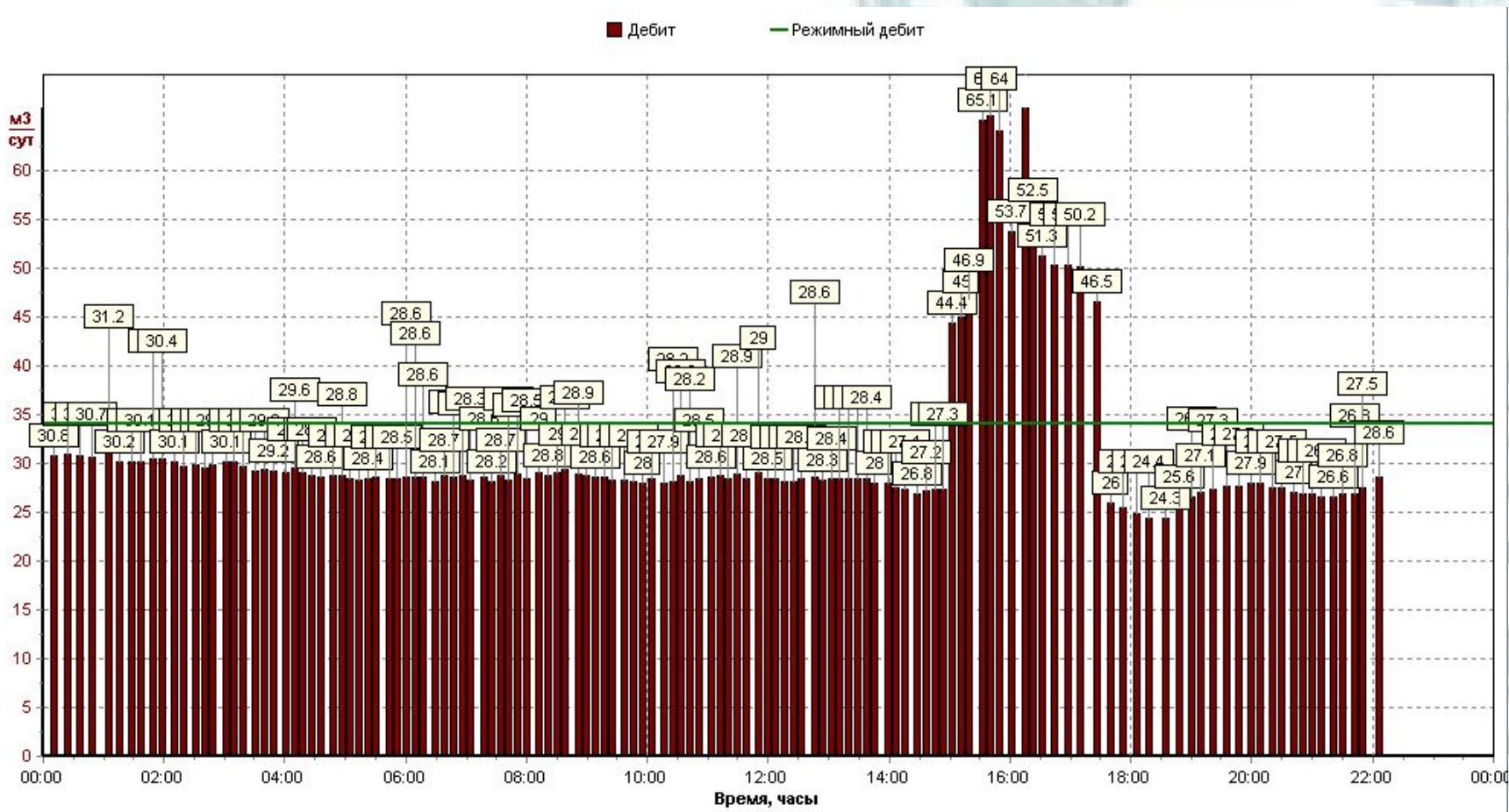



Внешний вид установки «Нефтемер МК-5М»





Метрологические и технические характеристики

Диапазон измерений массового расхода сырой нефти, т/сут	(10..150)
Объемная доля воды в сырой нефти, %	0..99
Пределы допускаемой относительной погрешности измерений массы сырой нефти, %	±8,0
Пределы допускаемой относительной погрешности измерений массы сырой нефти без учета воды, %, при содержании воды в сырой нефти (в объемных долях): до 70 % от 70% до 95%	±8,0 ±15,0
Диапазон температур рабочей среды, °С	+2..+90
Давление среды, МПа	не более 4,0
Температура окружающей среды, °С	минус 50..+50
Габаритные размеры, мм, не более	2591×2438×6096
Масса, кг, не более	10000,0



Внешний вид накладного варианта прибора «Нефтемер»





Внешний вид Эталона 1-го разряда





Мнемосхема работы Эталона 1-го разряда

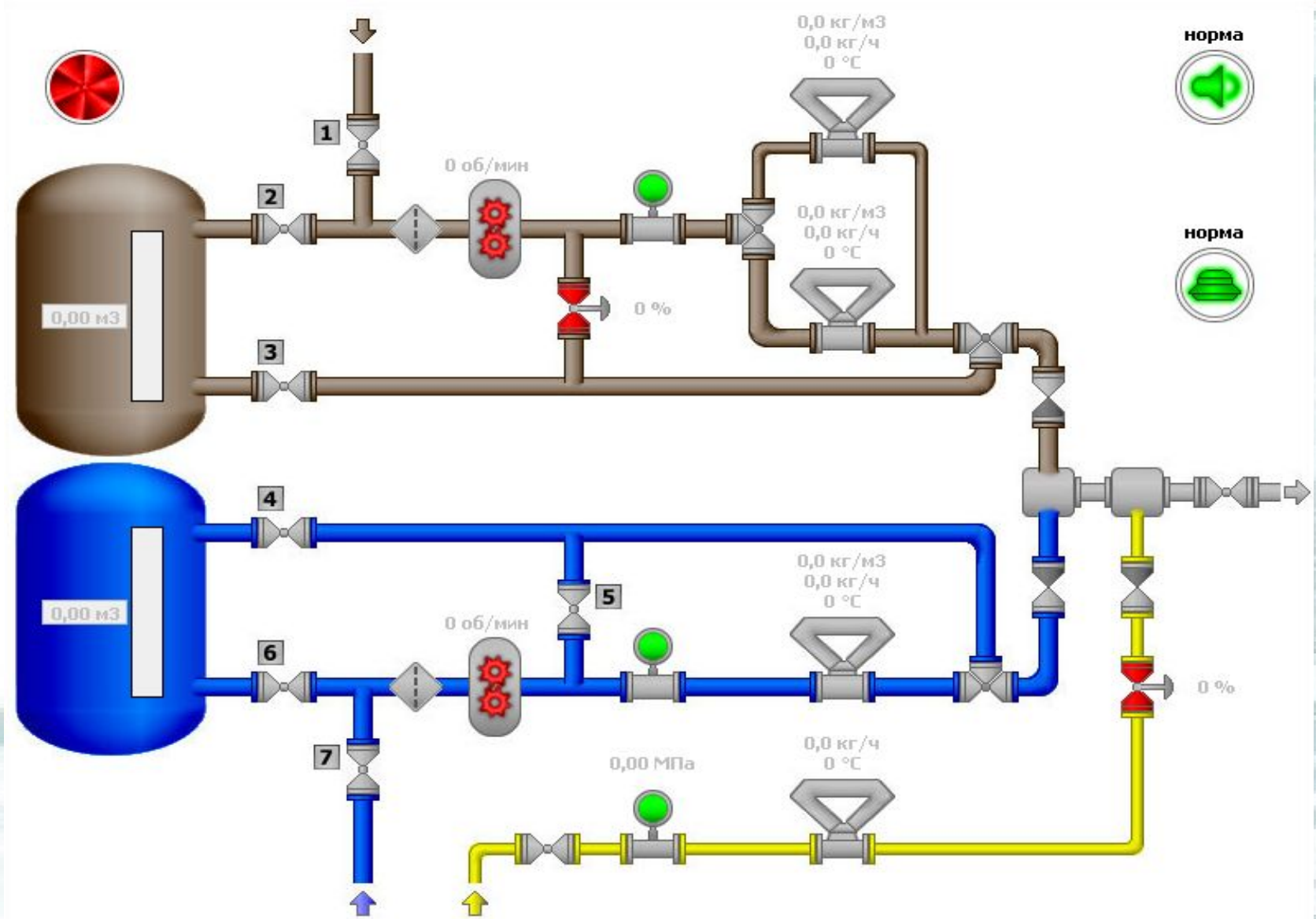



Принцип действия Эталона 2-го разряда

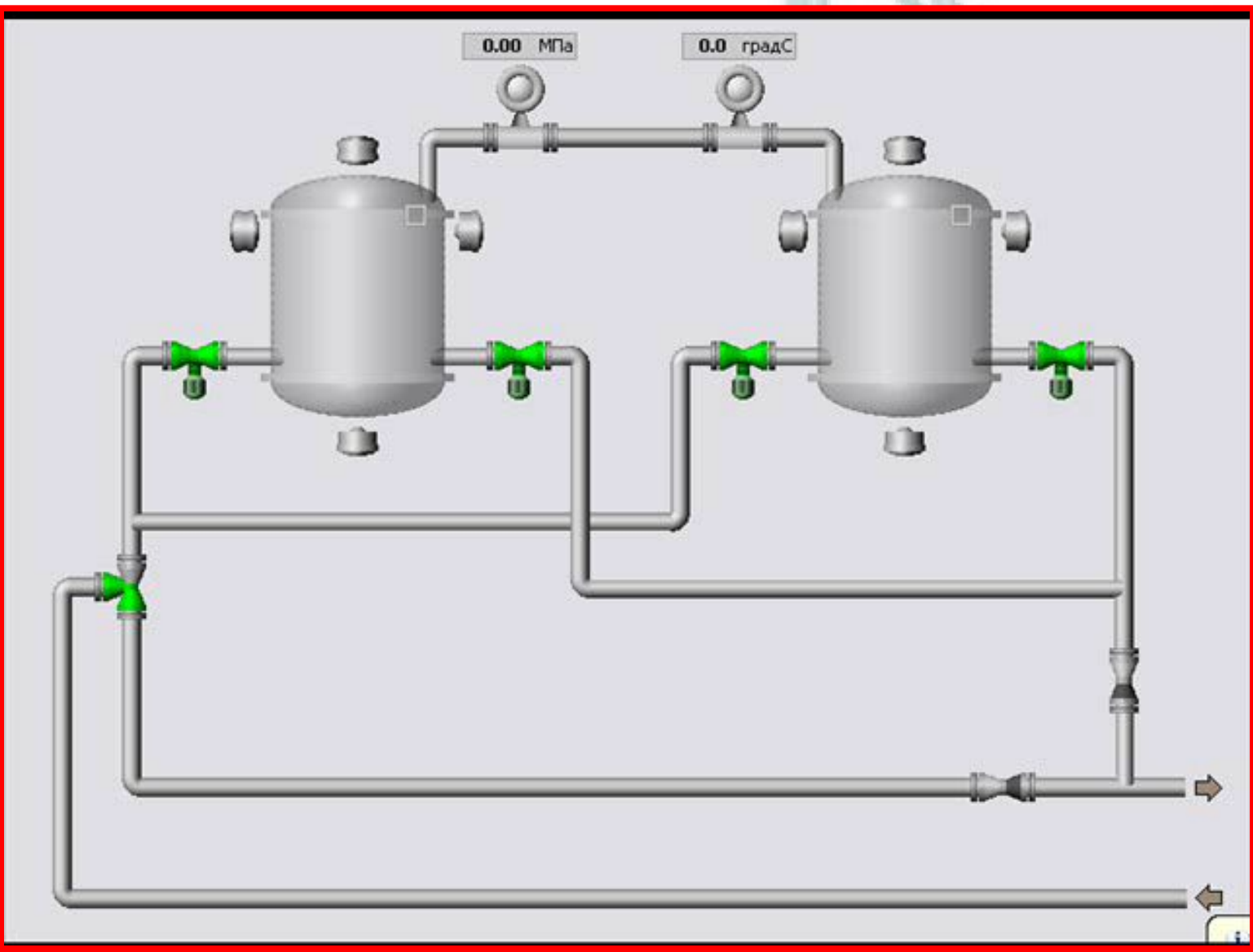



ООО "КОМПЛЕКС-РЕСУРС"

Санкт-Петербург, пр.Солидарности д.21/101, тел./ факс (812)584-90-00



**Спасибо за
внимание**