

# ОСВЕЩЕНИЕ. СВЕТ И ТЕНЬ.

Для всех творцов иллюзии  
реальности очень важно иметь  
хорошее представление о том, как  
ведет себя свет.

6 класс

**Образование теней при естественном и искусственном освещении происходит по-разному.**

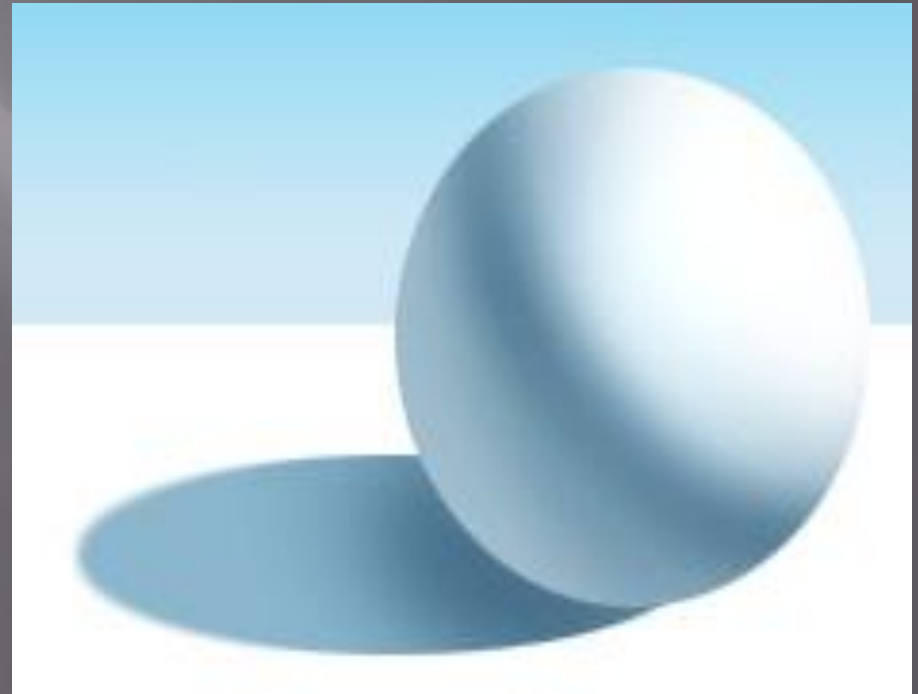
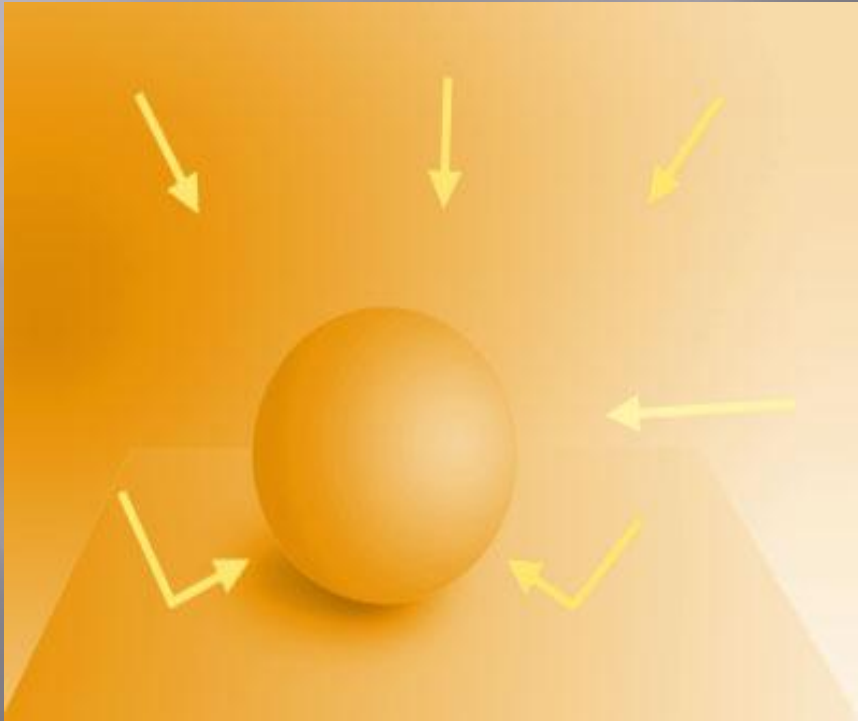

**Чтобы умело пользоваться в  
своем творчестве тенями и  
свободно передавать с их  
помощью замыслы, надо прежде  
всего знать законы их  
образования.**

# Освещение спереди

Подобное  
освещение  
используют, чтобы  
показать форму  
предмета или его  
текстуру, так как  
при подобном  
расположении  
источников света  
на предмете  
практически  
отсутствует тень

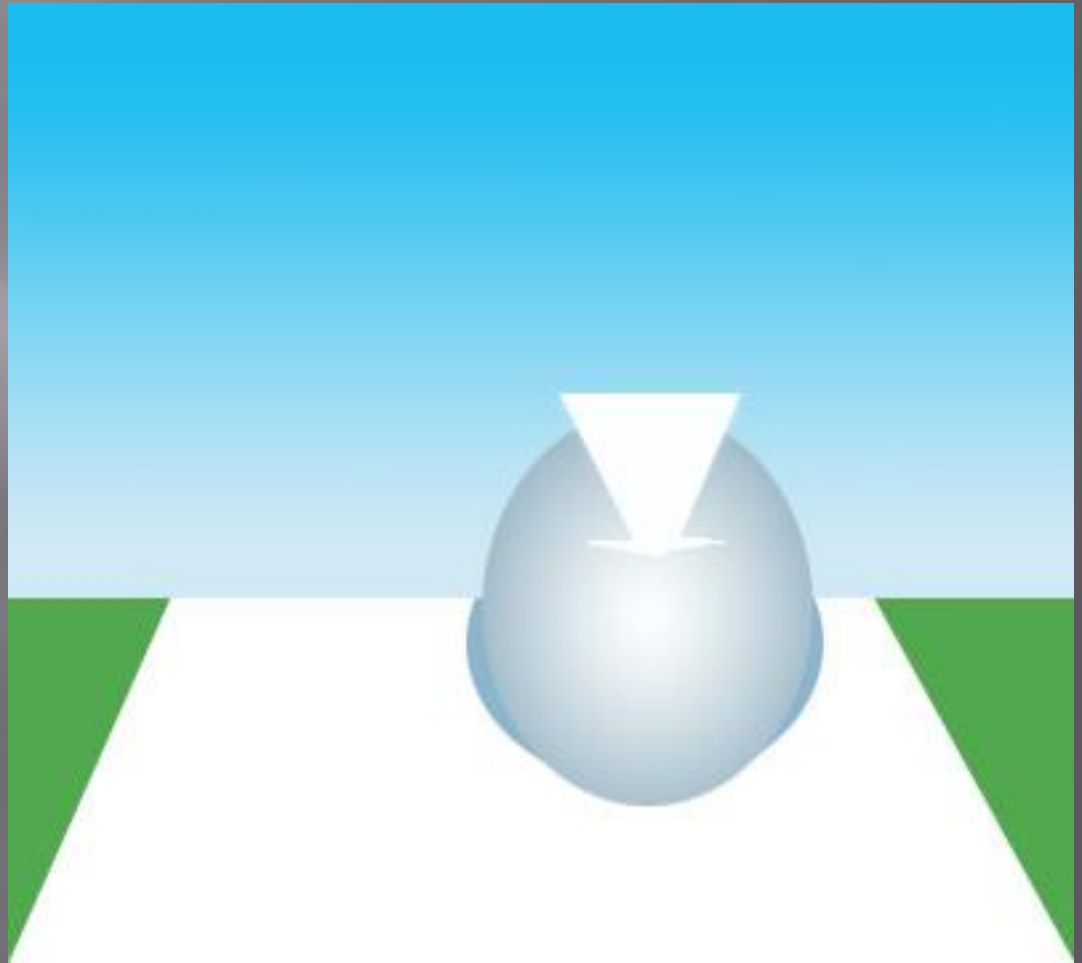

Боковое освещение очень хорошо  
показывает форму, объем и фактуру  
объекта

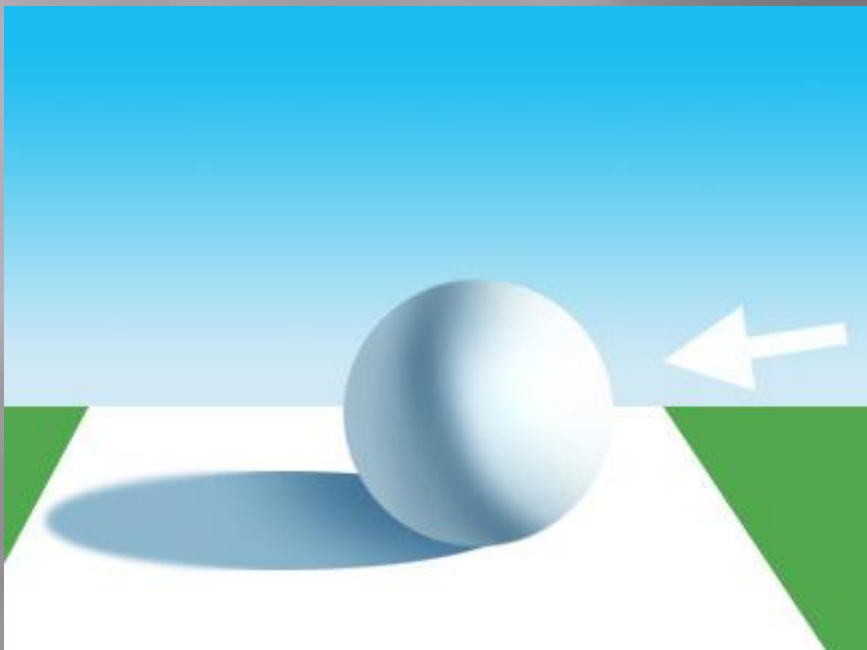

## Освещение сзади.

Мы получаем четкий силуэт объекта. Сцены с подобным освещением очень контрастны .

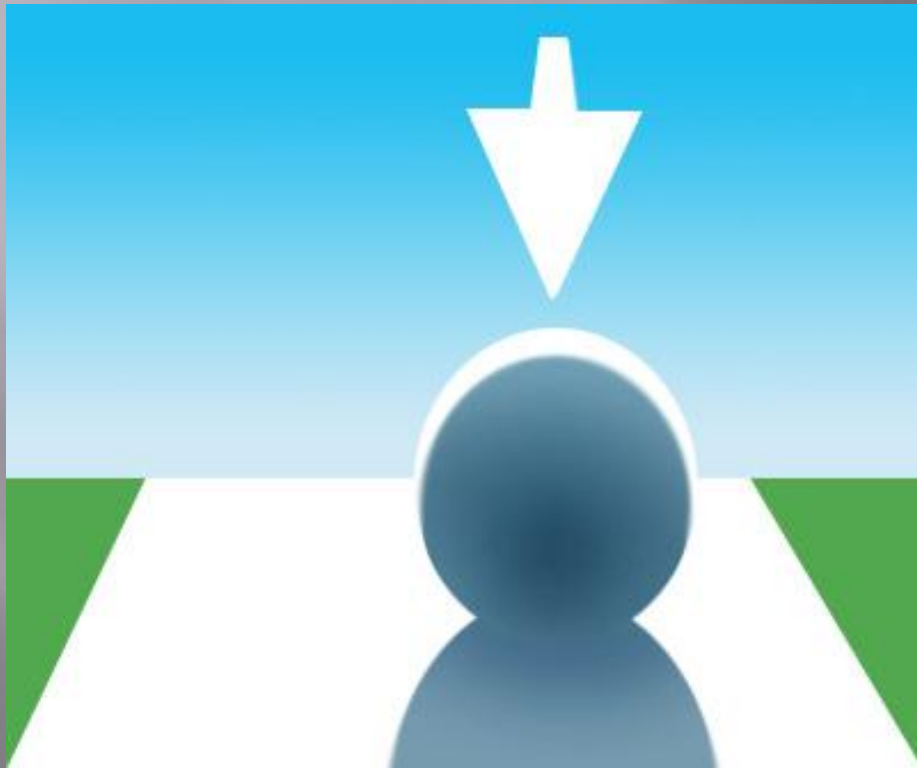

## Направление освещения предмета влияет на то, как будет восприниматься освещаемый предмет зрителями

Солнце излучает яркий белый свет. Это очень маленький по геометрическим размерам источник света. Он формирует тени с четкой границей (жесткая тень). Небо, наоборот, более слабый источник света, но геометрически он крупнее.

**ЗАПОМНИТЕ**, что чем меньше по своим геометрическим размерам источник света, тем жестче от него тень.



# Изменчивые эффекты освещения помогают художнику глубже воплощать свои впечатления.

НА КАРТИНЕ В.Д.ПОЛЕНОВА  
«МОСКОВСКИЙ ДВОРИК» ИЗОБРАЖЕН  
ЯСНЫЙ СОЛНЕЧНЫЙ ДЕНЬ С ОБИЛИЕМ  
СВЕТА И ЧЕТКИМИ ТЕНЯМИ



В КАРТИНЕ Н.ГЕ «ТАЙНАЯ ВЕЧЕРЯ»  
РЕЗКИЙ СВЕТ, ГЛУХИЕ ТЕНИ  
АССОЦИИРУЮТСЯ С ПРИБЛИЖАЮЩЕЙСЯ  
ОПАСНОСТЬЮ.





На рисунке изображен солнечный день.  
Имеется 3 источника света: солнце, небо,  
отраженный свет.

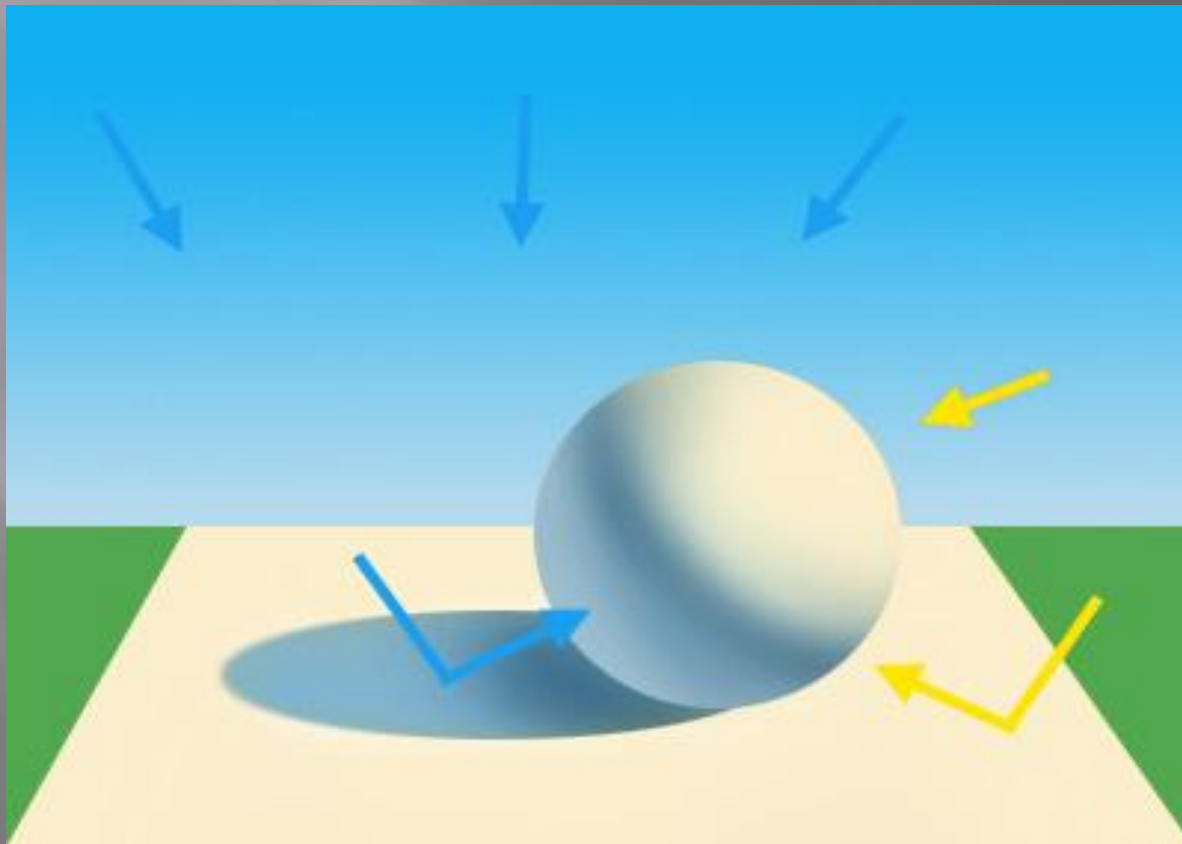

# По отношению к зрителю солнце может занимать разные положения, которые могут влиять на построение теней.

В ПОЛДЕНЬ СОЛНЦЕ НАХОДИТСЯ В ЗЕНИТЕ, СВЕТ ИМЕЕТ МАКСИМАЛЬНО БЕЛЫЙ ЦВЕТ И МАКСИМАЛЬНУЮ ЯРКОСТЬ. КОНТРАСТ ОЧЕНЬ ВЫСОК, ТЕНИ ТЕМНЫЕ

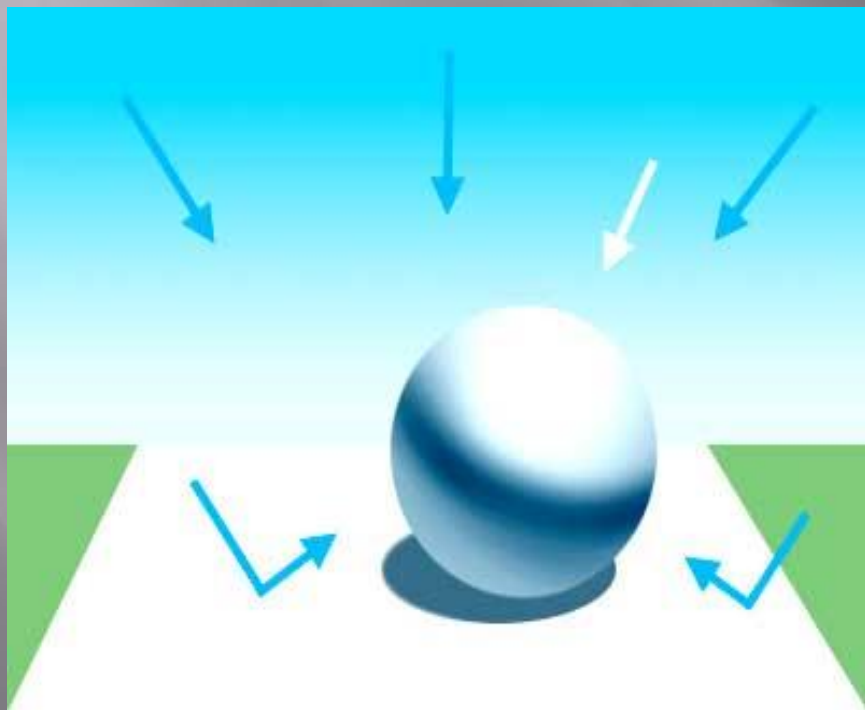

РАННИМ ВЕЧЕРОМ СОЛНЦЕ ОПУСКАЕТСЯ К ГОРИЗОНТУ, СВЕТ СТАНОВИТСЯ БОЛЕЕ ТЕПЛЫМ, ПРИОБРЕТАЕТ ЖЕЛТЫЙ ОТТЕНОК, ЦВЕТ НЕБА НАСЫЩАЕТСЯ. К ПРЕИМУЩЕСТВАМ МОЖНО ДОБАВИТЬ СОЧЕТАНИЕ ТЕПЛЫХ ЖЕЛТЫХ ОТТЕНКОВ ОСВЕЩЕННЫХ ЧАСТЕЙ С ХОЛОДНЫМИ ГОЛУБЫМИ ОТТЕНКАМИ ТЕНЕЙ.

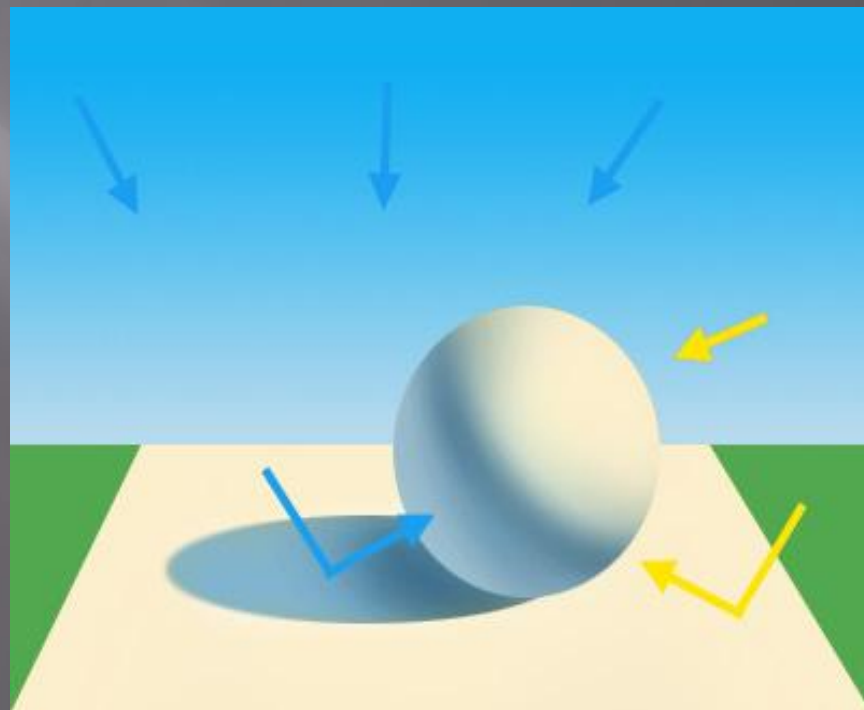

# Закат

ВО ВРЕМЯ ЗАКАТА СОЛНЕЧНЫЙ СВЕТ ПРИОБРЕТАЕТ ОРАНЖЕВО-КРАСНЫЙ ОТТЕНОК. СИЛА СОЛНЕЧНОГО СВЕТА ОСЛАБЕВАЕТ, КОНТРАСТ СТАНОВИТСЯ ЕЩЕ НИЖЕ. ВЛИЯНИЕ НЕБА УСИЛИВАЕТСЯ И ТЕНИ ПРИНИМАЮТ НАСЫЩЕННЫЙ ГОЛУБОЙ ЦВЕТ.

*ЗАКАТЫ ДЛЯТСЯ НЕДОЛГО, СЦЕНА, ПОДОБНАЯ ЭТОЙ В ПРИРОДЕ ПРОДЛИТСЯ БУКВАЛЬНО НЕСКОЛЬКО МИНУТ.*

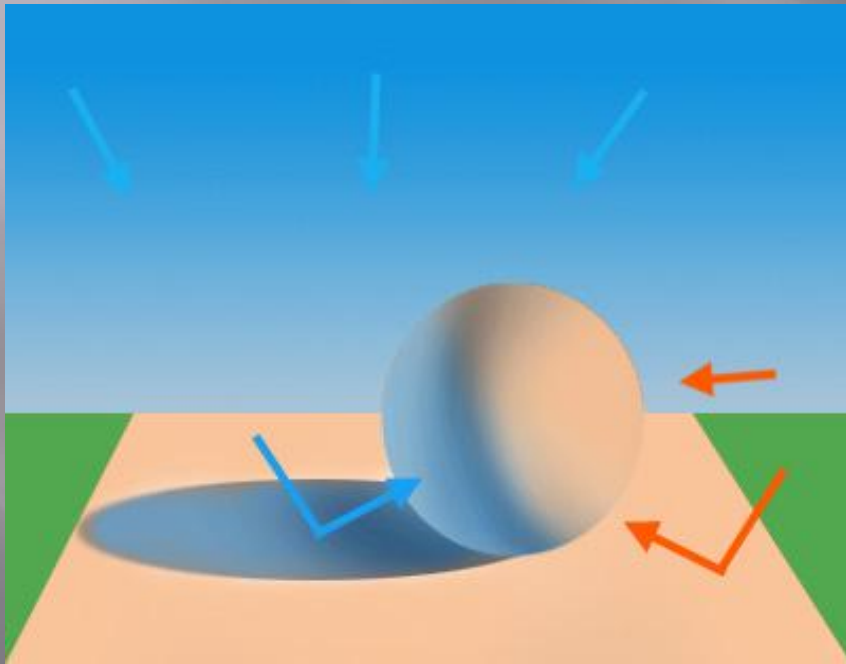

# Сумерки

ЭТО ОЧЕНЬ СПЕЦИФИЧЕСКОЕ ВРЕМЯ СУТОК С НЕПРЕДСКАЗУЕМЫМ, НО ОЧЕНЬ ЧАСТО С ОЧЕНЬ КРАСИВЫМ ОСВЕЩЕНИЕМ. ТАК КАК СОЛНЦА УЖЕ НЕТ НА НЕБОСКЛОНЕ, ЕДИНСТВЕННЫМ ИСТОЧНИКОМ СВЕТА ОСТАЕТСЯ НЕБО. В РЕЗУЛЬТАТЕ МЫ ИМЕЕМ ОЧЕНЬ МЯГКОЕ ОСВЕЩЕНИЕ С НЕБОЛЬШИМИ ТЕНЯМИ, СЛАБЫМ КОНТРАСТОМ И СПОКОЙНЫМИ ЦВЕТАМИ.

*ХАРАКТЕРНЫЙ РОЗОВЫЙ НЕБОСВОД*

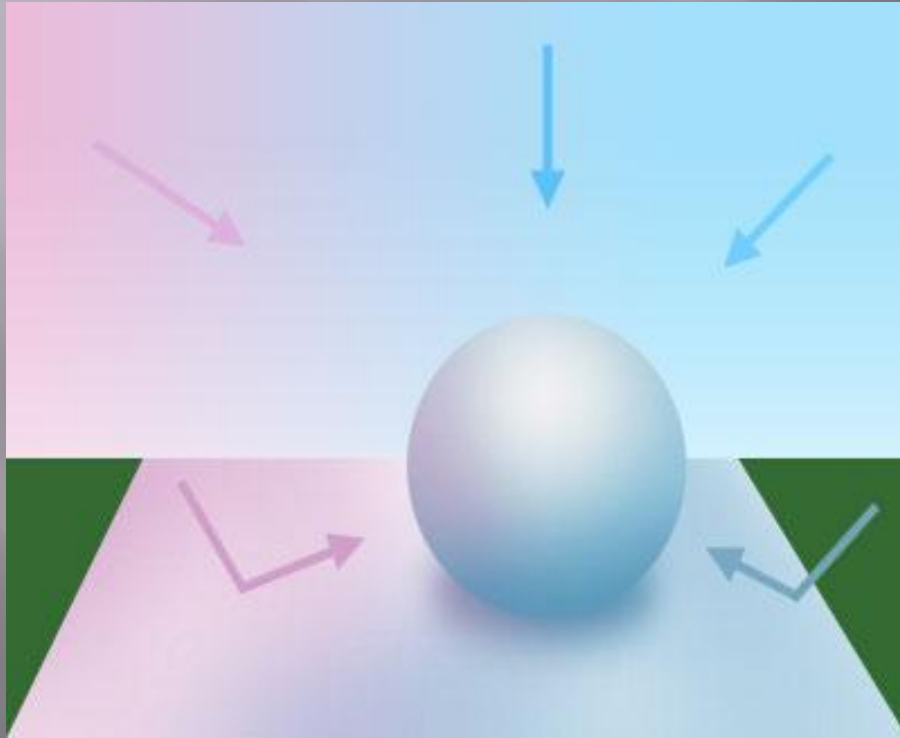

# Ночь

ГЛАВНЫМ ИСТОЧНИКОМ СВЕТА НОЧЬЮ ОСТАЕТСЯ СОЛНЦЕ, ХОТЯ ЕГО УЖЕ НЕТ НА НЕБОСВОДЕ. СВЕТ ОТ НЕГО ПОСТУПАЕТ ЛИБО РАССЕИВАНИЕМ ЧЕРЕЗ АТМОСФЕРУ, ЛИБО В ВИДЕ ЛУННОГО СВЕТА. ЗВЕЗДЫ СВЕЯТ ОЧЕНЬ СЛАБО, ПОЭТОМУ ИХ ВЛИЯНИЕ МОЖНО НЕ УЧИТЫВАТЬ.

ПРИ ИМИТАЦИИ НОЧНОГО ОСВЕЩЕНИЯ НУЖНО ПОМНИТЬ, ЧТО ЯРКОСТЬ ЗЕМЛИ И ПРЕДМЕТОВ ДОЛЖНА БЫТЬ МЕНЬШЕ ЯРКОСТИ НОЧНОГО НЕБА. ПОСМОТРИТЕ НА ИЗОБРАЖЕНИЯ НИЖЕ: СЛЕВА - ПРАВИЛЬНЫЙ ВАРИАНТ, СПРАВА - ФИЗИЧЕСКИ НЕВОЗМОЖНЫЙ ВАРИАНТ, Т. К. СВЕТ НА ЛАНДШАФТ ПОПАДАЕТ НЕИЗВЕСТНО ОТКУДА

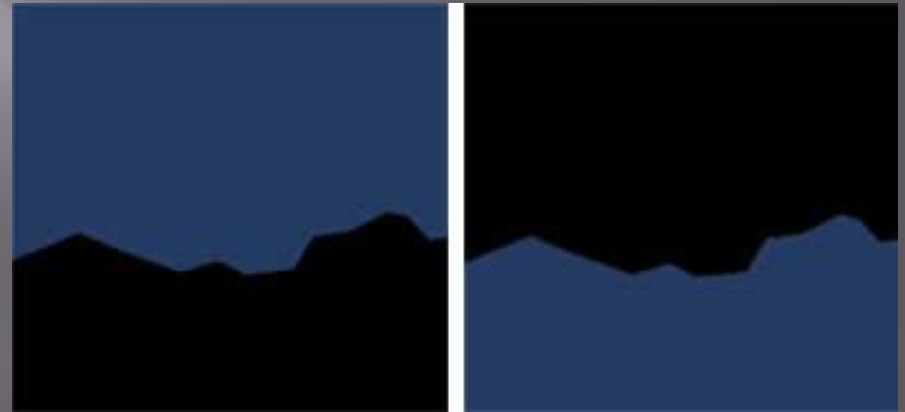
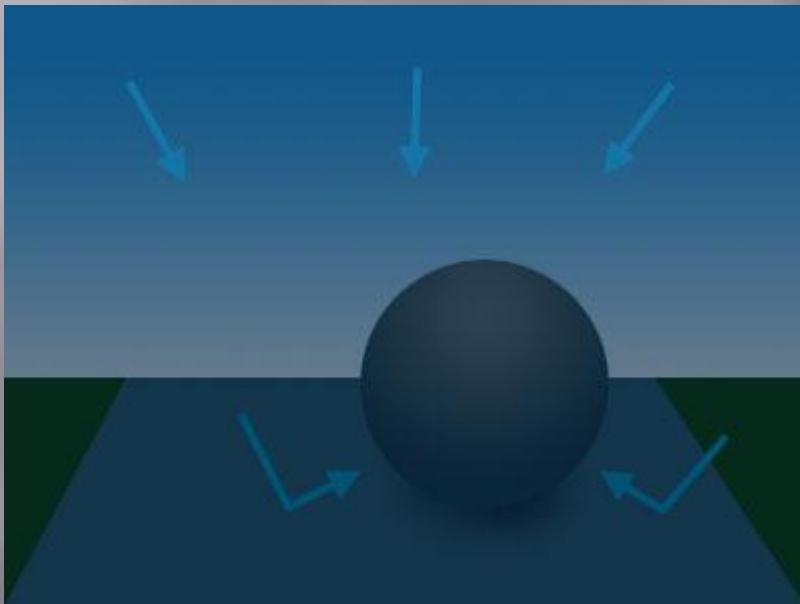



## Ночь

*Без искусственного  
освещения наземные  
объекты темнее неба*





Видимые нами объемные формы выявляются для нас падающим на них светом-СВЕТОТЕНЬЮ.

Распределение света на предметах съемки: 1 и 3 - свет; 2 - блик; 4 - полутень; 5 - собственная тень; 6 - падающая тень; 7 - рефлекс

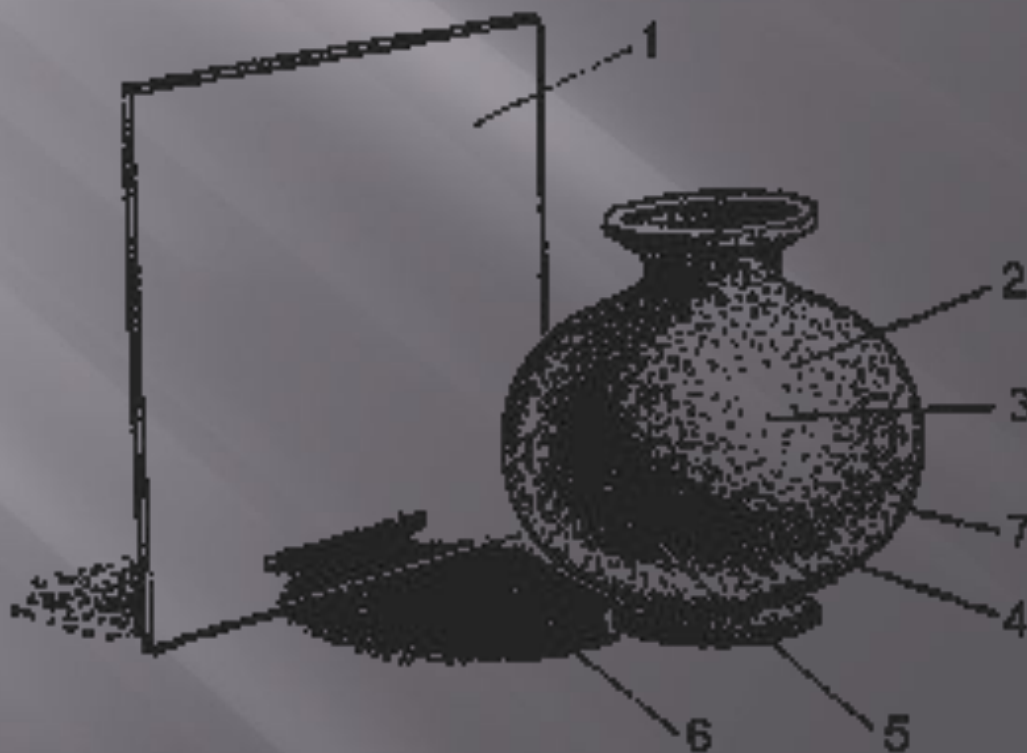

**Светотень-сочетание светлого и темного, распределение различных по яркости цветов или оттенков цвета для выявления объемности изображения.**



# Светотень классифицируется

ПО ЦВЕТОВОМУ ТОНУ:  
*ЗОЛОТИСТАЯ И ДР.*



ПО НАЗНАЧЕНИЮ:  
*КОНТРАСТНАЯ И ДР.*



# Светотень классифицируется

ПО ОБРАЗНОСТИ  
ХУДОЖЕСТВЕННОГО ЯЗЫКА:  
МЯГКАЯ

*РЕЗКАЯ СВЕТОТЕНЬ*





# Практическая работа

