

AB120

Система вторичной подачи воздуха



Подача вторичного воздуха

Назначение

Предпосылкой снижения выброса вредных веществ в период прогрева двигателя является быстрый разогрев нейтрализатора до его рабочих температур.

Подача вторичного воздуха в выпускную систему существенно ускоряет этот процесс.

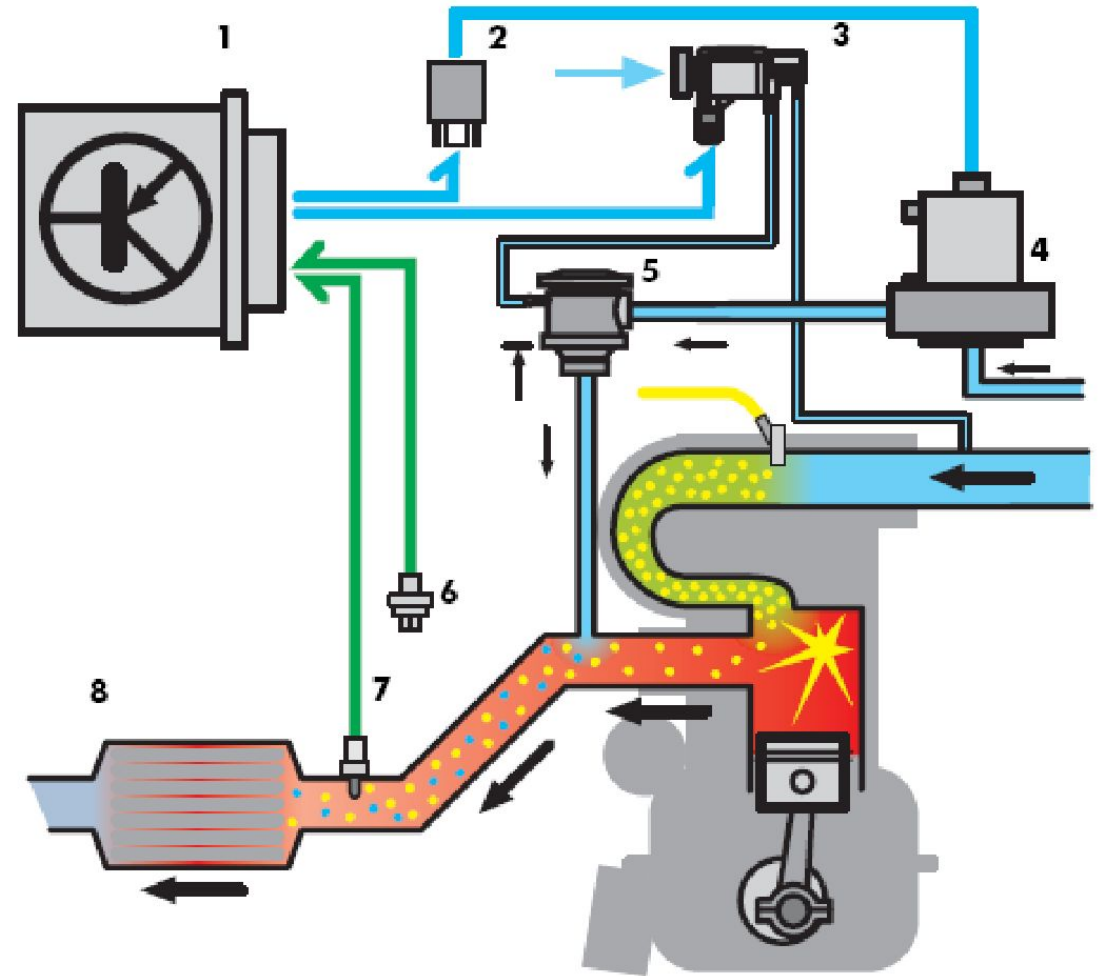

Подача вторичного воздуха

Назначение

Насос вторичного воздуха подает его после пуска двигателя в трубопровод за выпускными клапанами. Благодаря избытку воздуха производится окисление (дожигание) углеводородов и окиси углерода и ускоряется разогрев нейтрализатора.

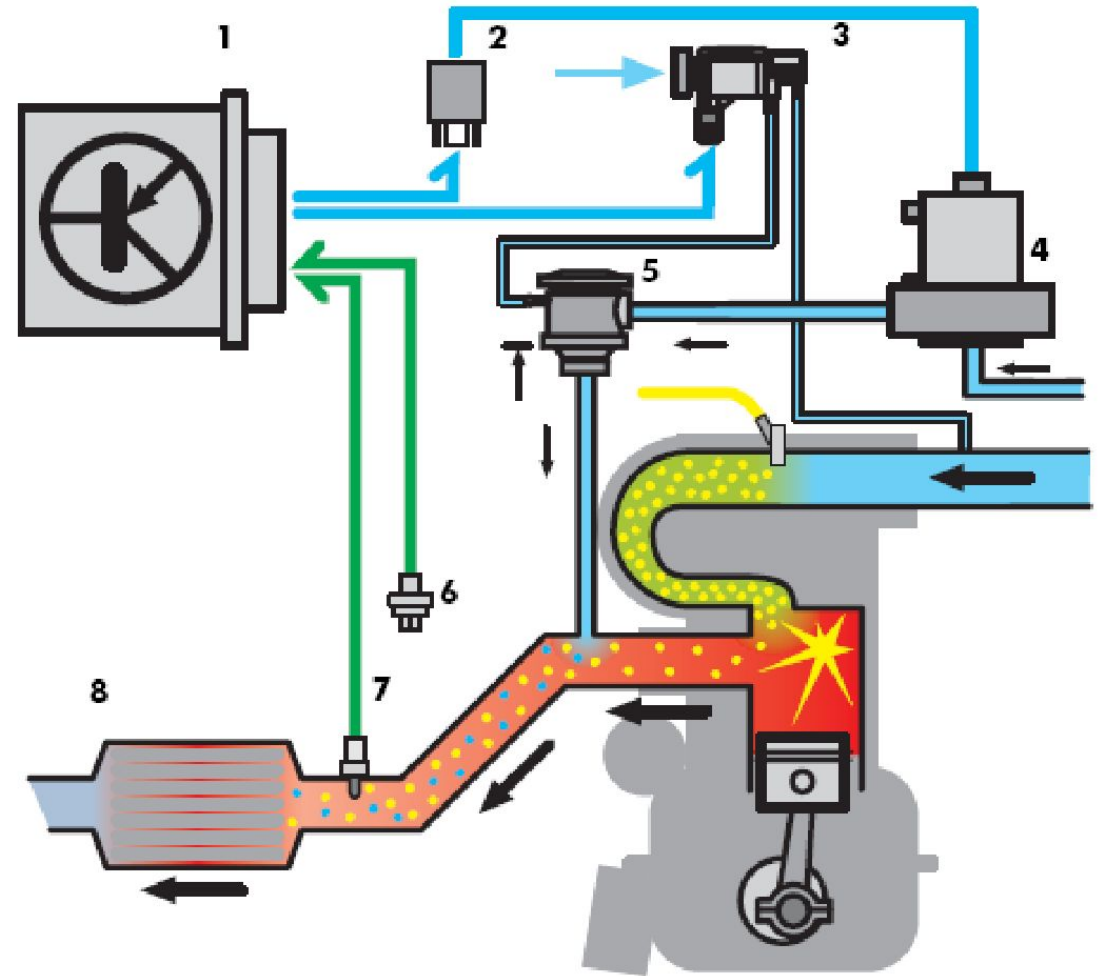

Подача вторичного воздуха

Режимы работы

Режим работы двигателя	Температура охлаждающей жидкости	Время включения
Холодный старт	+5...33°C	100 сек.
Запуск прогретого двигателя, работа на ХХ	Максимально до 96°C	10 сек.

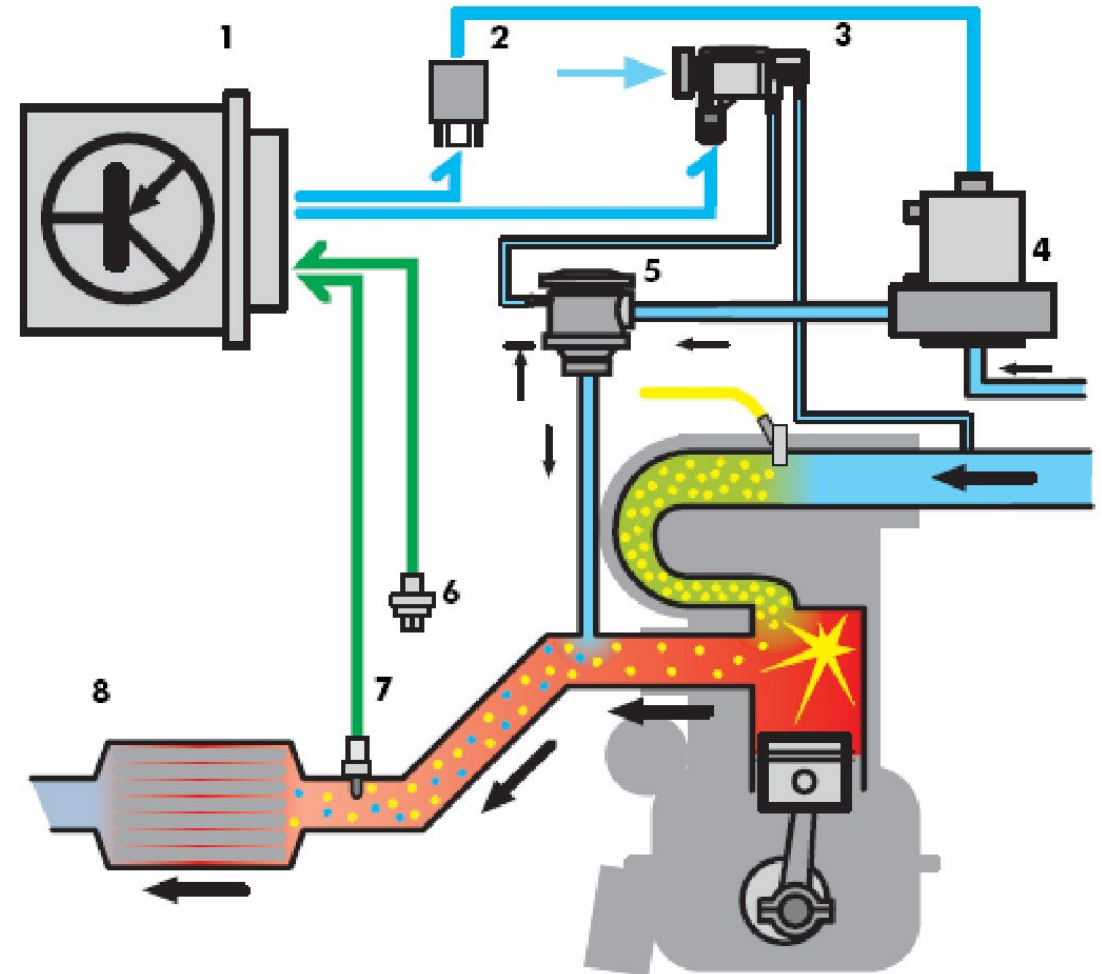

Подача вторичного воздуха

Система выпуска ОГ двигателя 1,6L(BSE)

Установлена система подачи вторичного воздуха.

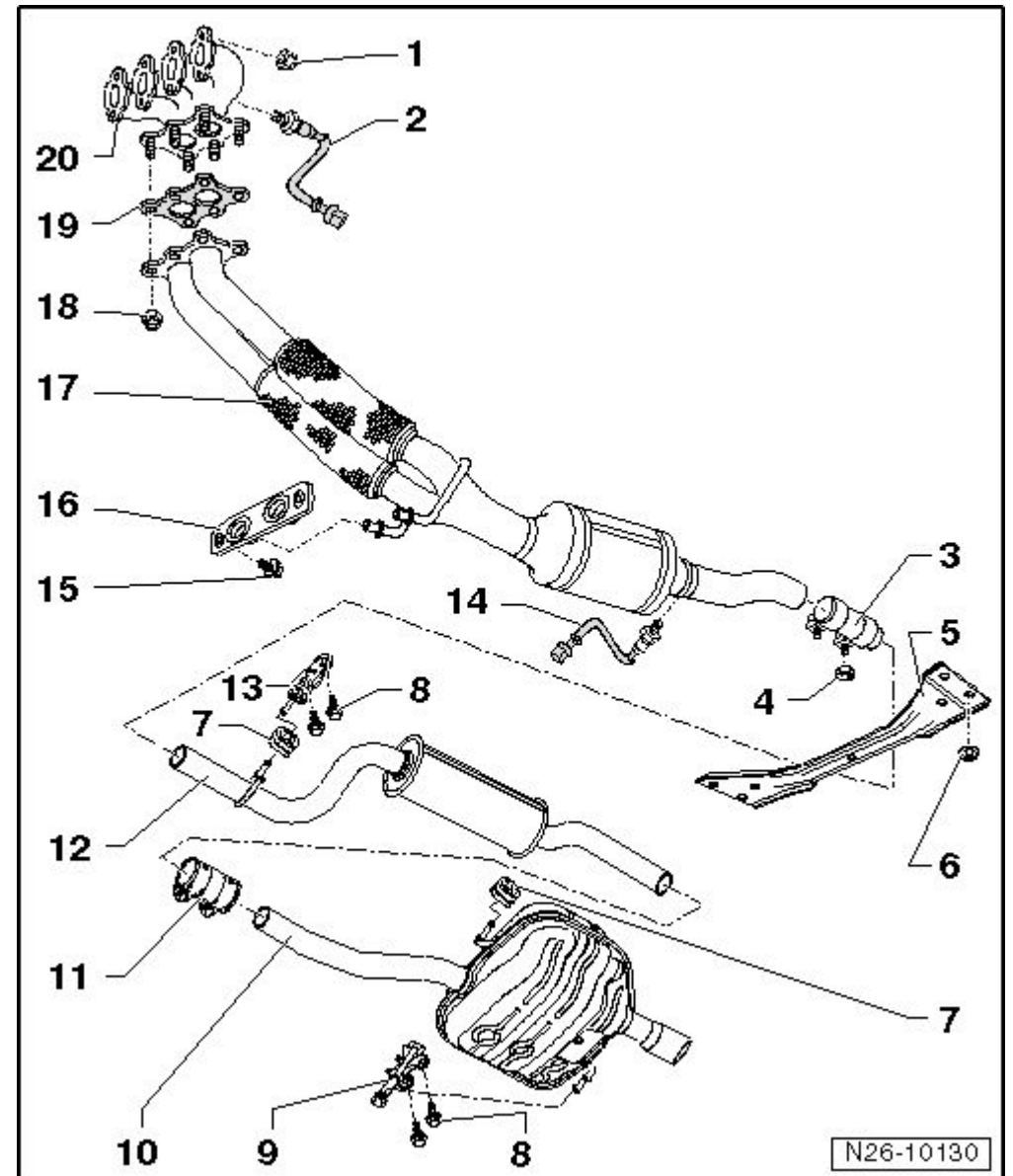

Подача вторичного воздуха

Система выпуска ОГ двигателя 4,2L(BGH)

Установлена система подачи вторичного воздуха.

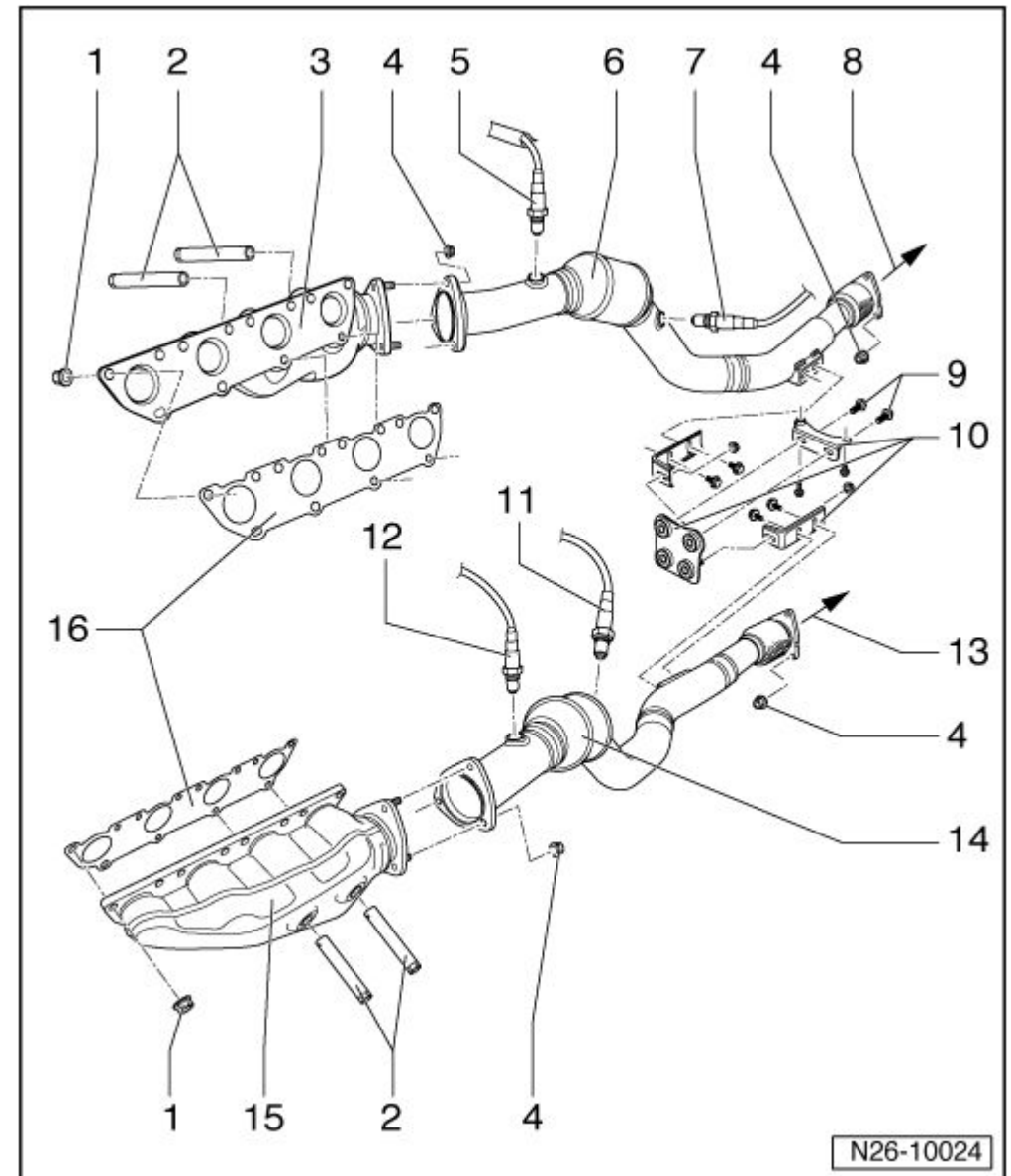

Подача вторичного воздуха

Система выпуска ОГ двигателя 1,8L(BZB)

Система подачи вторичного воздуха отсутствует.

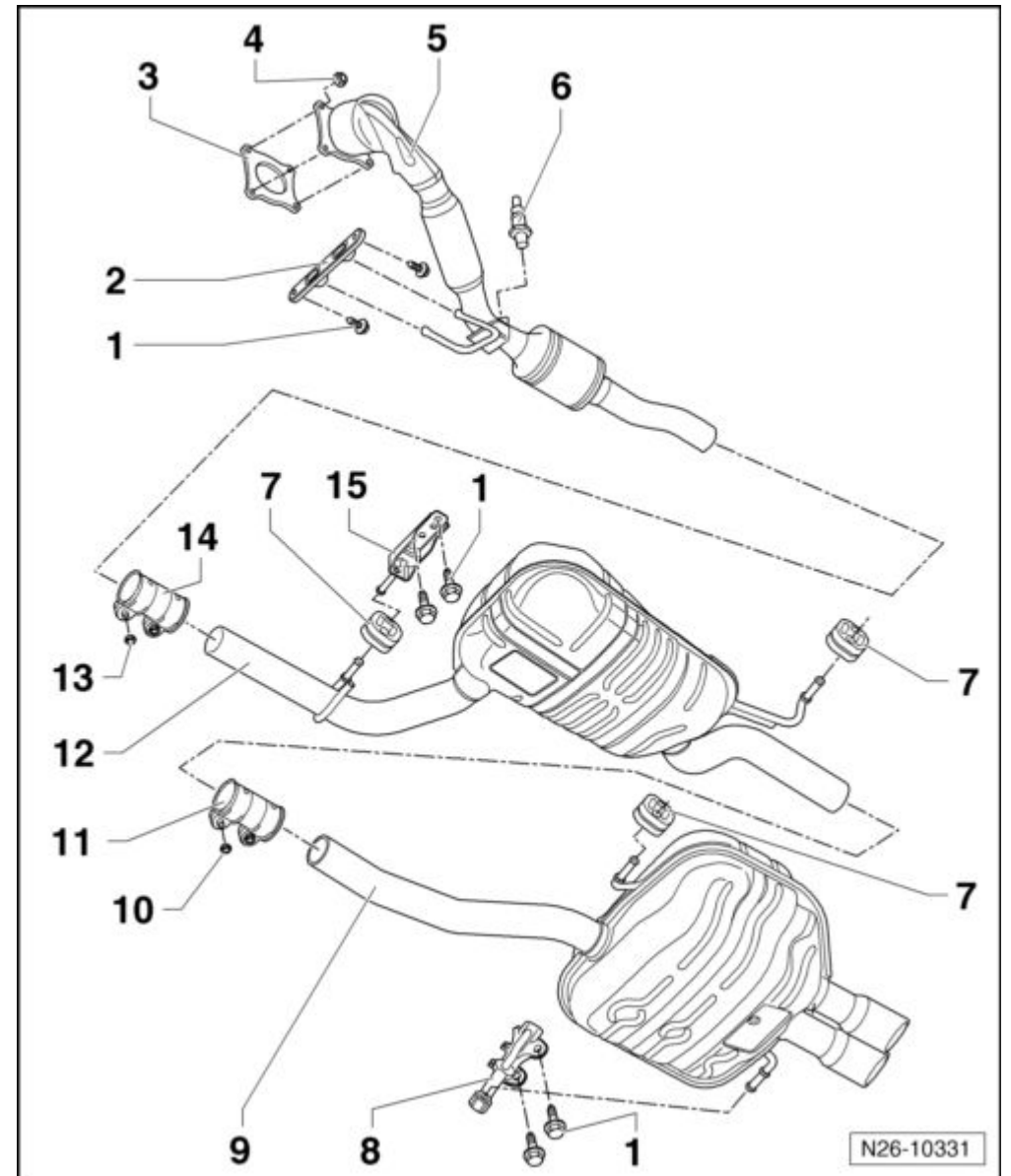

Подача вторичного воздуха

Система выпуска ОГ двигателя 3,6L(ВНК)

Система подачи вторичного воздуха отсутствует.

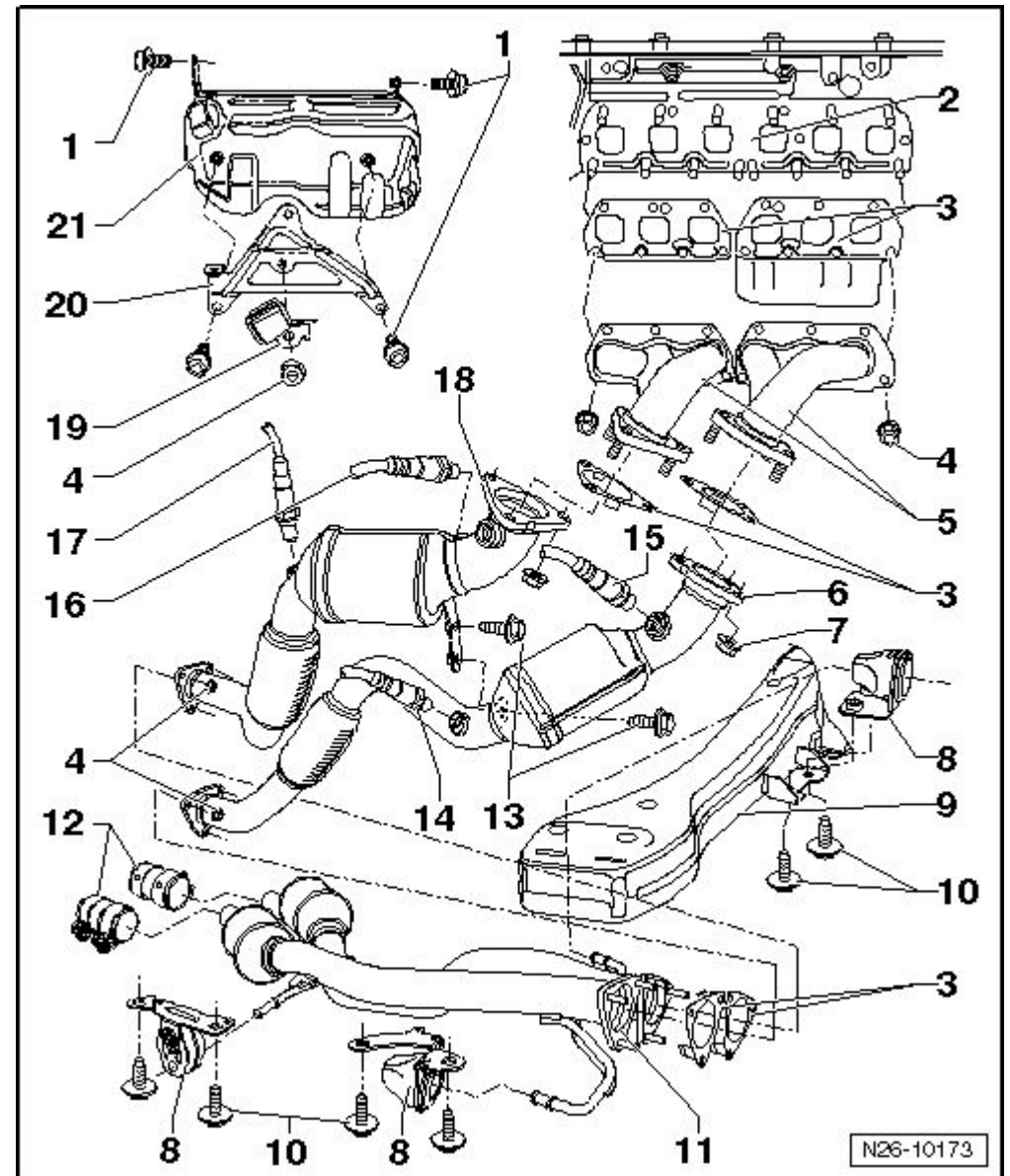

Подача вторичного воздуха

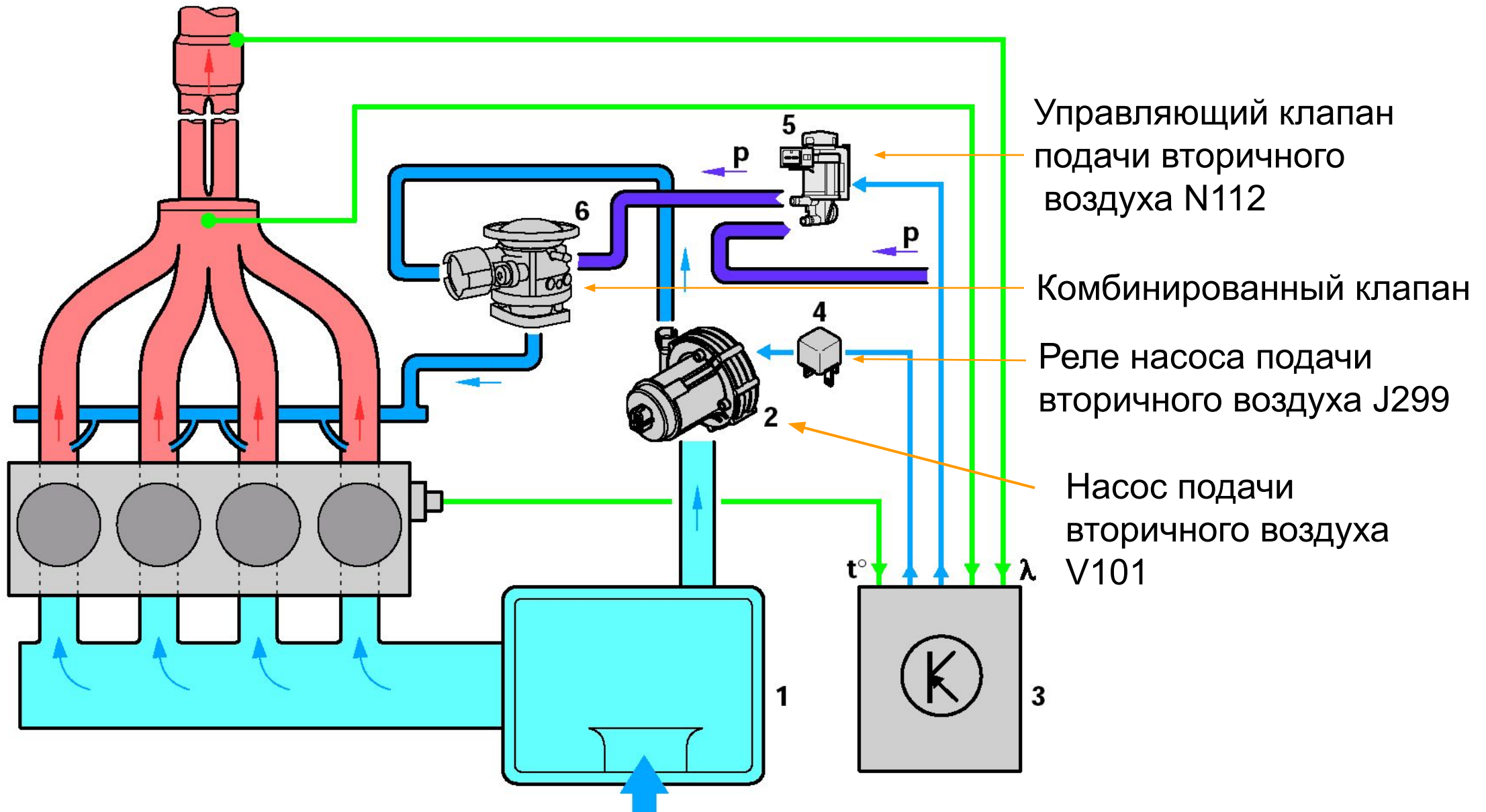

Подача вторичного воздуха

Клапан системы подачи вторичного воздуха N112

Управляет работой комбинированного клапана с помощью вакуума. Сигнал к этому получает напрямую от БУ двигателем.

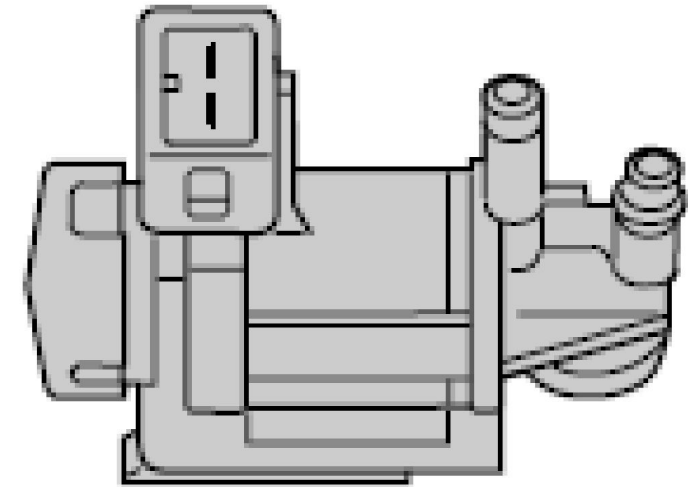
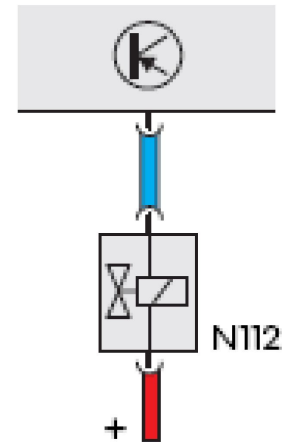

Подача вторичного воздуха

Реле J299 и насос подачи воздуха V101

Предназначены для включения и снабжения атмосферным воздухом системы подачи вторичного воздуха.

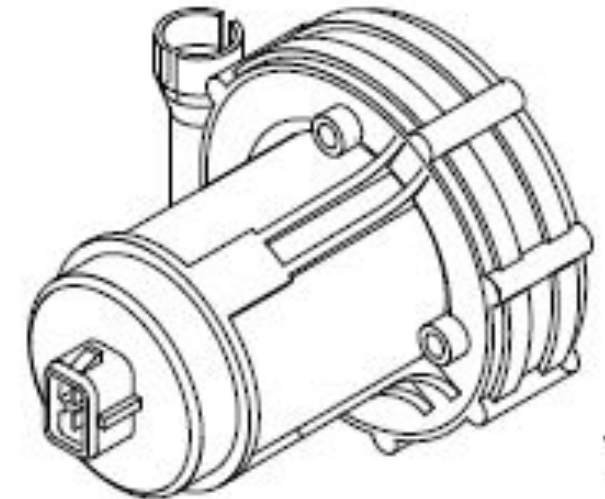
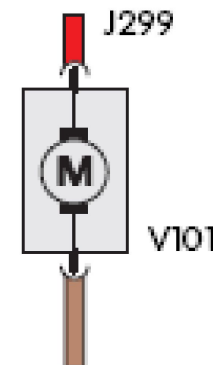
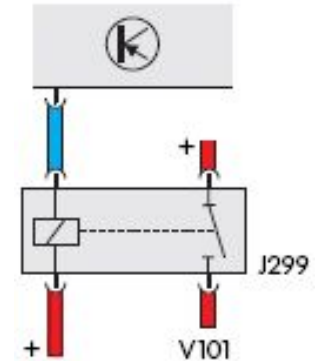
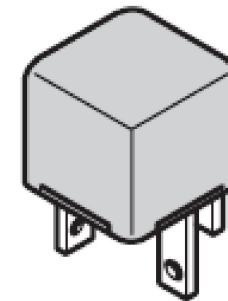

175

Подача вторичного воздуха

Комбинированный клапан

Является исполнительным устройством. Связывает непосредственно выпускной коллектор с насосом подачи вторичного воздуха.

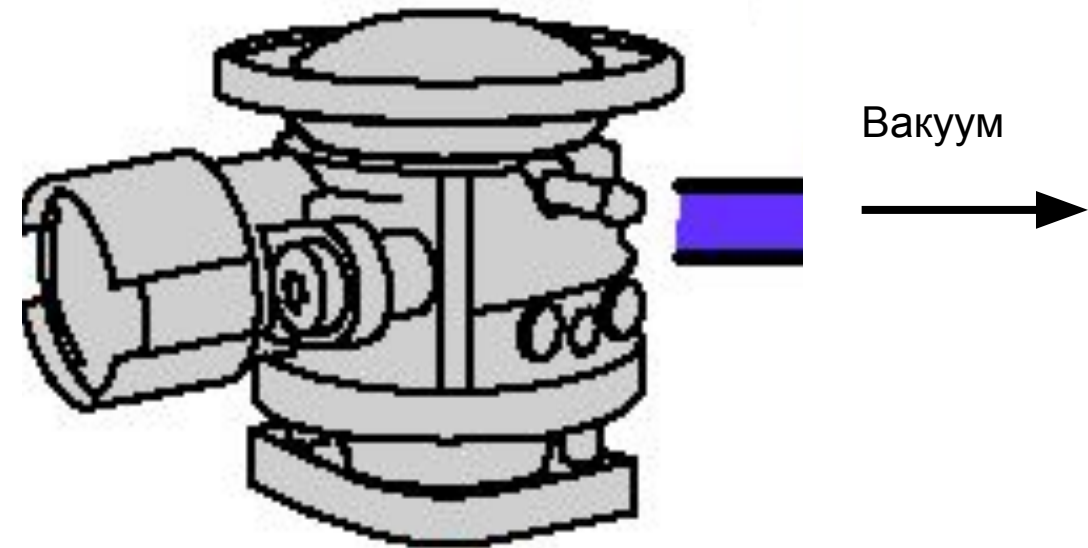

Подача вторичного воздуха

Двигатель 4,2L V8 FSI

Самооткрывающийся комбинированный клапан

Если кроме атмосферного давления на мембрану и тарелку клапана воздействует давление ок. 450 мбар, то клапан открывается.

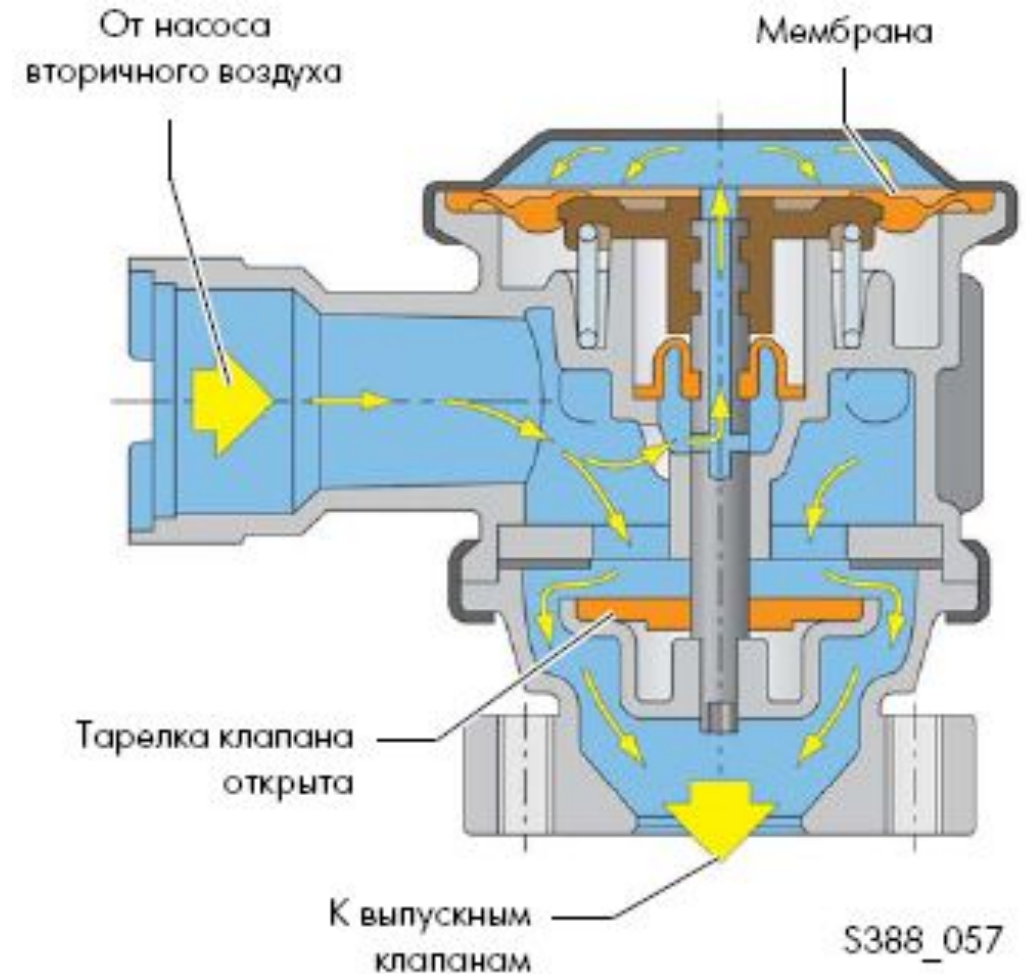

Подача вторичного воздуха

Входные сигналы

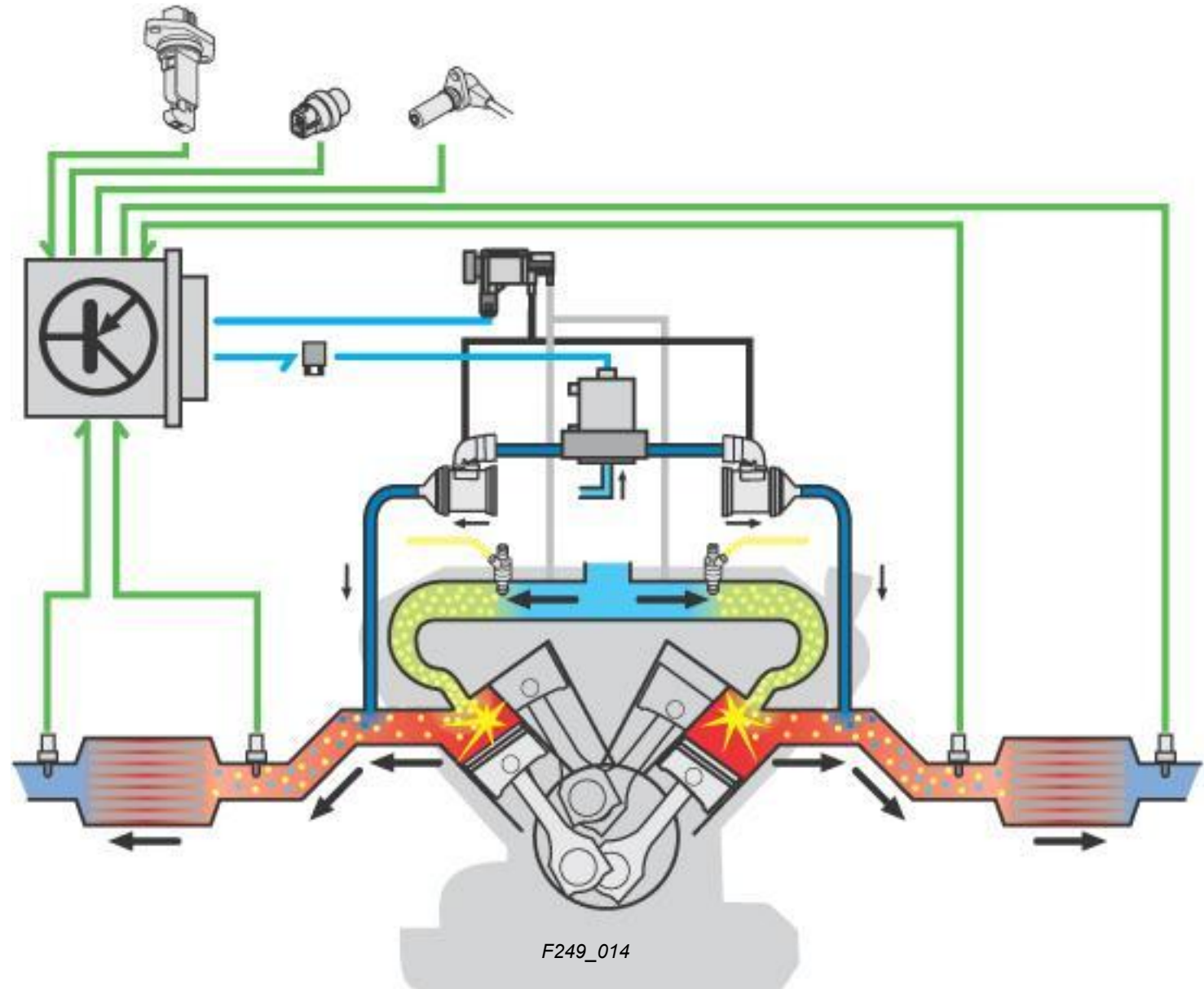

OBD-диагностика

