

ТНВД

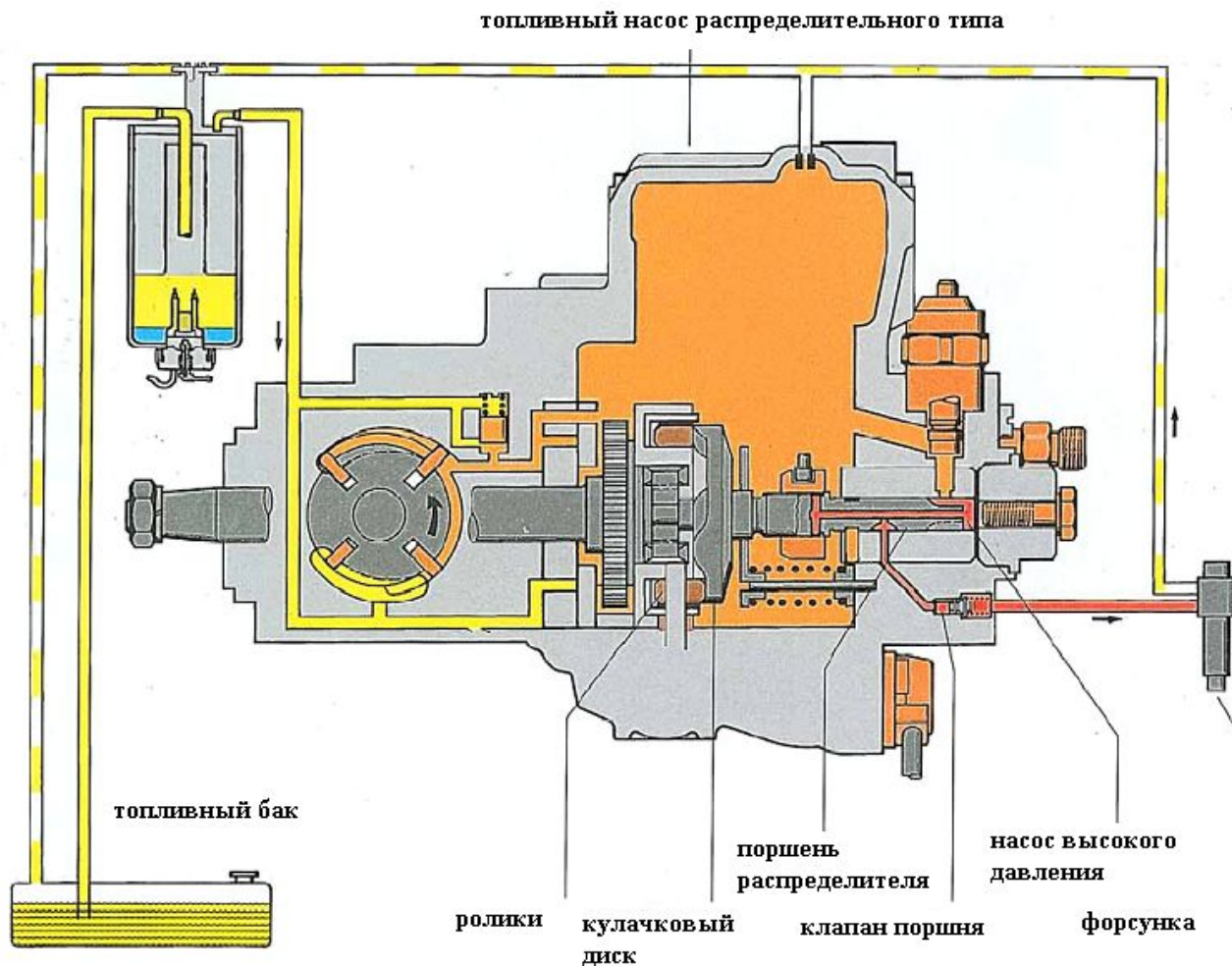

12/20/202

1

Блок управления двигателем 2.5l TDI

EDC

Electronic Diesel Control

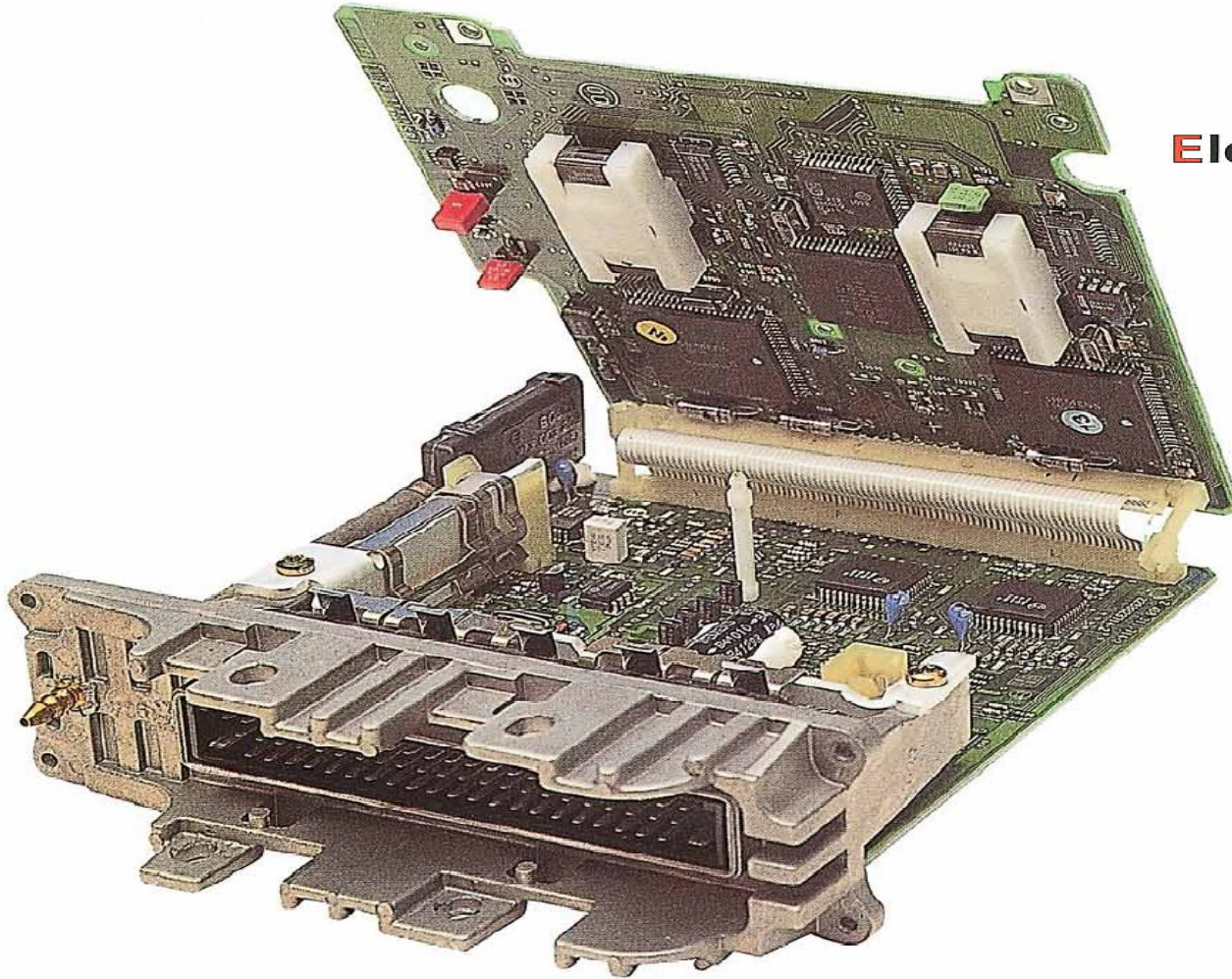

12/20/202

Системный обзор

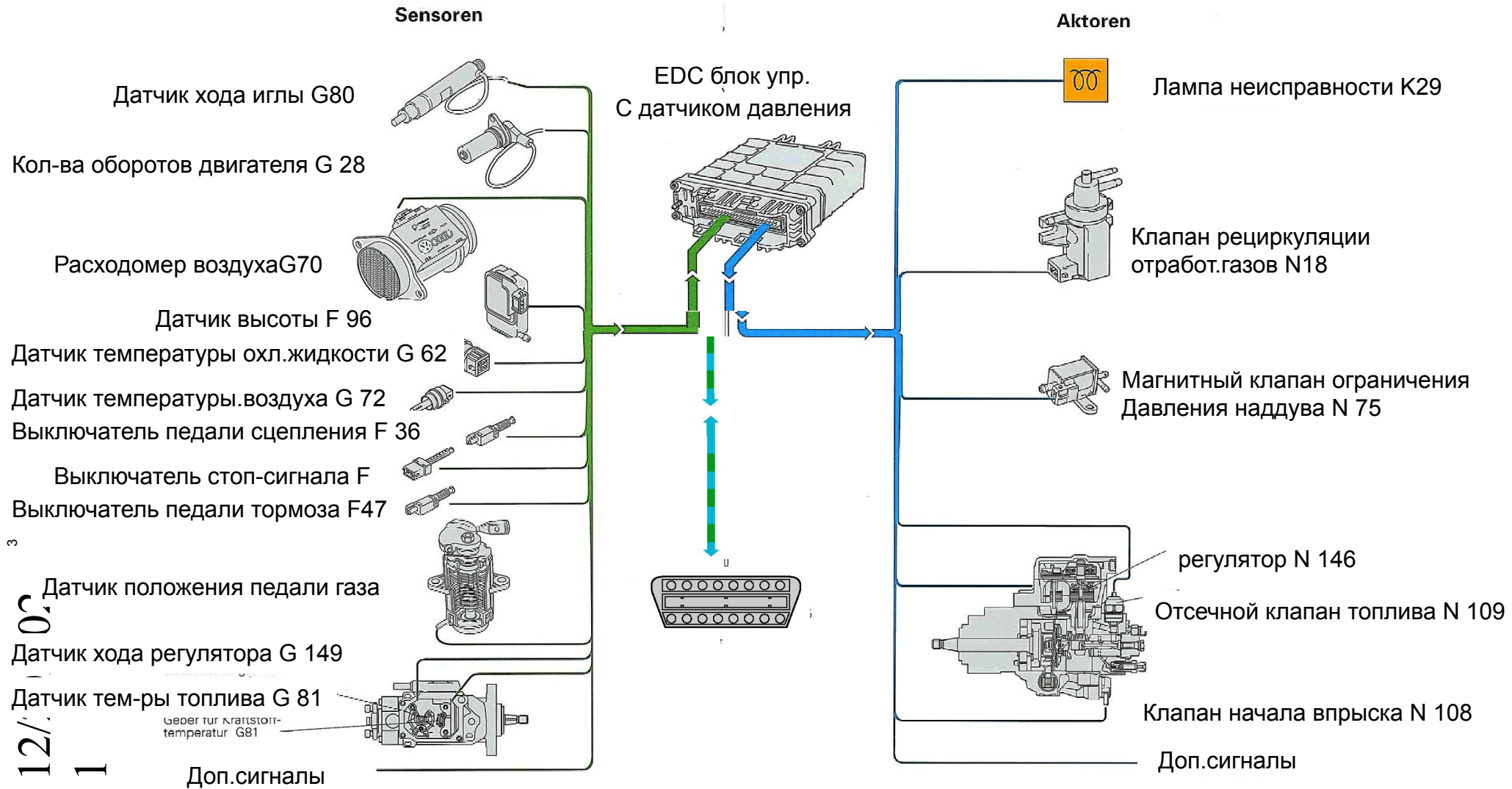

Регулирование массы топлива

EDC-блок упр. J248

Датчик положения педали газа G79

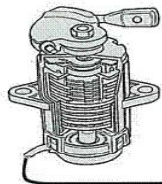

Датчик температуры охл.жидкости G62



Расходомер воздуха G70



Кол-ва оборотов двигателя G 28

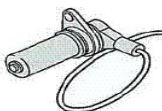

Вторичные сигналы

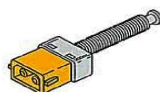
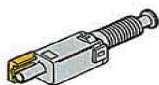

распределит
Эксцентричный вал

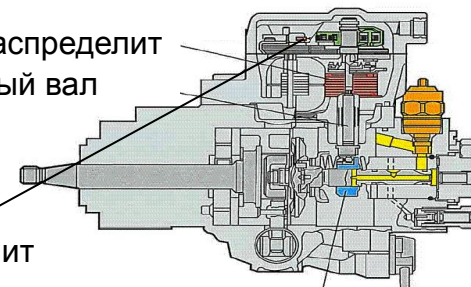

распределит
ельN146

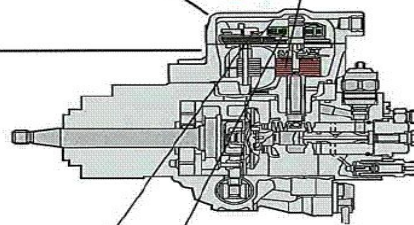

SSP 153/22

регулятор
Масса топлива

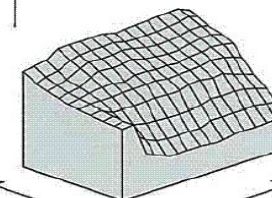

Датчик хода регулятора G149

Датчик хода регулятора G81

Масса воздуха

Обороты двигателя

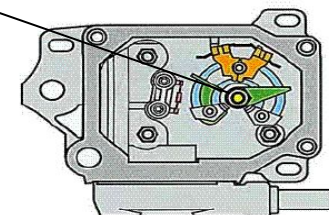
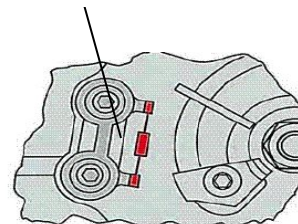

12/20/202

Датчик хода регулятора G149

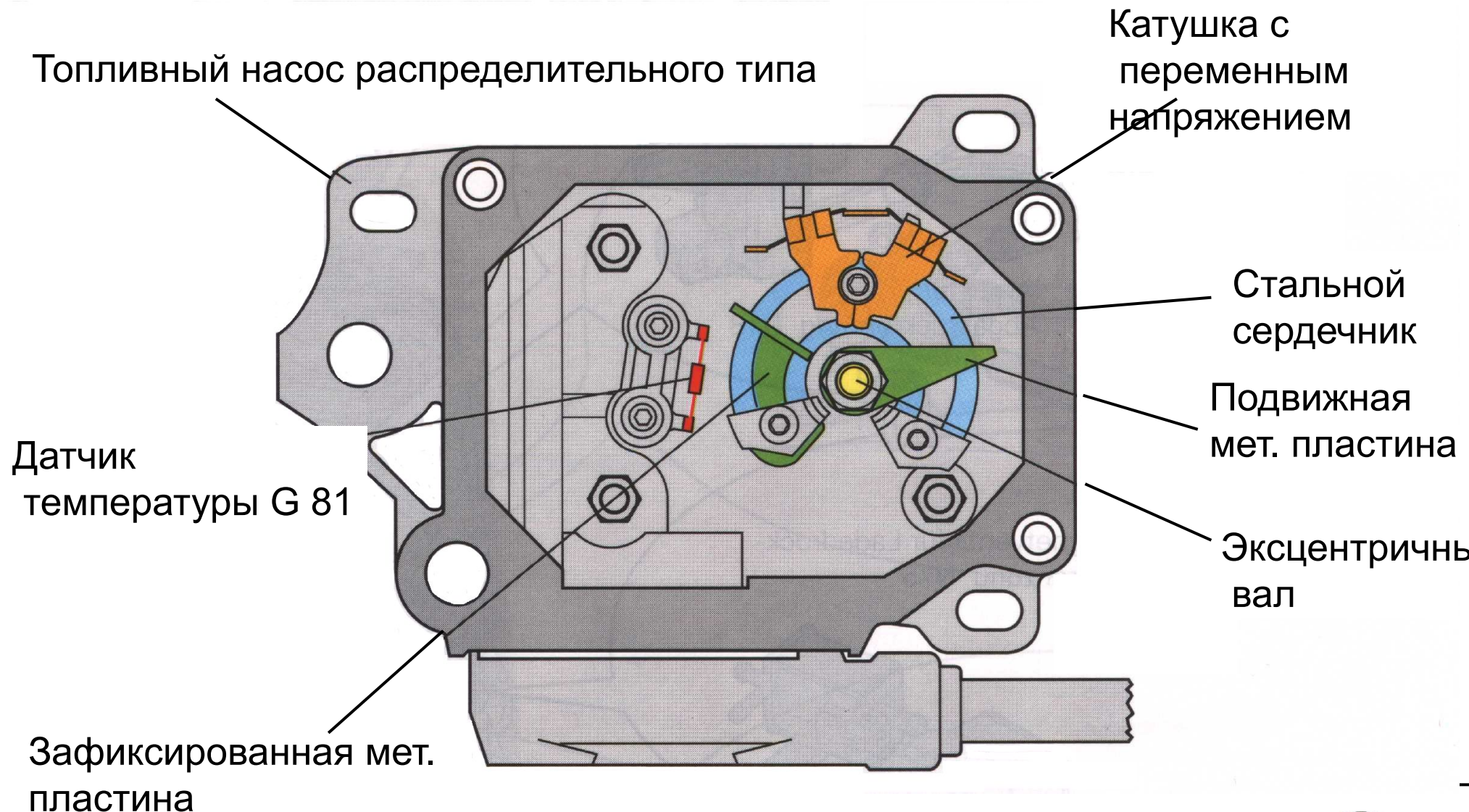

Регулирование начала впрыска

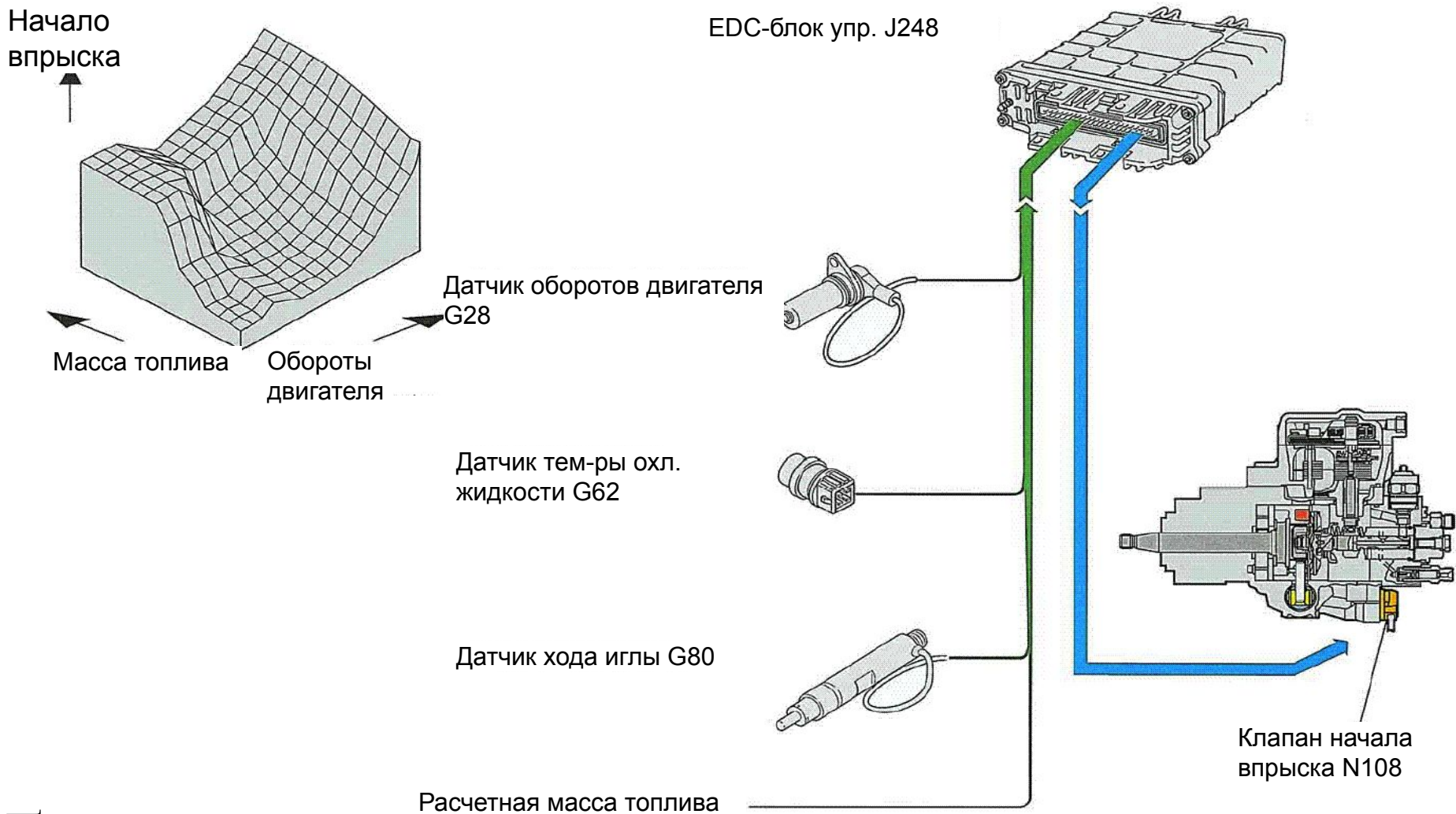

12/20/202

1

Регулирование начала впрыска

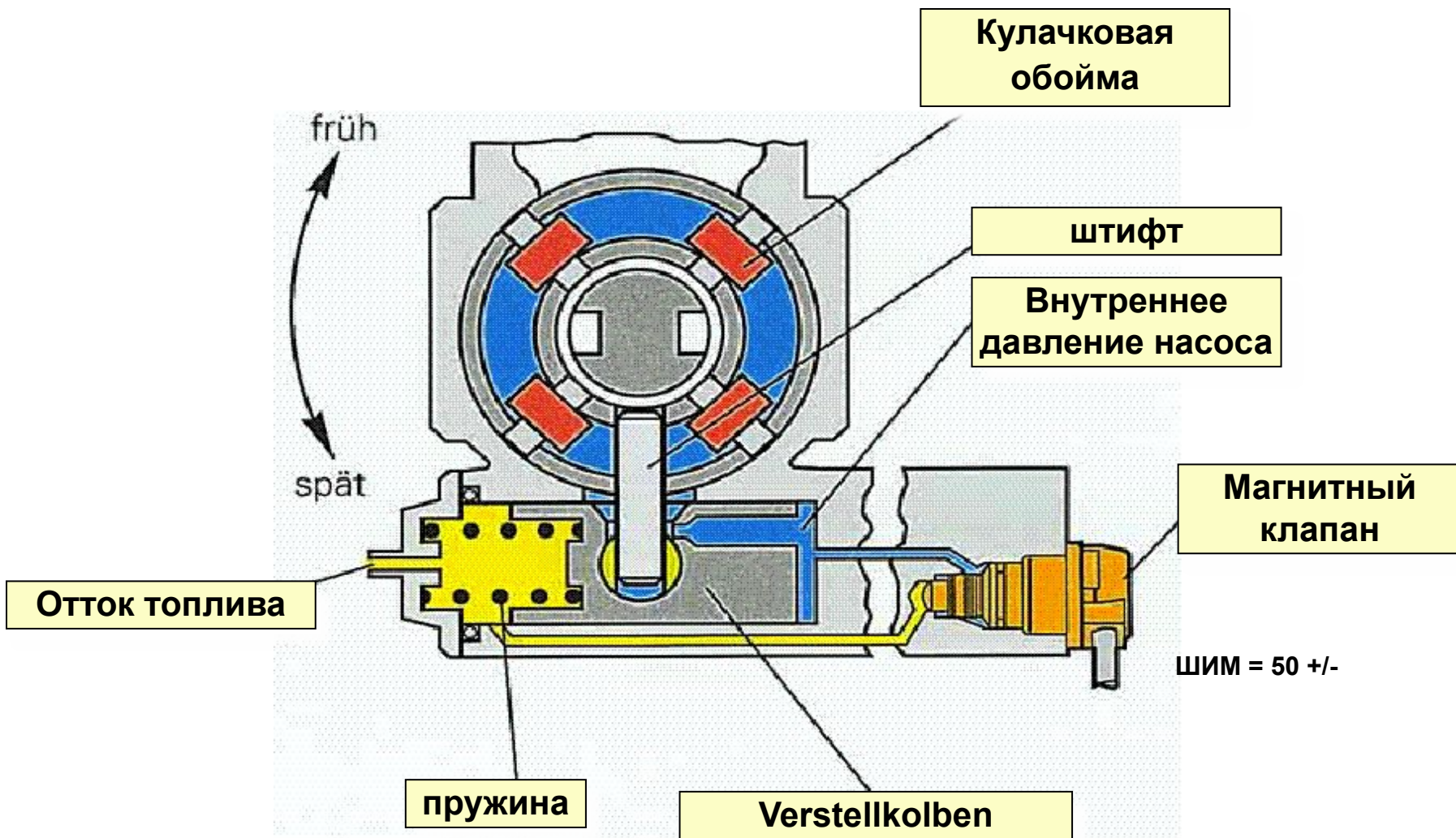

12/20/202

Внутренние функции

Регулирование скорости

Контроль сигналов

Поддержание стабильности работы

Регулировка работы двигателя при высоких оборотах

Ограничение крутящего момента

Контроль количества топлива при запуске двигателя

Сглаживание колебаний

Поддержание стабильности оборотов холостого хода

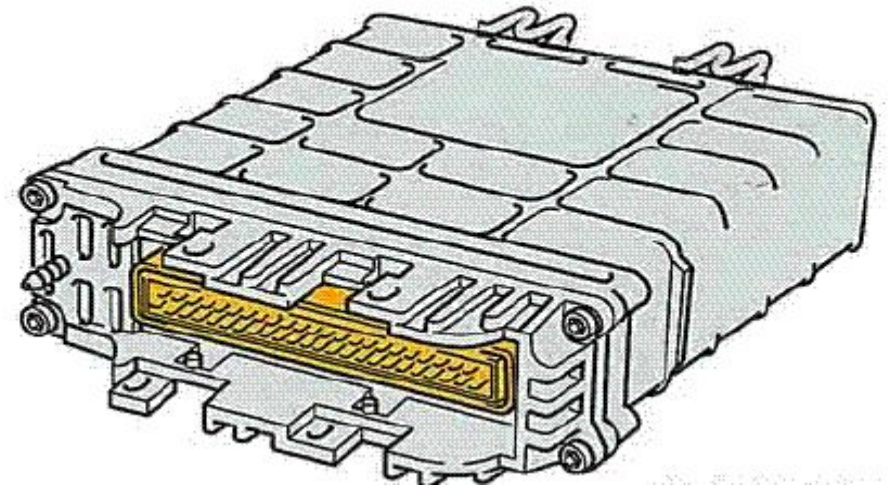

самодиагностика

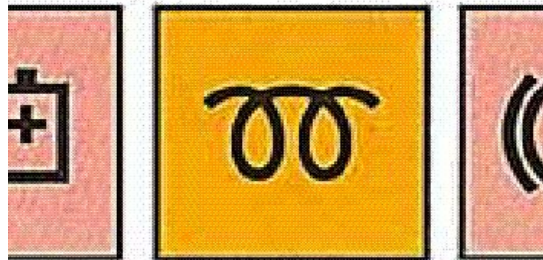
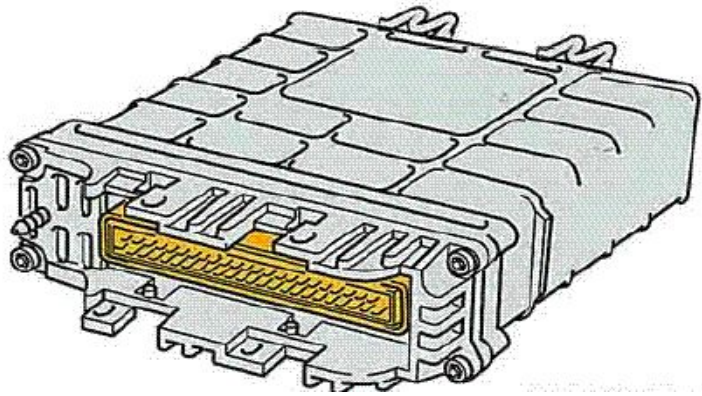

1 уровень

Выход из строя датчиков с функцией корректировки

Контрольные лампы не загораются

2 уровень

Значительные неисправности

Предостережение контрольными лампами

3 уровень

Эксплуатация автомобиля еще возможна

Предостережение контрольными лампами

4 уровень

Уверенная работа двигателя более не гарантирована

Предостережение контрольными лампами

12/20/202

1

Дополнительные сигналы

- CAN-High / CAN-Low
- В щиток приборов- количество оборотов двигателя
- В щиток приборов- расход топлива
- Отключение компрессора кондиционера
- Сигнал компрессора кондиционера
- клемма „DF“
- Сигнал скорости
- К-провод
- Противоугонная система
- Переключение АКПП
- Круиз-контроль