

Сборочные чертежи. Разъёмные и неразъёмные соединения деталей.

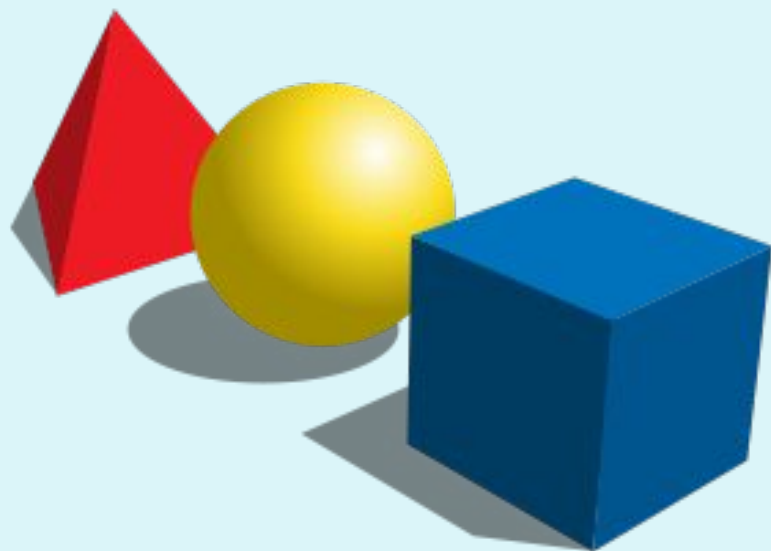

**АВТОР ПРЕЗЕНТАЦИИ:
УЧИТЕЛЬ ЧЕРЧЕНИЯ
АЛЕКСЕЕВА З.Г.**

- **Сборочным называется чертеж, который содержит изображение изделия, состоящего из нескольких деталей.**

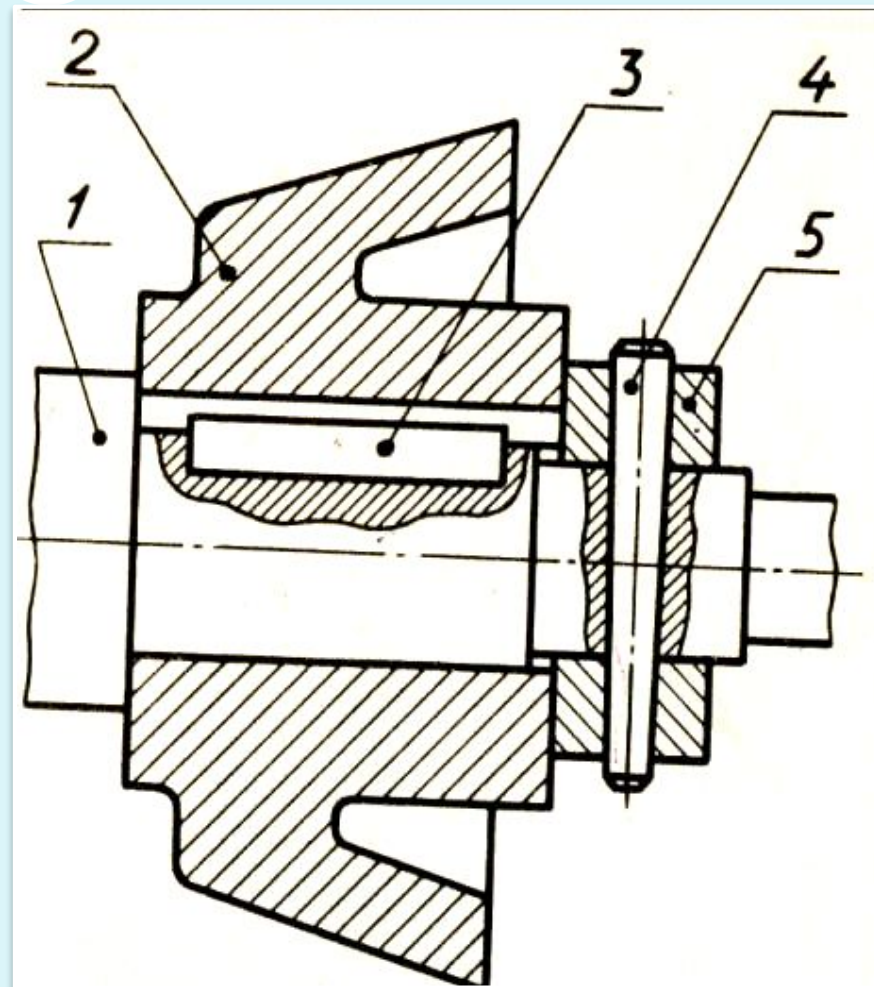
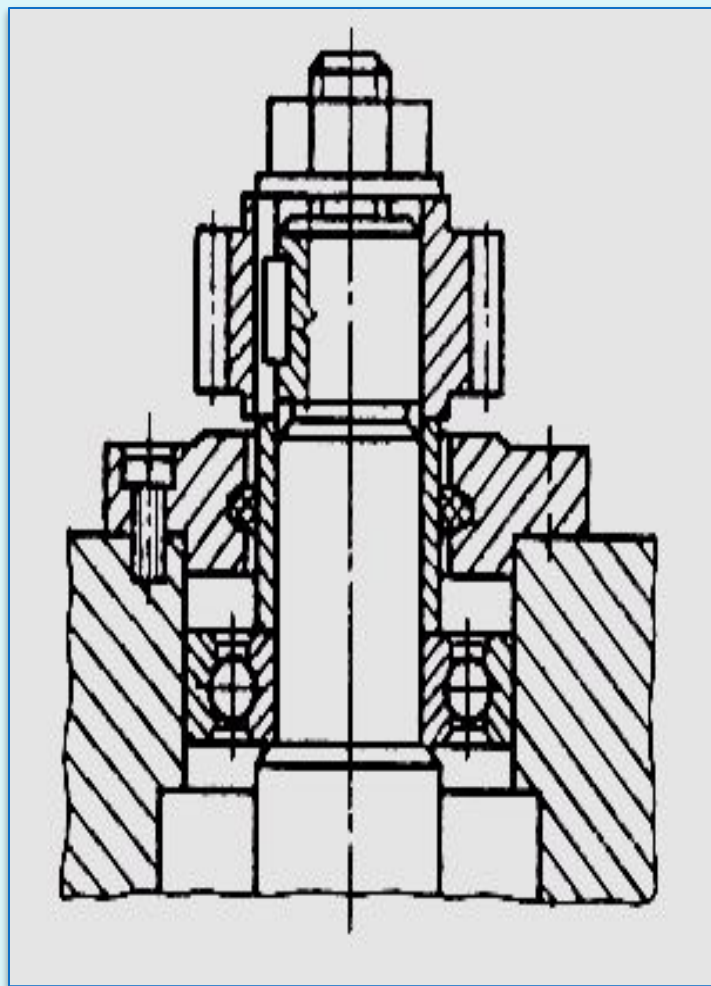

Разъёмные соединения.



- ***Разъёмными называются соединения, которые можно разобрать, не разрушая деталей, их составляющих.***

К ним относятся:

- ***резьбовые соединения;***
- ***зубчатые (шлицевые);***
- ***шпоночные;***
- ***штифтовые;***
- ***шплинтовые;***
- ***клиновые;***
- ***соединения сочленением.***

Резьбовые соединения.



Резьбовое соединение может обеспечивать относительную неподвижность деталей или перемещение одной детали относительно другой. Основным соединяющим элементом в резьбовом соединении является резьба.

К резьбовым относятся:

- болтовые соединения;**
- винтовые;**
- шпилечные;**
- соединение трубопроводов (трубные соединения).**

Изображения резьбовых соединений на чертежах выполняются в соответствии с требованиями стандартов.

Болтовое соединение.



Состоит из:

- болта;
- шайбы;
- гайки;
- соединяемых деталей, имеющих сквозные отверстия.

Обозначение:

Болт M20*60

Шайба 20

Гайка M20

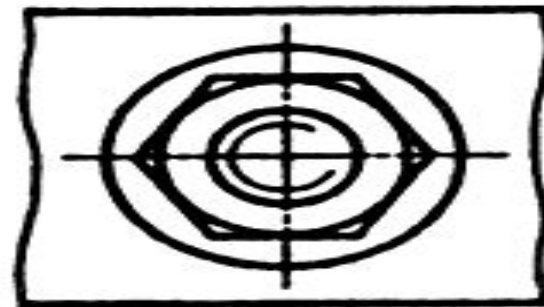
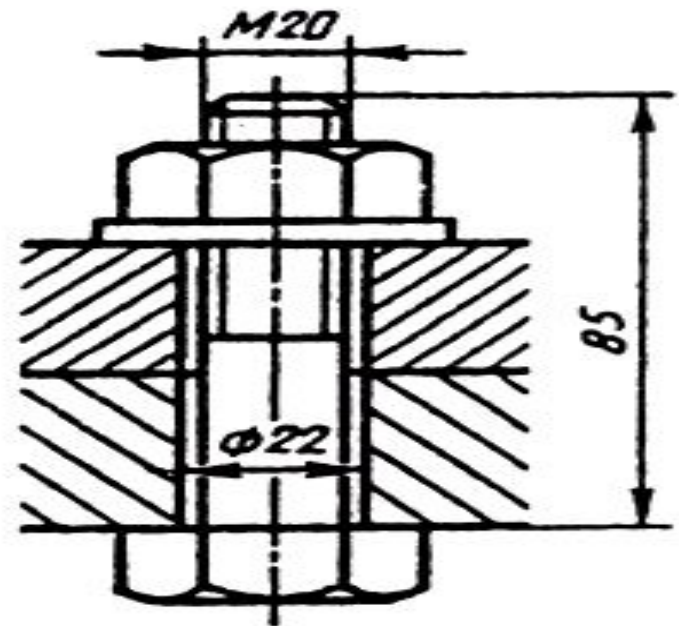

Винтовое соединение

Состоит из:

- *винта;*
- *шайбы;*
- *гайки;*
- *соединяемых деталей, одна из которых имеет глухое отверстие с резьбой.*

Обозначение:

*Винт M16 * 55*

Шайба 16

Гайка M16

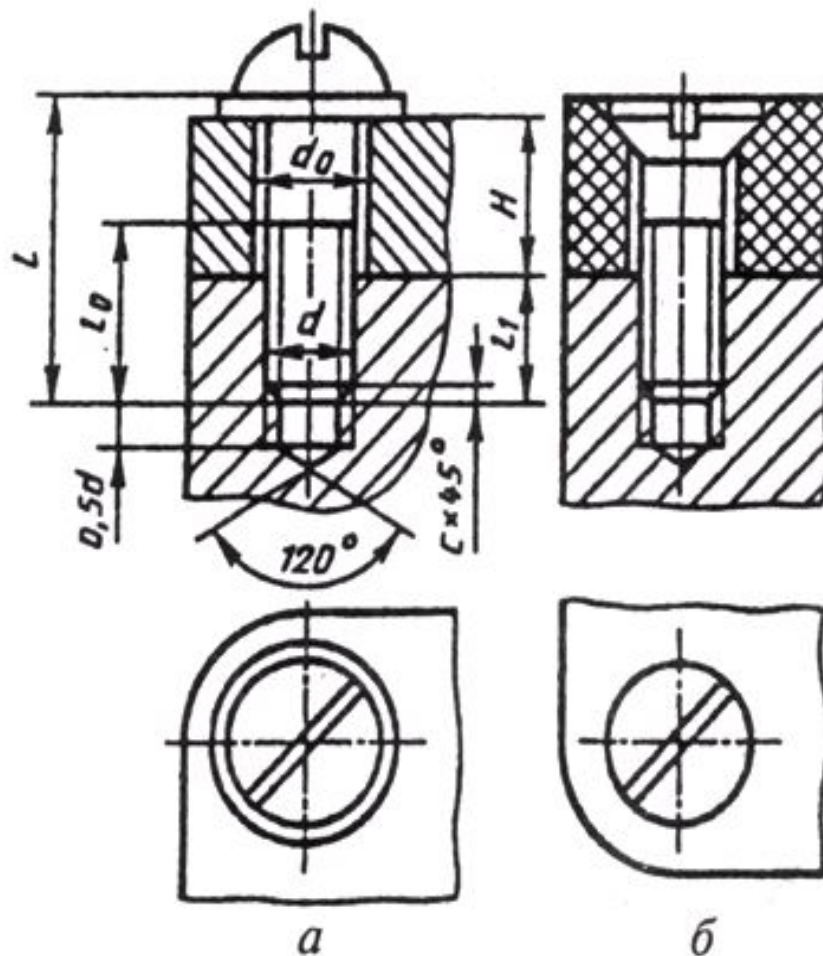

Шпильчное соединение



Состоит из:

- шпильки;
- шайбы;
- гайки;
- соединяемых деталей, одна из которых имеет глухое отверстие с резьбой.

Обозначается:

Шпилька М 20*80

Шайба 20

Гайка М20

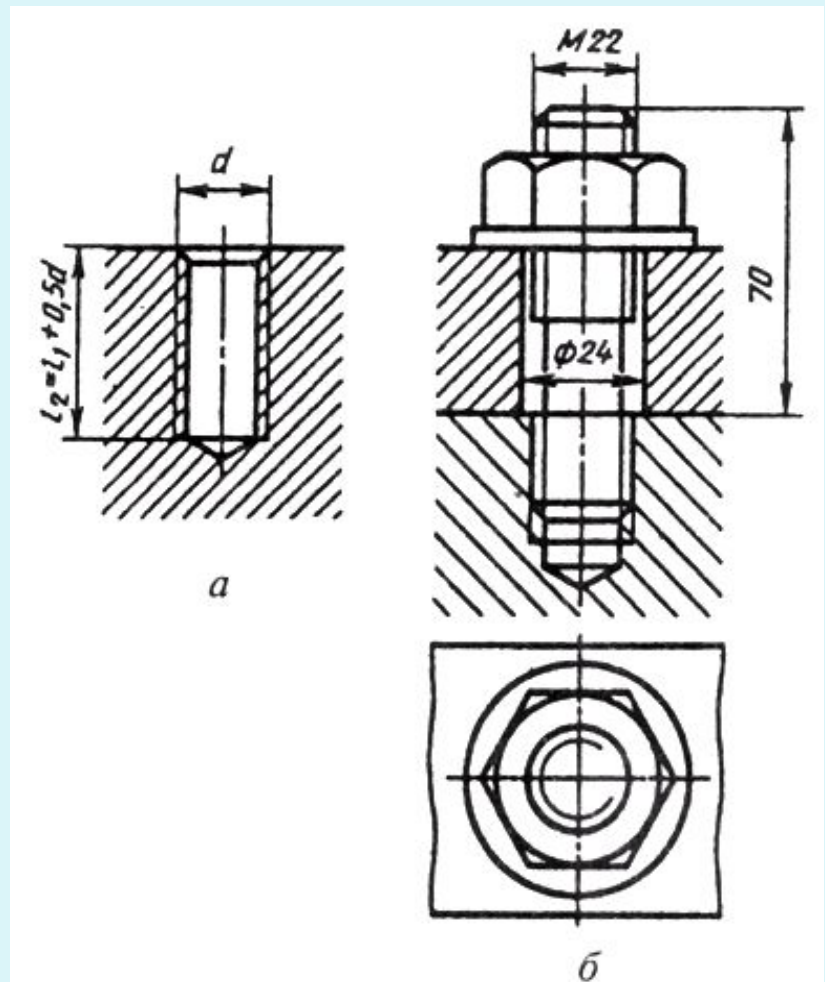

Трубное соединение



Состоит из:

- муфты;
- соединяемых труб.

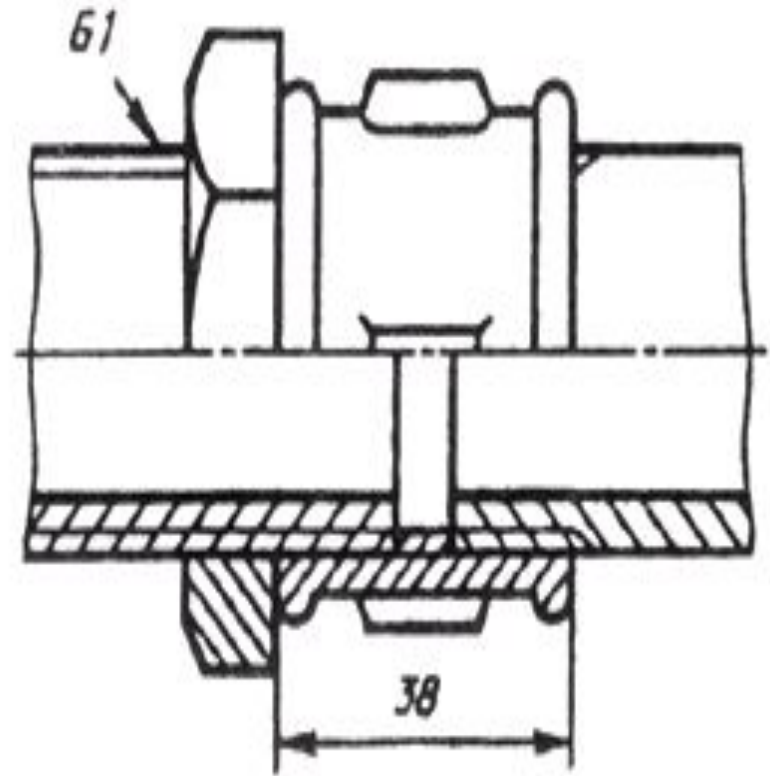

Другие разъёмные соединения. Зубчатые (шлицевые).

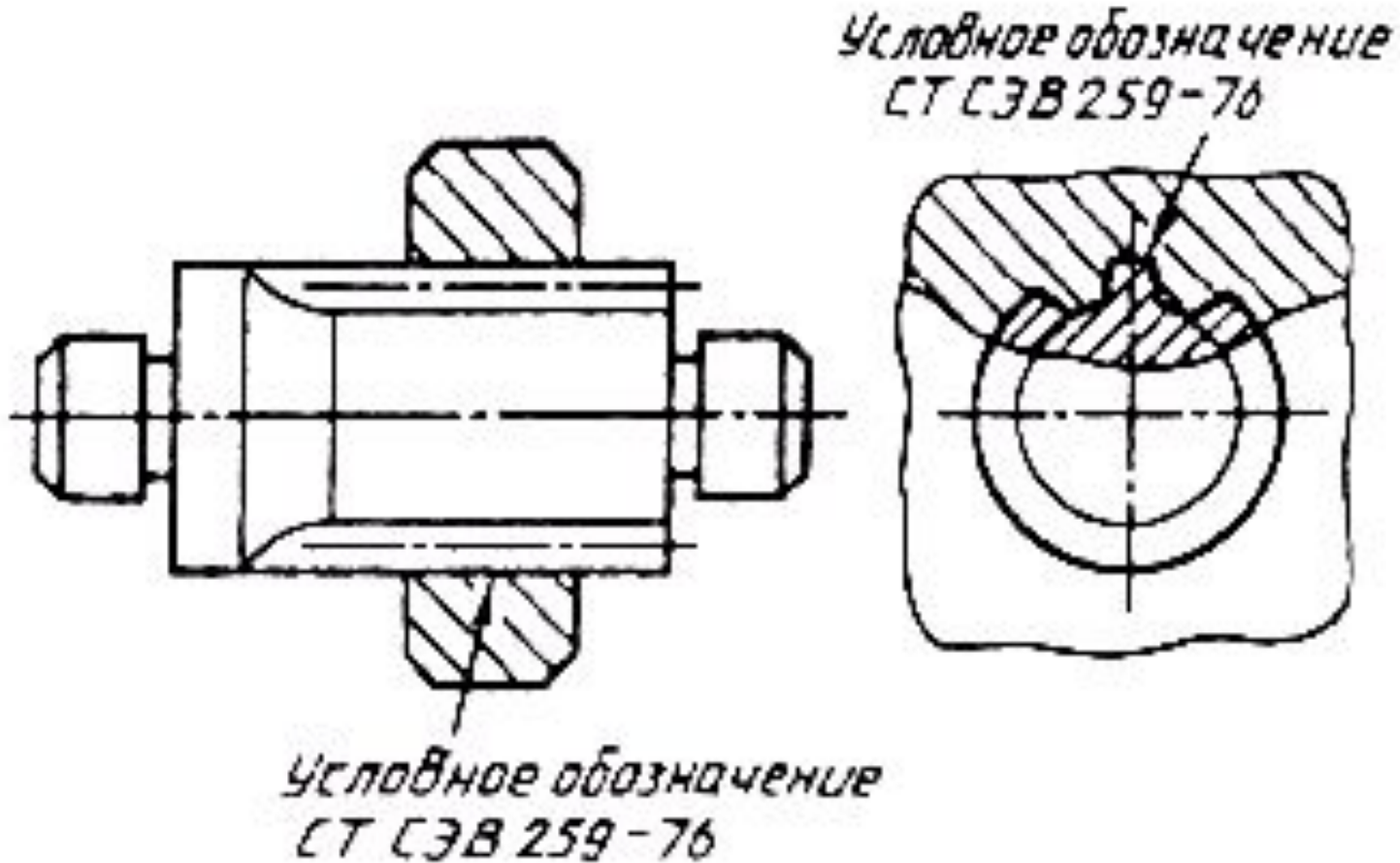

Шпоночные соединения

Состоит из :

- втулки*
- вала;*
- шпонки.*

Обозначается:

*Шпонка 10*6*40*

*Призматическая
шпонка*

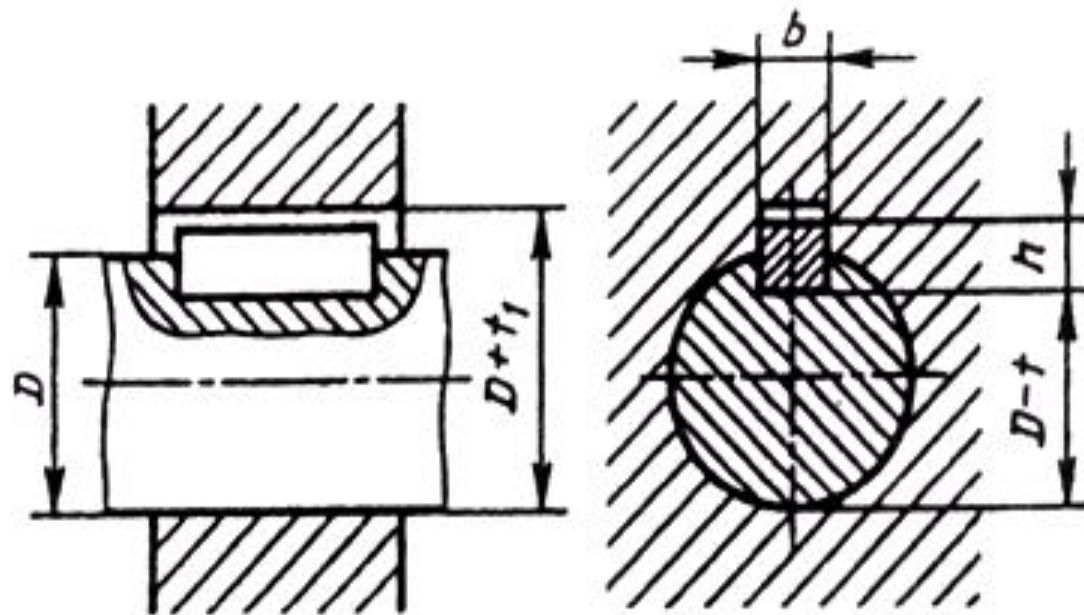

Шпонки бывают призматические и сегментные.

*Шпонка сегм. 8*15*

Шпонки применяют для передачи крутящего момента.

Штифтовые соединения



Конические соединяют детали типа втулка- вал, для предотвращения возвратнопоступальных перемещений и прокручивания вала относительно втулки.

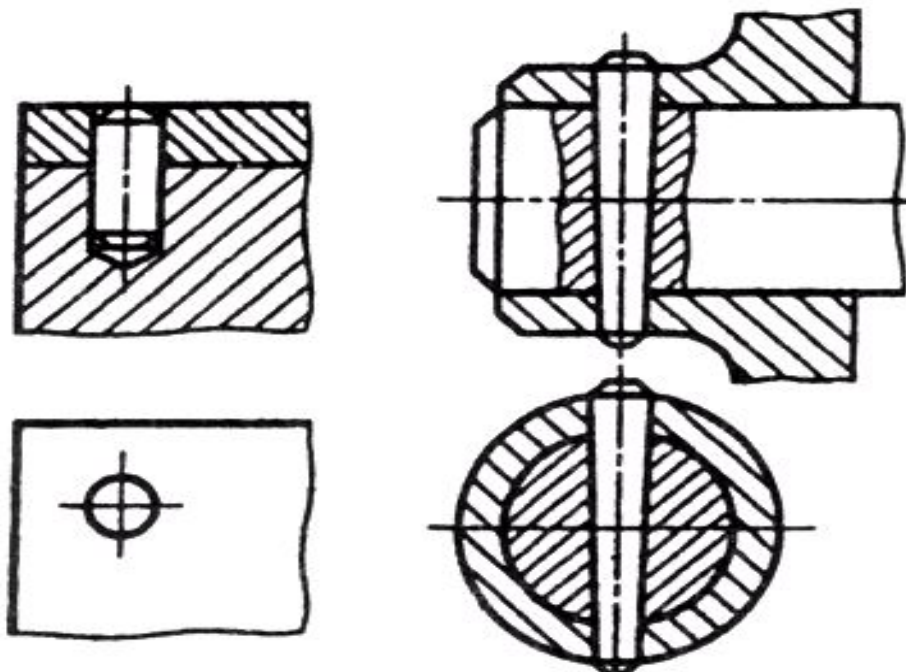

Шплинтовые соединения



- **Шплинты** применяют для ограничения осевого перемещения деталей стопорения корончатых гаек.

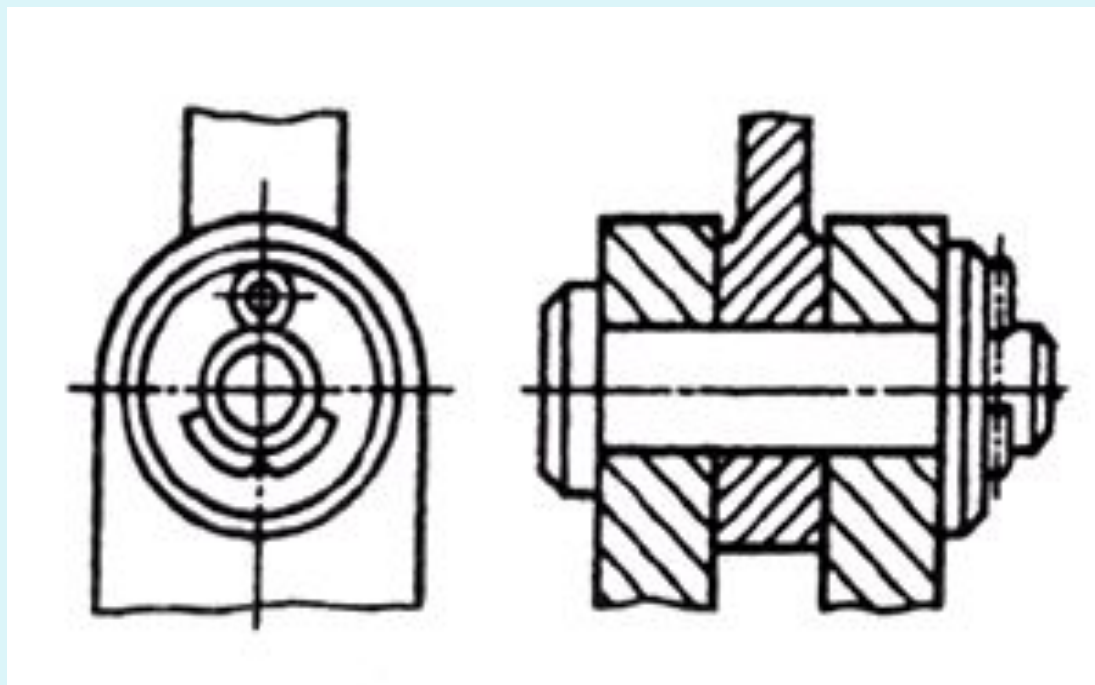

Клиновые соединения



Клиновые соединения обеспечивают легкую разборку соединяемых деталей. Грани клиньев имеют уклон от $1/5$ до $1/40$.

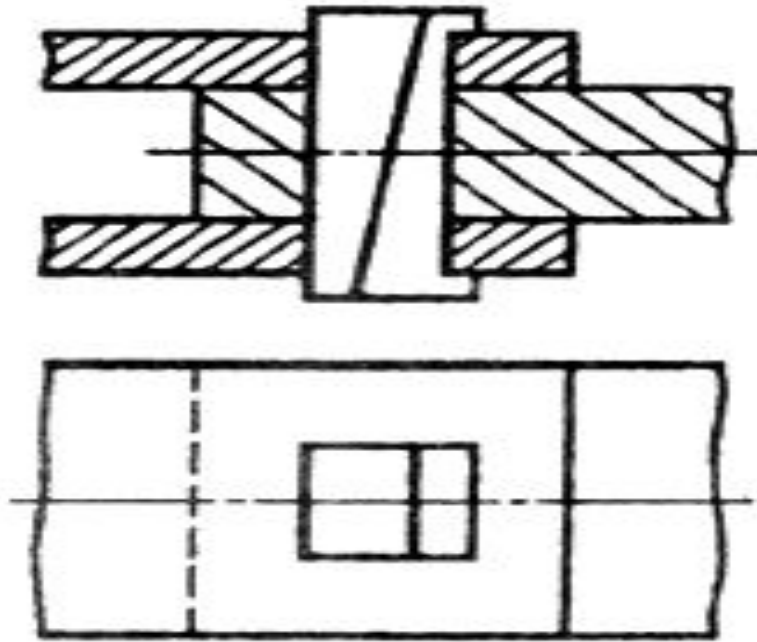

Соединения сочленением

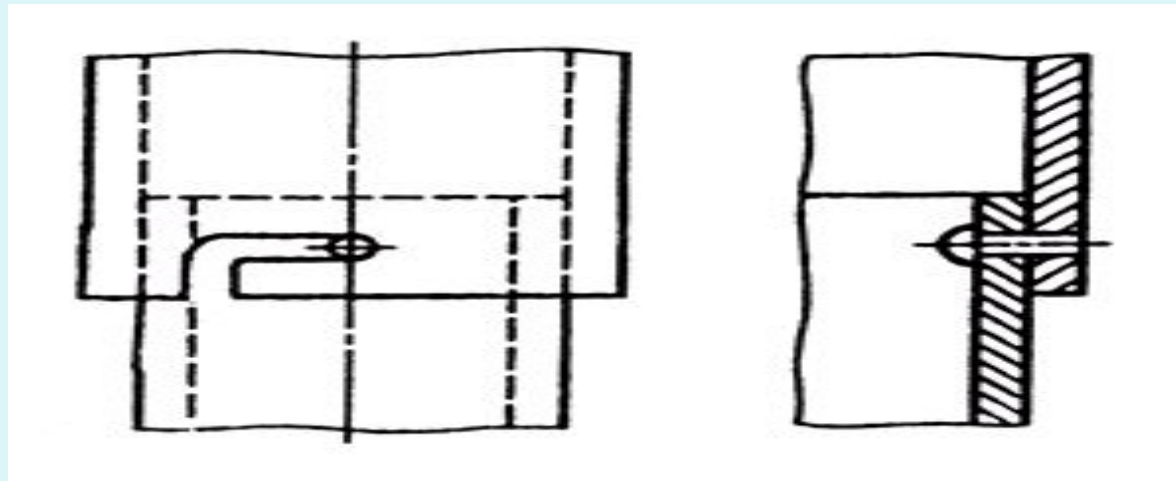

Выступ одной детали входит в паз или отверстие другой детали; детали поворачиваются одна относительно другой, и тем обеспечивается их соединение.

Неразъёмные соединения



- **это соединения, которые невозможно разобрать без разрушения деталей.**

К ним относятся:

- сварные;**
- заклепочные;**
- паяные;**
- клеевые;**
- соединения, полученные запрессовкой, заливкой, развальцовкой (или завальцовкой);**
- соединения, полученные кернением;**
- соединения, полученные сшиванием;**
- соединения, полученные посадкой с натягом.**

Сварные соединения



Сваркой называют процесс получения неразъемного соединения твердых предметов, состоящих из металлов, пластмасс или других материалов, путем местного их нагревания до расплавленного или пластического

состояния без

применения или с

применением

механических усилий.

Сварным швом

называется

затвердевший после

расплавления материал.

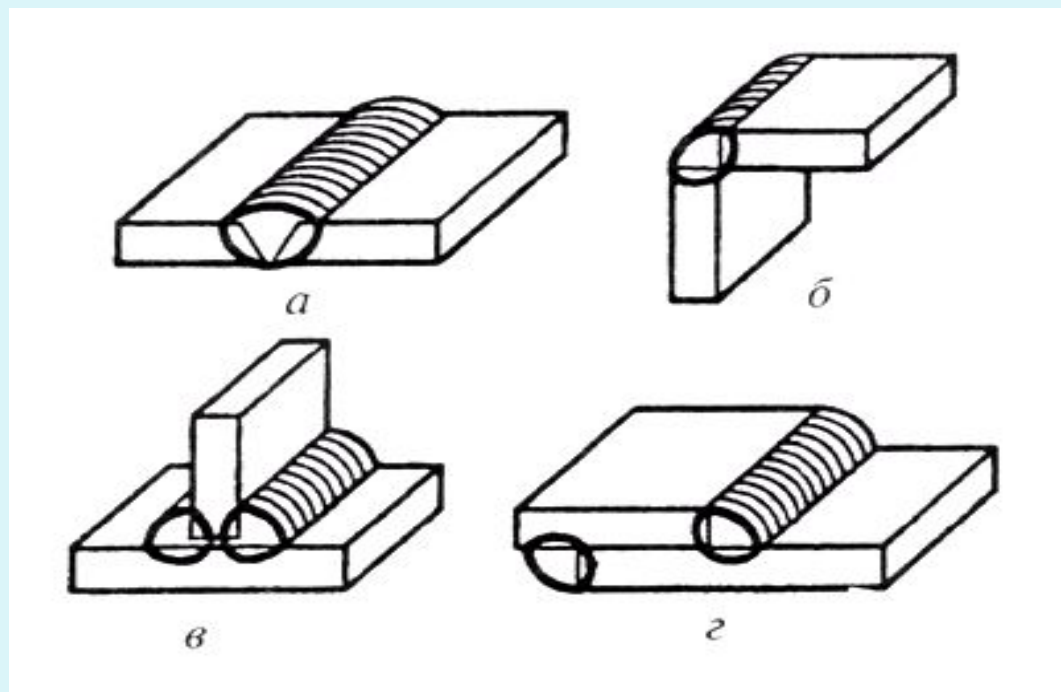

Клепанные соединения



Клепанные соединения применяются в конструкциях, подверженных действию высокой температуры, коррозии, вибрации, а также в соединениях из плохо сваривающихся металлов или в соединениях металлов с неметаллическими частями. Такие соединения нашли широкое применение в котлах, железнодорожных мостах, некоторых авиационных конструкциях и в отраслях легкой промышленности.

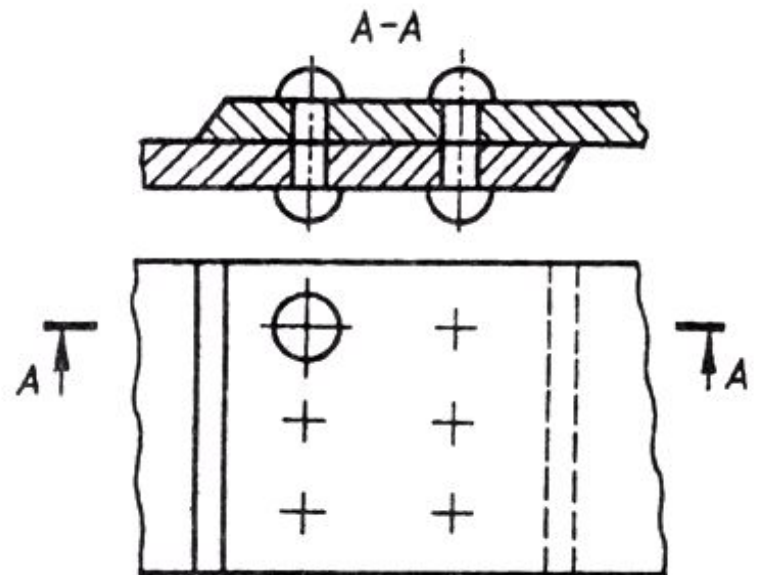
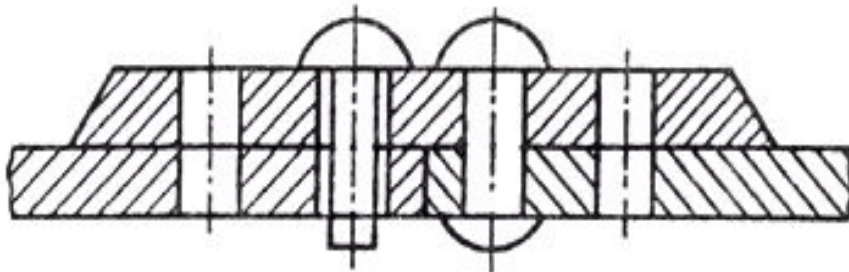

Соединения пайкой



Соединения деталей пайкой находят широкое применение в приборостроении, электротехнике. При пайке соединяемые детали нагреваются до температуры, не приводящей к их расплавлению. Зазор между соединяемыми деталями заполняется расплавленным припоем.

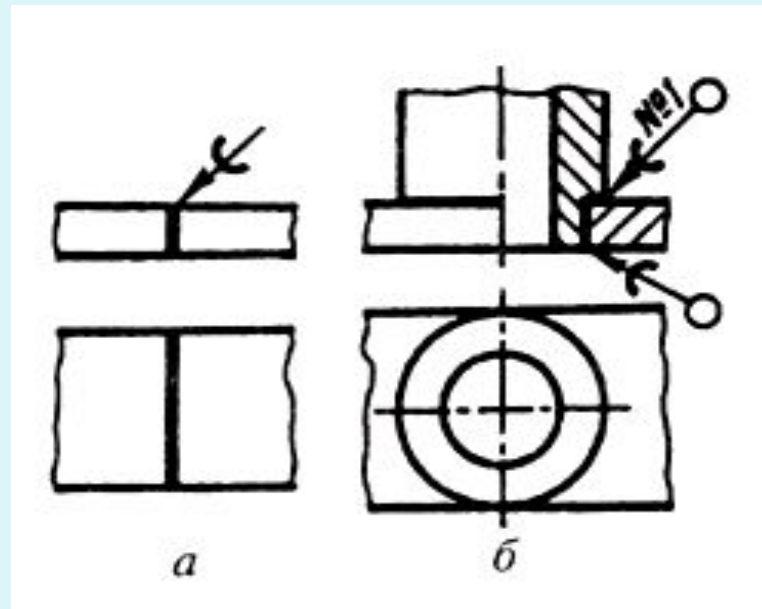

Соединение запрессовкой (армирование)



*запрессовка (армирование)
защищает соединяемые
элементы от коррозии и
химического воздействия
вредной среды, выполняет
изолирующие функции,
позволяет уменьшить массу
изделия, экономить
материалы.*

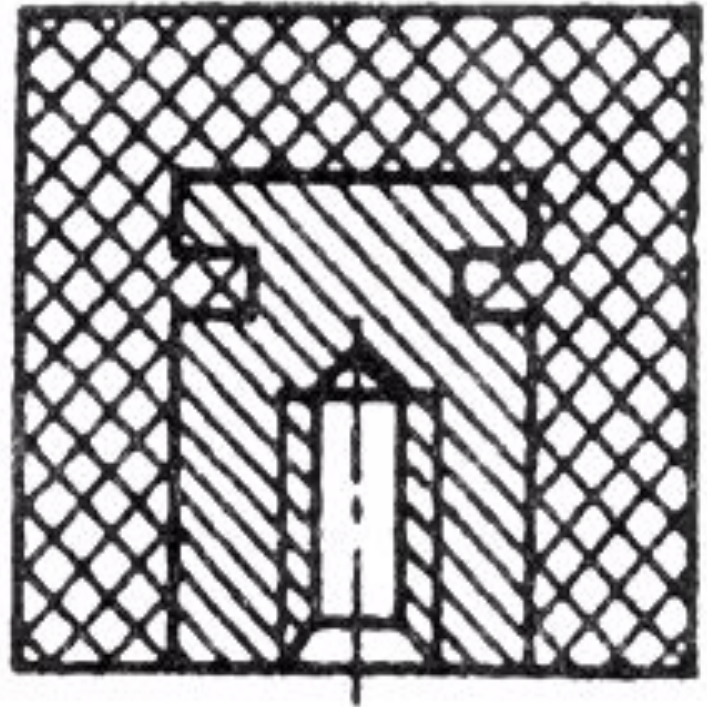

Соединения, полученные развальцовкой и кернением



Вальцовка и кернение осуществляется путем деформации соединяемых деталей.

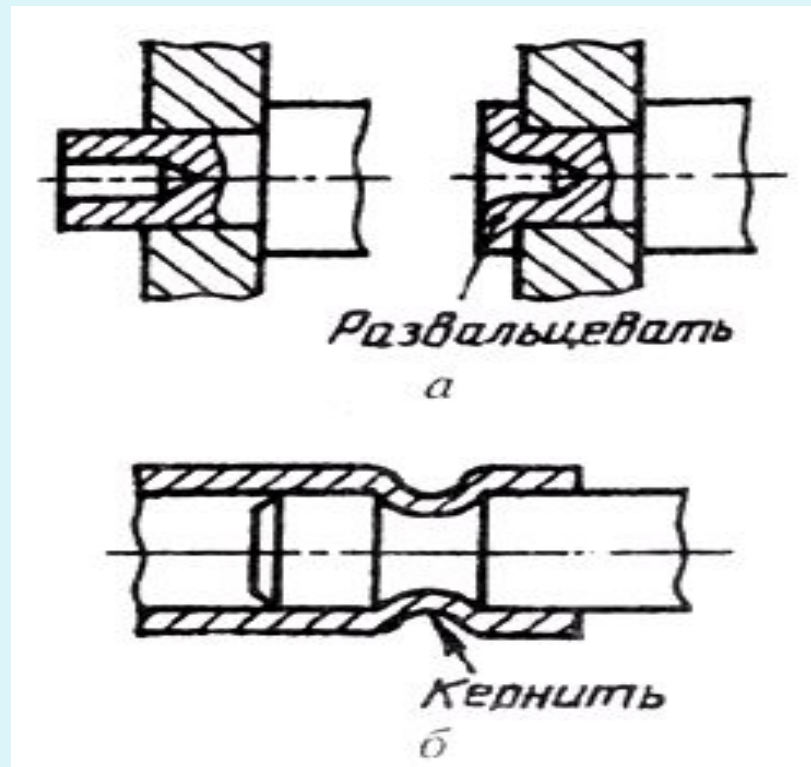

Определить к какому типу соединений (разъёмные или неразъёмные) относятся следующие:



- Сварное;
- Клиновое;
- Запрессованное;
- Винтовое;
- Клепочное;
- Шпоночное;
- Шпилечное.

Из предложенных изображений выбери болтовое соединение.

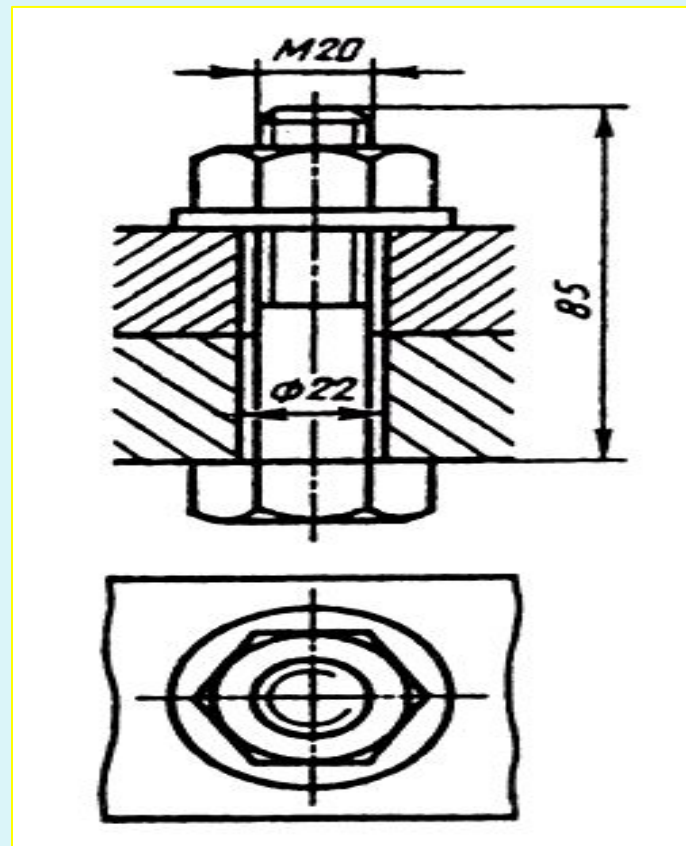
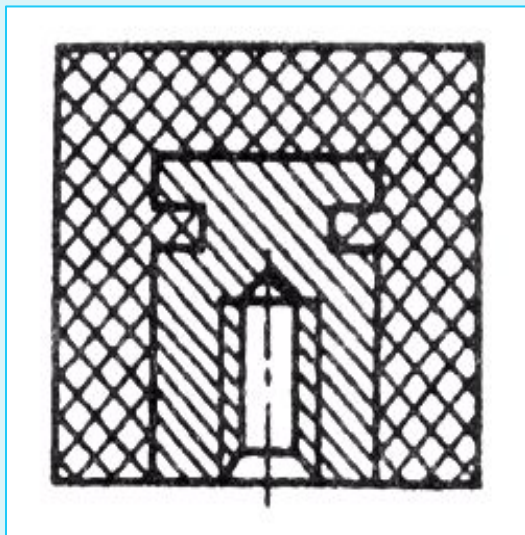
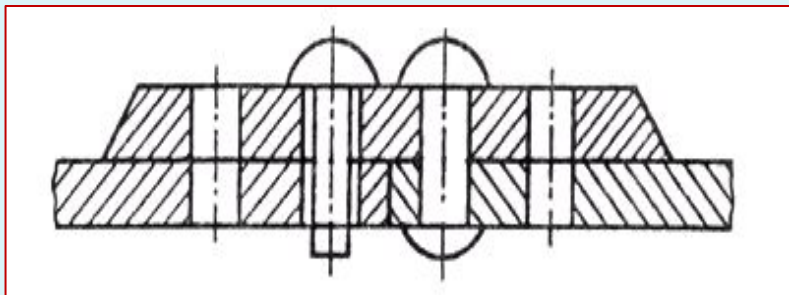

Из предложенных изображений выбери клиновое соединение.

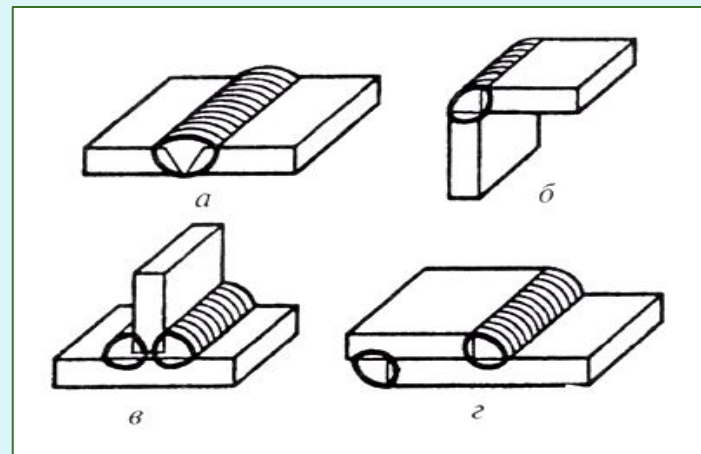
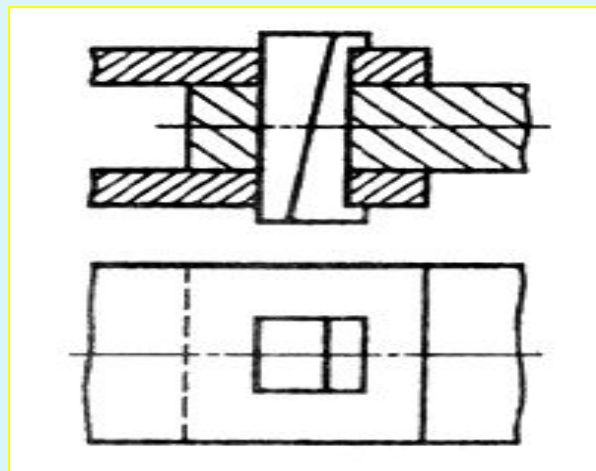
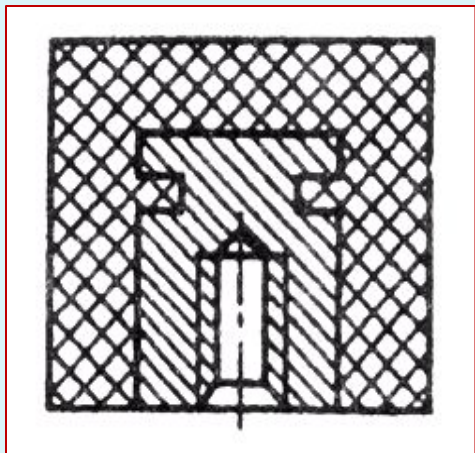

Из предложенных изображений выбери штифтовое соединение

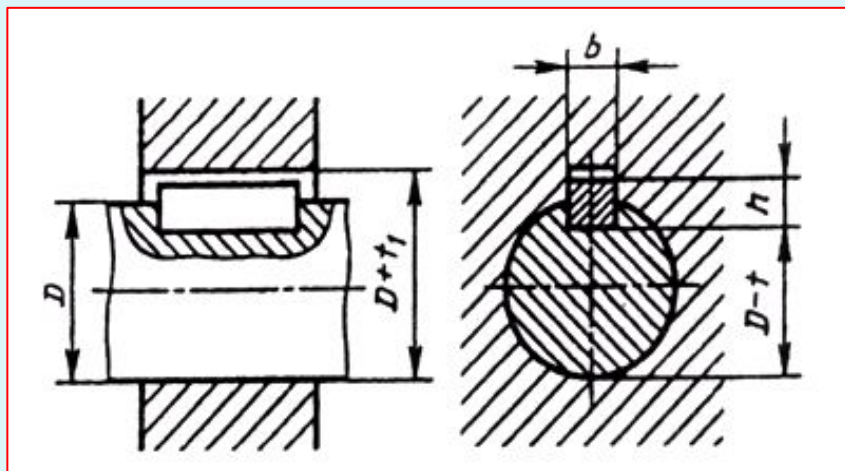
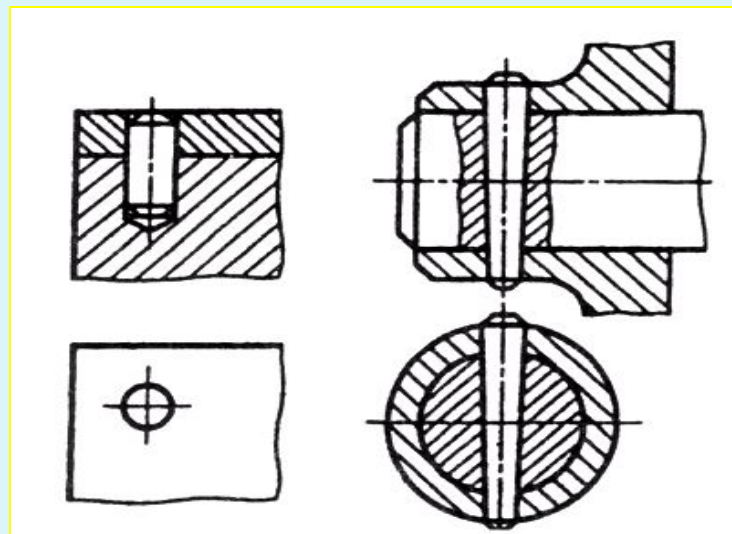
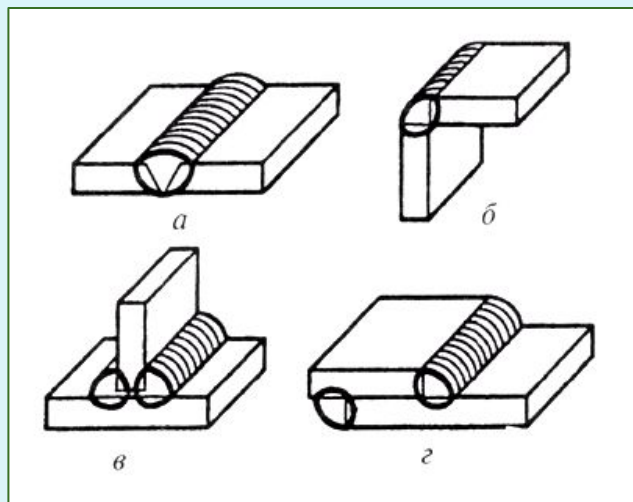

Из предложенных изображений выбери соединение армированием

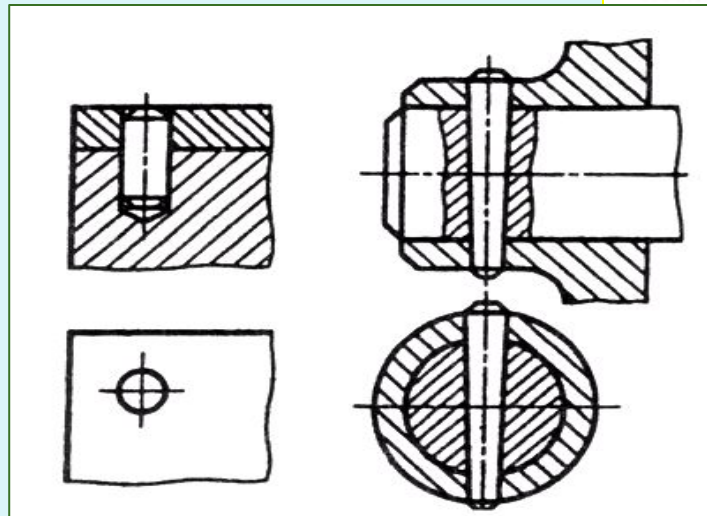
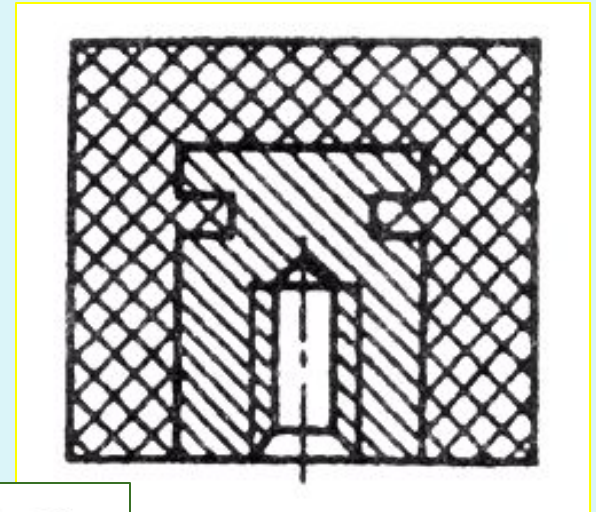
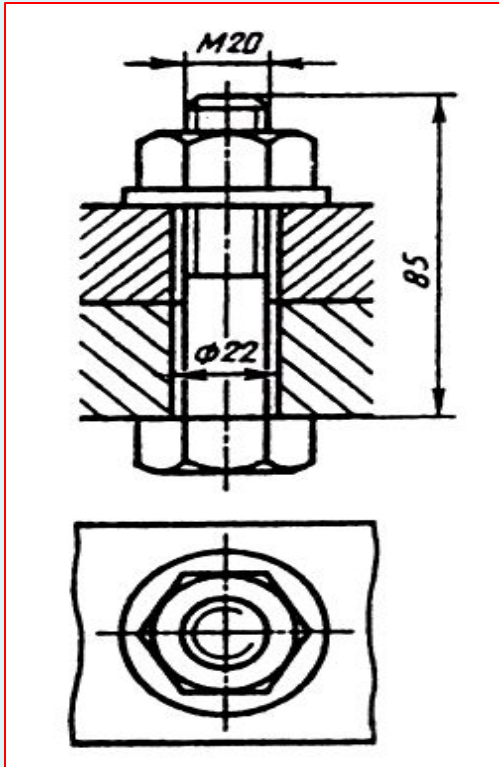



Спасибо за внимание!