

# Тема: «ВЕТЕР»

6 класс

Учитель – Барылкина О.Н.

# Загадка

Хоть бескрылый, а  
летает.  
Безголовый, а свистит.  
Хоть безрукий, но  
бывает  
Груши с веток обивает,  
Сосны с корнем  
вырывает,  
Так порою он сердит.  
Только что он был везде  
—  
Миг — и нет его нигде.





## Цели:

- ▶ Познакомить с понятием «ветер»; с типами ветров; с приборами, определяющими направление и скорость ветра;
- ▶ Показать как образуется ветер; как влияют ветры на жизнь человека;
- ▶ Рассказать об опасных ветрах;
- ▶ Выяснить роль ветра;
- ▶ Развивать интерес к предмету.

# Человек издавна использовал ветер



Ветряные мельницы



# Парусник



# Вопросы:



**Что такое ветер?**

**Ветер – это движение воздуха вдоль поверхности Земли.**

**В чем причина  
образования ветра?**

**Разница в  
давлении.**

**ВД**



**НД**

# ТИПЫ ВЕТРОВ.

**БРИЗ**

**МУССОН**

**БОРА**

**ПАССАТ**

**САМУМ**

**УРАГАН**

**ТАЙФУН**

**ТОРНАДО**





# БРИЗ

## ДНЕВНОЙ

НД

СУША

ВД

МОРЕ

I. Суша быстро прогрелась, нагрела воздух, воздух стал легкий, давление низкое.

II. Вода нагревается медленно, воздух над ней прогрет плохо, давление высокое – ветер с моря.



# БРИЗ НОЧНОЙ

**ВД**

**СУША**



**НД**

**МОРЕ**

- III. Суша быстро остыла, остыл воздух, давление высокое.
- IV. Вода медленно остывает, воздух теплый, легкий, давление низкое – ветер с суши.



**БРИЗ – ВЕТЕР, МЕНЯЮЩИЙ НАПРАВЛЕНИЕ ДВА РАЗА В ДЕНЬ.**

**Муссон – устойчивый, периодически  
меняющий свое направление ветер, летом –  
с моря на сушу, зимой – с суши на море.**

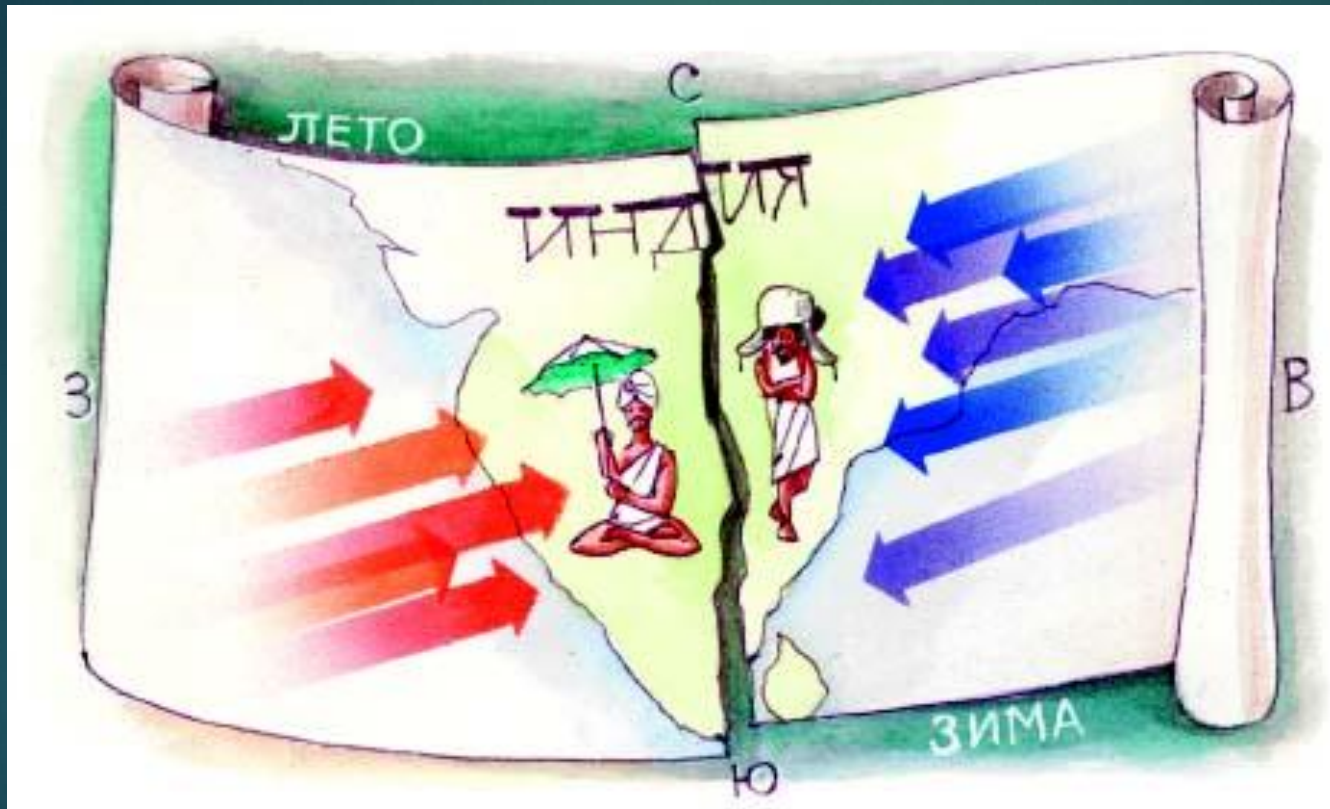

**Юго-  
Восток  
и  
Восток  
Евразии**

**ОСОБЕННОСТЬ – ЛЕТОМ –  
ОБИЛЬНЫЕ ОСАДКИ.**

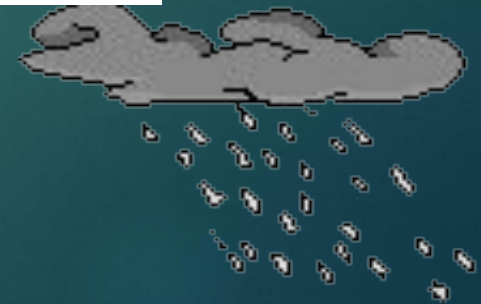

**ЧЕМ БОЛЬШЕ РАЗНИЦА В  
ДАВЛЕНИИ, ТЕМ СИЛЬНЕЕ ВЕТЕР.**



**УРАГАН – СИЛЬНЫЙ ВЕТЕР.**

# ПАССАТЫ.

- ▶ ПОСТОЯННЫЕ ВЕТРЫ, ДУЮЩИЕ В СТОРОНУ ЭКВАТОРА.

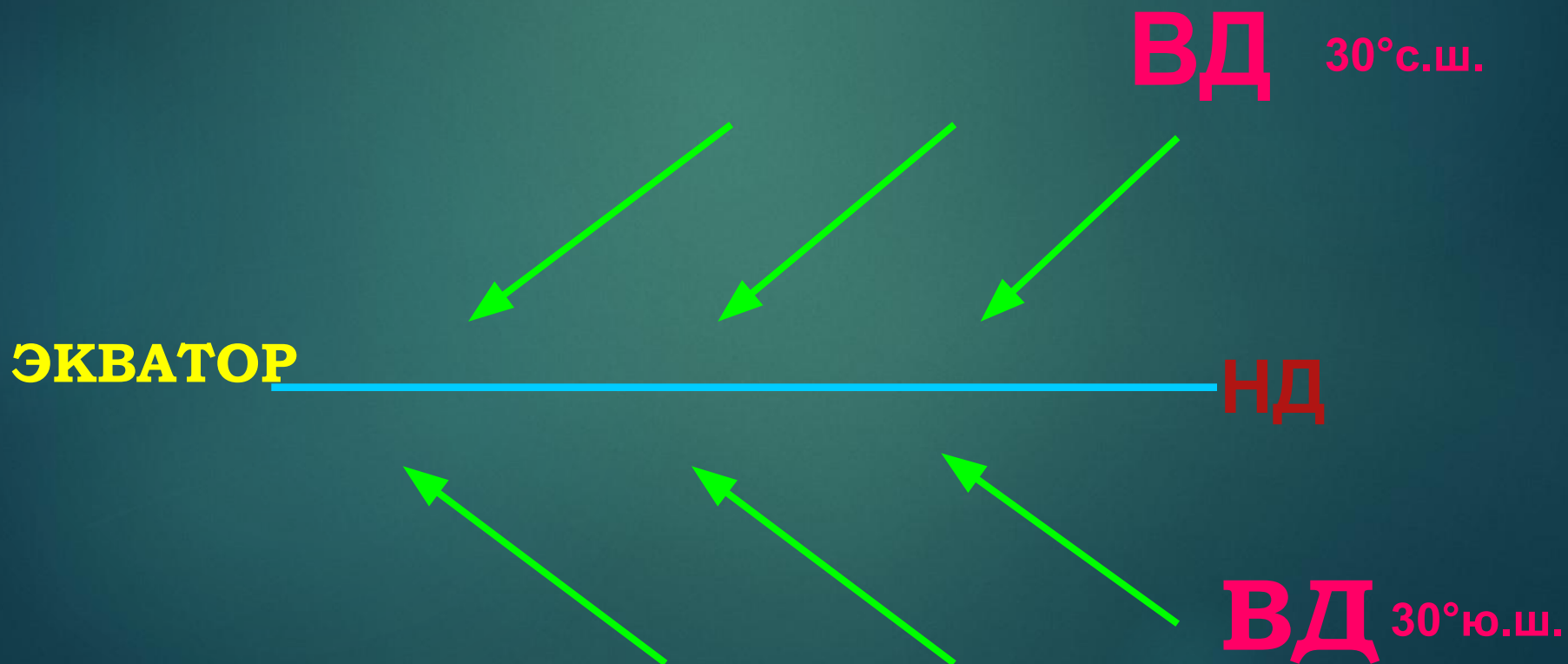

# ТОРНАДО – ураганный ветер Северной Америки.



# ТАЙФУН – ветер у восточных берегов Евразии.





# САМУМ – СУХОЙ ЖАРКИЙ СИЛЬНЫЙ ВЕТЕР ПУСТЫНЬ В АФРИКЕ.



**БОРА – холодный северо-  
восточный сильный ветер.**

**г.Новороссийск**



**обледенение**



Борея – бог  
ветров –

«Символ неодолимого  
действия стихии»

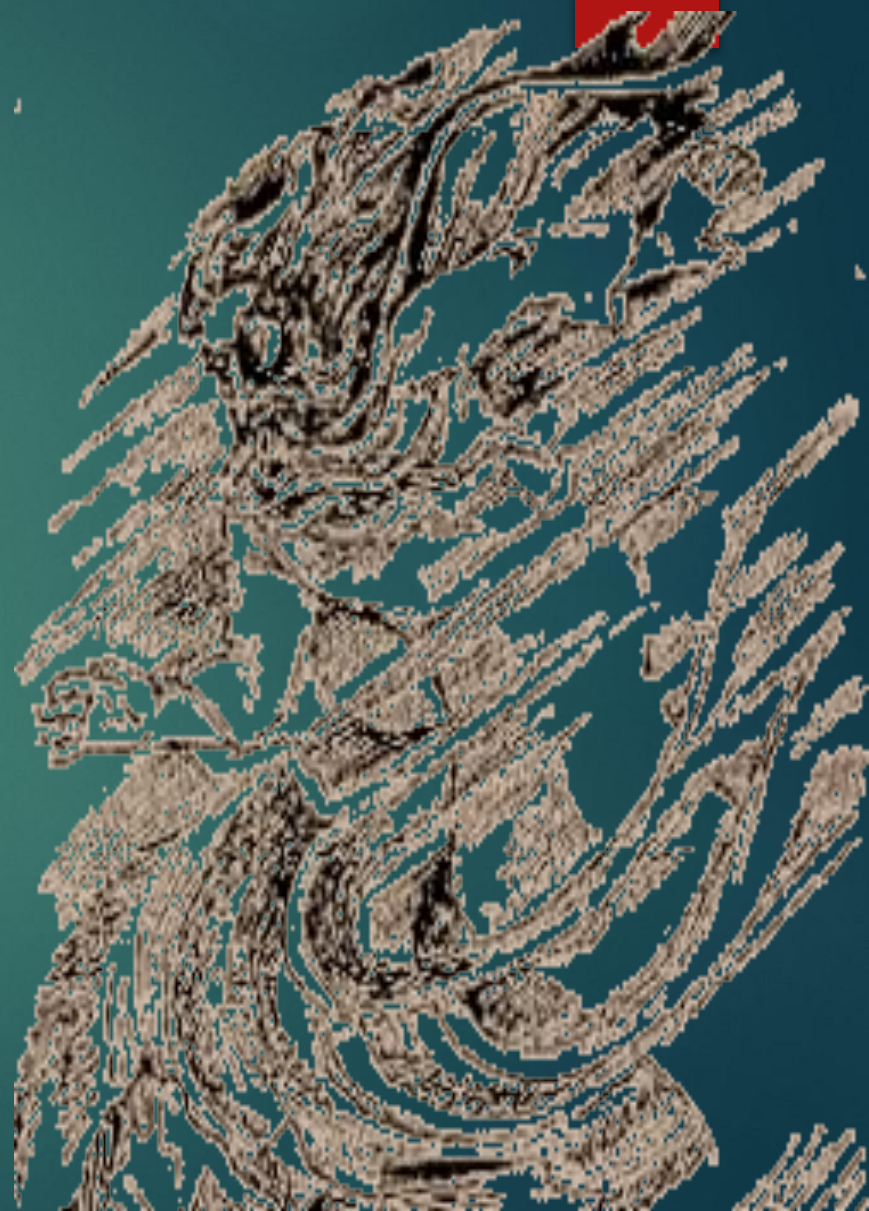

# НОТ

(*Notos*), божество

южного ветра, сын  
Астрея и Эос. Брат  
Борея, Зефира,  
Эвра.

Изображается  
обычно с бородой  
и крыльями. Он  
приносит с собой  
влажный туман и  
именуется  
'быстрый'.



# Зефир

бог западного ветра,  
известен  
как нежный,

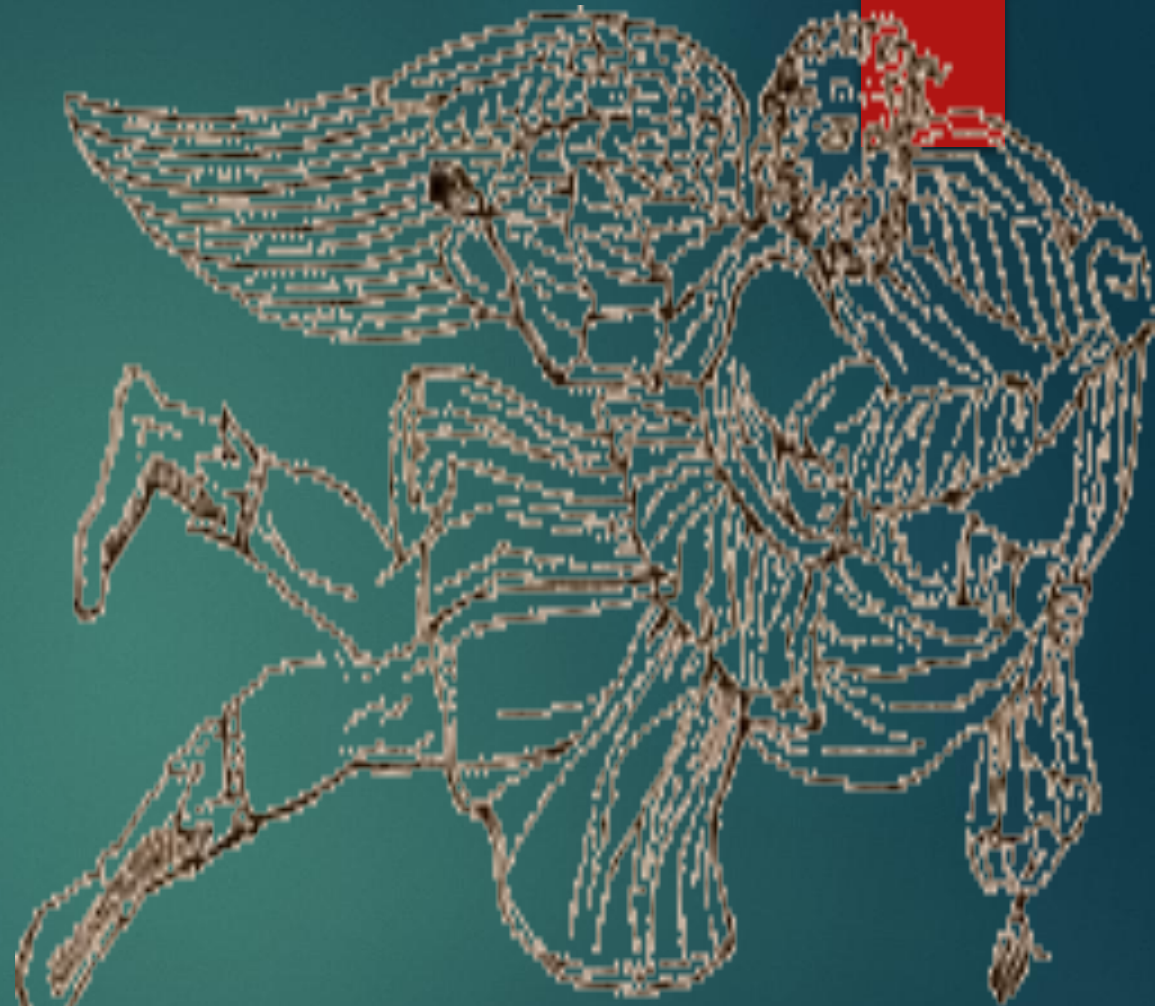

# Аргест – восточный ветер

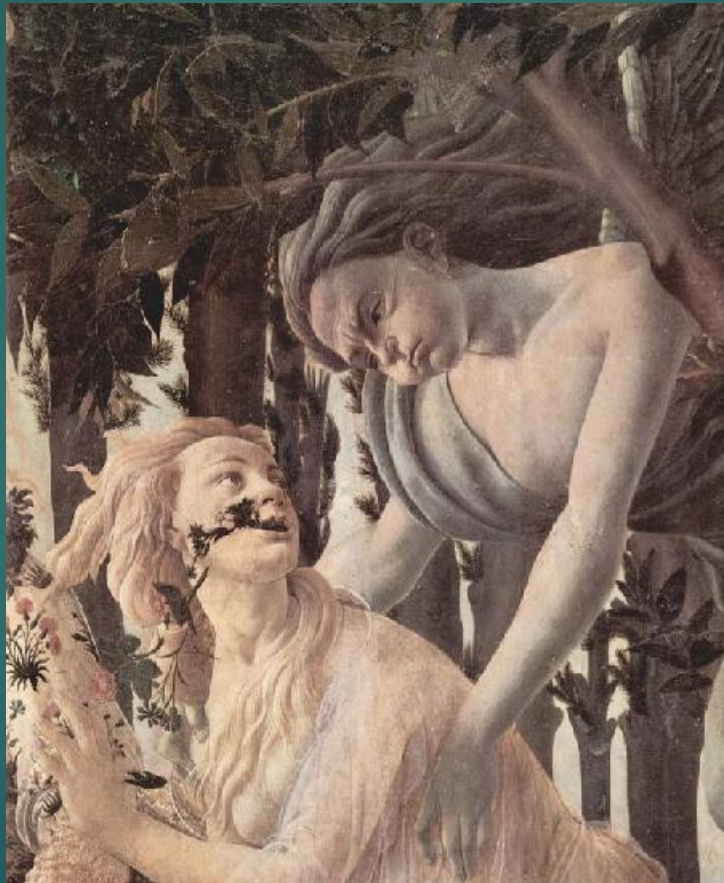

**Флюгер** – прибор,  
показывающий  
направление ветра.

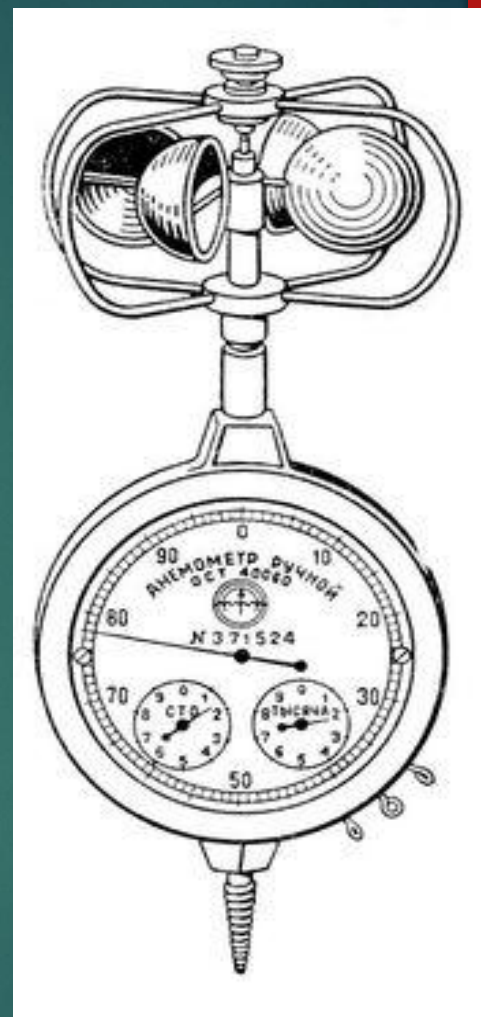
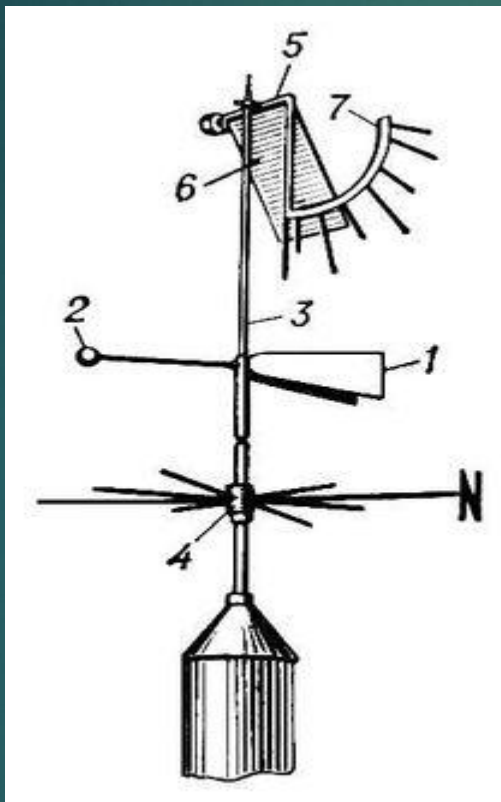

**Анемометр** –  
прибор,  
показывающий  
скорость ветра.



# Способ построения розы ветров.

1. Вычертить основные и промежуточные стороны горизонта.
2. Принять условно, что одному отрезку на графике соответствует определённое количество дней.
3. Подсчитать, сколько дней в течение месяца ветер дует в данных направлениях.
4. На линиях соответствующих направлений откладывают от центра число дней с ветрами этого направления и ставят точку.
5. Точки, отмеченные на линиях, последовательно соединяют. В центре рисуют кружочек, в котором записывают число дней без ветра.

С	Ю	З	В	СЗ	СВ	ЮЗ	ЮВ
12	4	6	2	1	0	6	4

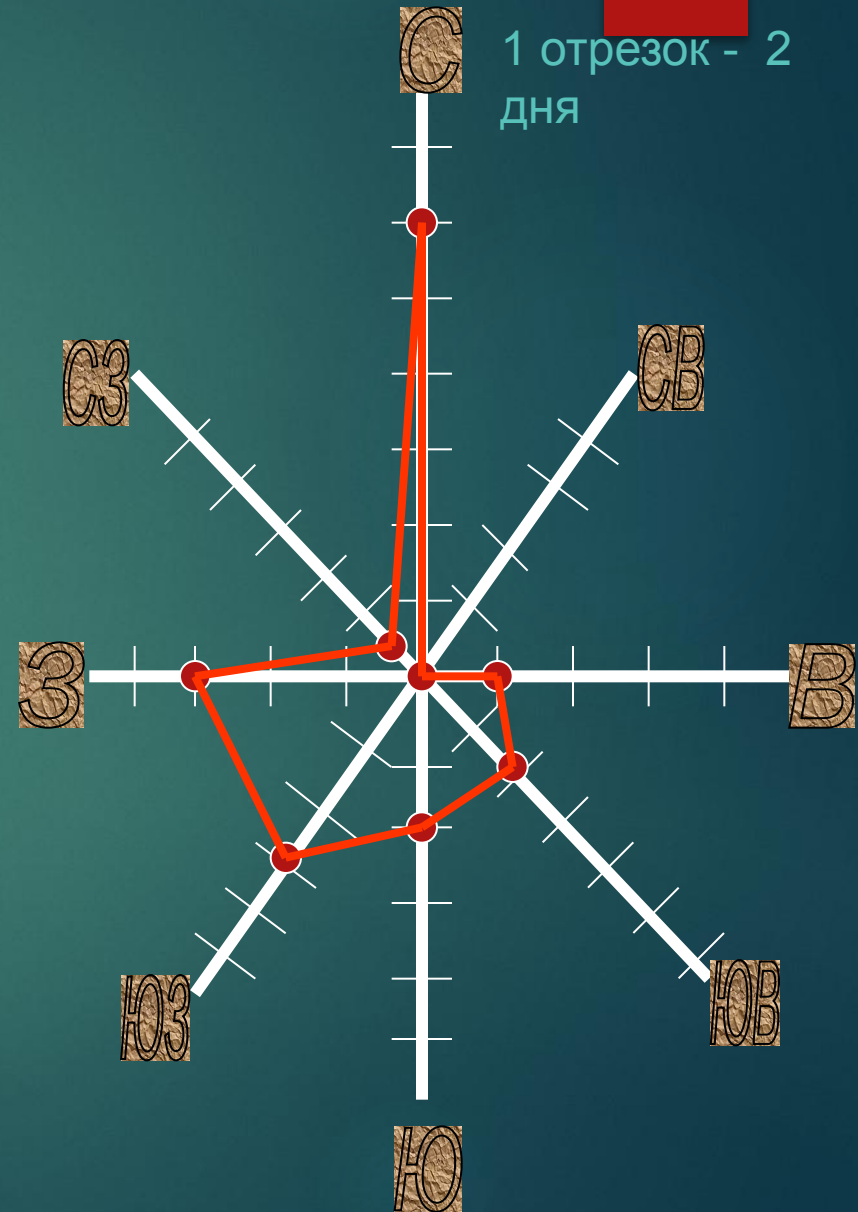

# Задание: построить розу ветров по данным

таблицы:

НАПРАВЛЕНИЕ ВЕТРА							
С	Ю	З	В	СЗ	СВ	ЮЗ	ЮВ
КОЛИЧЕСТВО ДНЕЙ С ВЕТРОМ ТАКОГО НАПРАВЛЕНИЯ							
4	6	10	2	3	1	2	2

▶ 1 деление – 2 дня

# Роза ветров

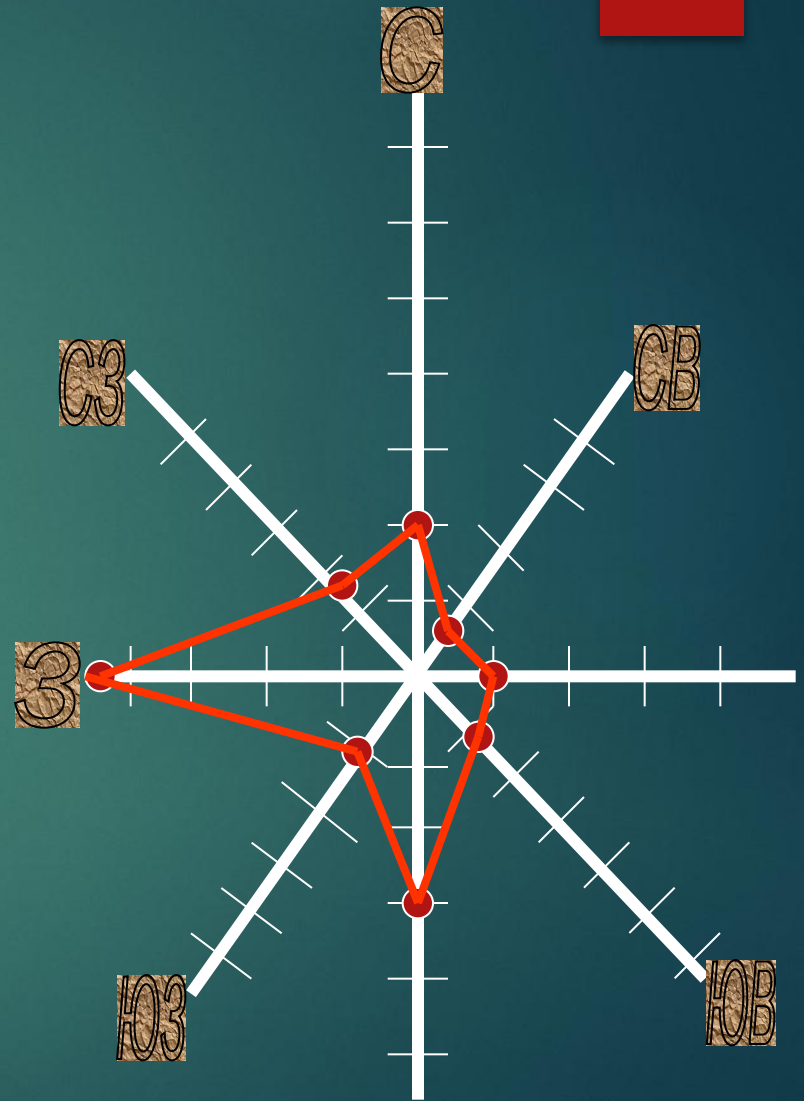

Какие выводы можно сделать по данной розе ветров



**ЧЕЛОВЕК И СЕЙЧАС  
ИСПОЛЬЗУЕТ ВЕТЕР.**



# ЗНАЧЕНИЕ ВЕТРА

- Ветер – великий работник в природе (перегоняет тучи, облака);
- Очищает воздух (загрязненный воздух уносит из населенных пунктов)
- Вырабатывает электроэнергию
- Ветер «съедает» горы, сглаживает их, создавая причудливые формы рельефа
- Помогал мореплавателям
- ■

Однажды друзья сидели на одинокой скале, открытой всем ветрам. Вот и тема для разговора — ветер — постоянный и изменчивый. Кто же из них прав?

Пятачок сказал: «Хотя у меня часто ветер в голове гуляет, и я всегда сомневаюсь, все же уверен, что есть такой морозный ветер в Антарктиде — **самум** называется».

Иа с печалью в голосе поведал: «Самый постоянный ветер **пассат** — он к экватору дует, раньше парусникам помогал в океане плавать».

Винни Пух бодро заявил: «А я знаю, что с **муссоном** тоже плавать в океане можно — днем от берега в море, а вечером обратно домой вернуться».

Кролика, как всегда, практические вопросы волнуют: не дай Бог, **фён** с гор начнет дуть, весь урожай на грядках заморозит.

**КТО ПРАВ?**



# Вопросы:

- ▶ Как образуется ветер?
- ▶ Почему бывают сильные ветры?
- ▶ Как они называются?
- ▶ Почему опасны?
- ▶ Как человек использует ветер?



«Порыв ветра» 1902 г.  
Дж.У.Уотерхаус

# Домашнее задание:

**Ветер**

**Всё о ветре: стихи, поговорки,  
пословицы и др.**



**спасибо за урок**



# Интернет-ресурсы:

[ru.wikipedia.org/wiki/Ветер](http://ru.wikipedia.org/wiki/Ветер) - 28k  
[chtotakoe.info/articles/veter\\_186.html](http://chtotakoe.info/articles/veter_186.html) - 7k  
[www.windyhead.ru/](http://www.windyhead.ru/) - 31k  
[www.primpogoda.ru](http://www.primpogoda.ru)  
[www.solarhome.ru](http://www.solarhome.ru)  
[www.mospravda.ru](http://www.mospravda.ru)