

- Температура воздуха:
- День: + 25
- Ночь: + 17
- Давление: 754 мм рт.ст.



Хоть бескрылый, а летает.

Безголовый, а свистит.

Хоть безрукий, но бывает

Груши с веток обивает,

Сосны с корнем вырывает,

Так порою он сердит.

Только что он был везде –

Миг – и нет его нигде.

Тема урока:

«ВЕТЕР»

Знаю

- Движение
- Сила
- Скорость
- Направление

Хочу узнать

Узнал



**Ветер – это движение
воздуха в
горизонтальном
направлении**

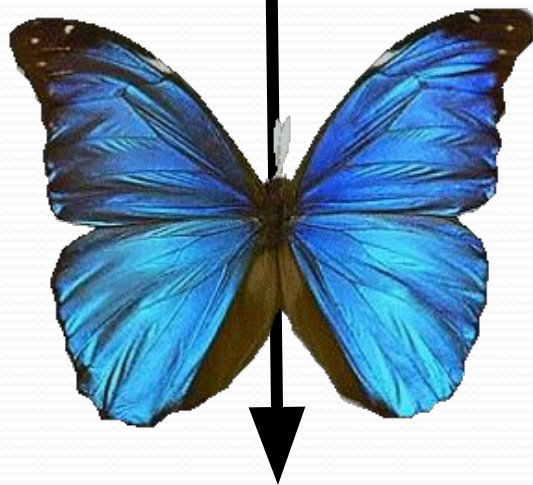



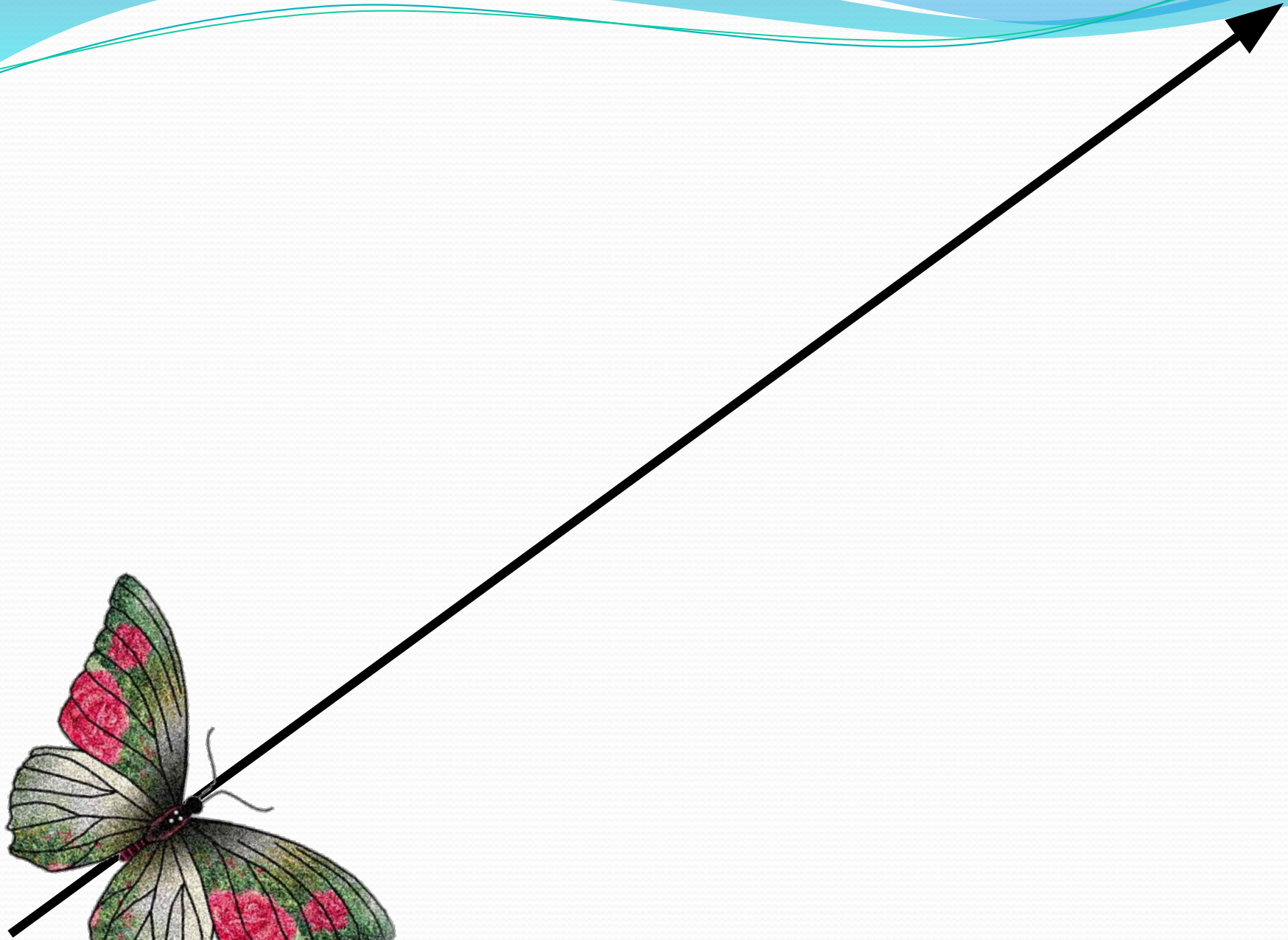
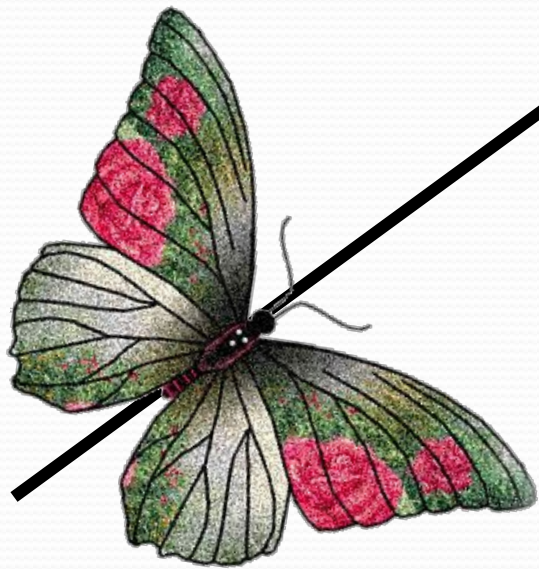

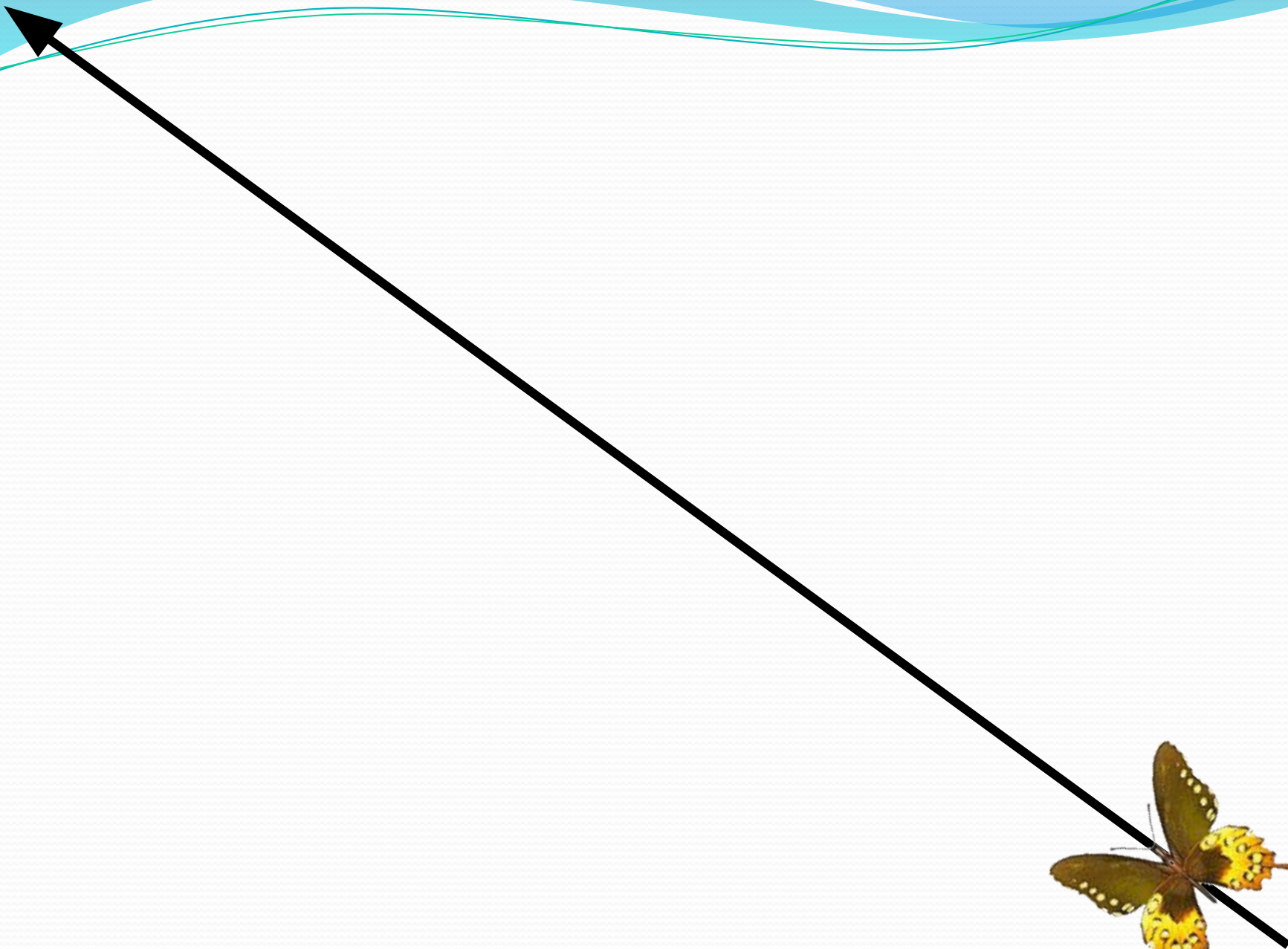

Главная причина образования ветров – разница в атмосферном давлении.

- Высокое давление
- В.Д.
- Ветер
- Низкое давление
- Н.Д.

Бриз – ветер, меняющий свое направление два раза в день.

Дневной бриз

Ночной бриз

Дневной бриз



Холодный воздух по низу с моря перемещается к берегу

Ночной бриз

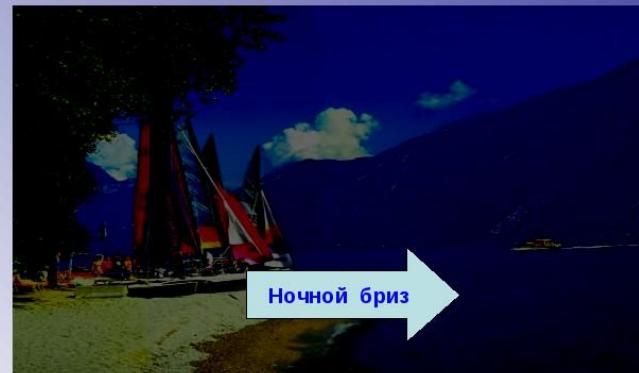

Холодный воздух по низу с берега перемещается к морю

В чем значение ветров?



Человек издавна использовал ветер



Парусник



Еще...



Сила и скорость ветра по шкале Боффорда

Баллы Бофорта	Определение силы ветра	Скорость ветра, м/с
0	штиль	0–0,2
1	тихий	0,3–1,5
2	лёгкий	1,6–3,3
3	слабый	3,4–5,4
4	умеренный	5,5–7,9
5	свежий	8,0–10,7
6	сильный	10,8–13,8
7	крепкий	13,9–17,1
8	очень крепкий	17,2–20,7
9	шторм	20,8–24,4
10	сильный шторм	24,5–28,4
11	жестокый шторм	28,5–32,6
12	ураган	32,7 и более

Лист №2

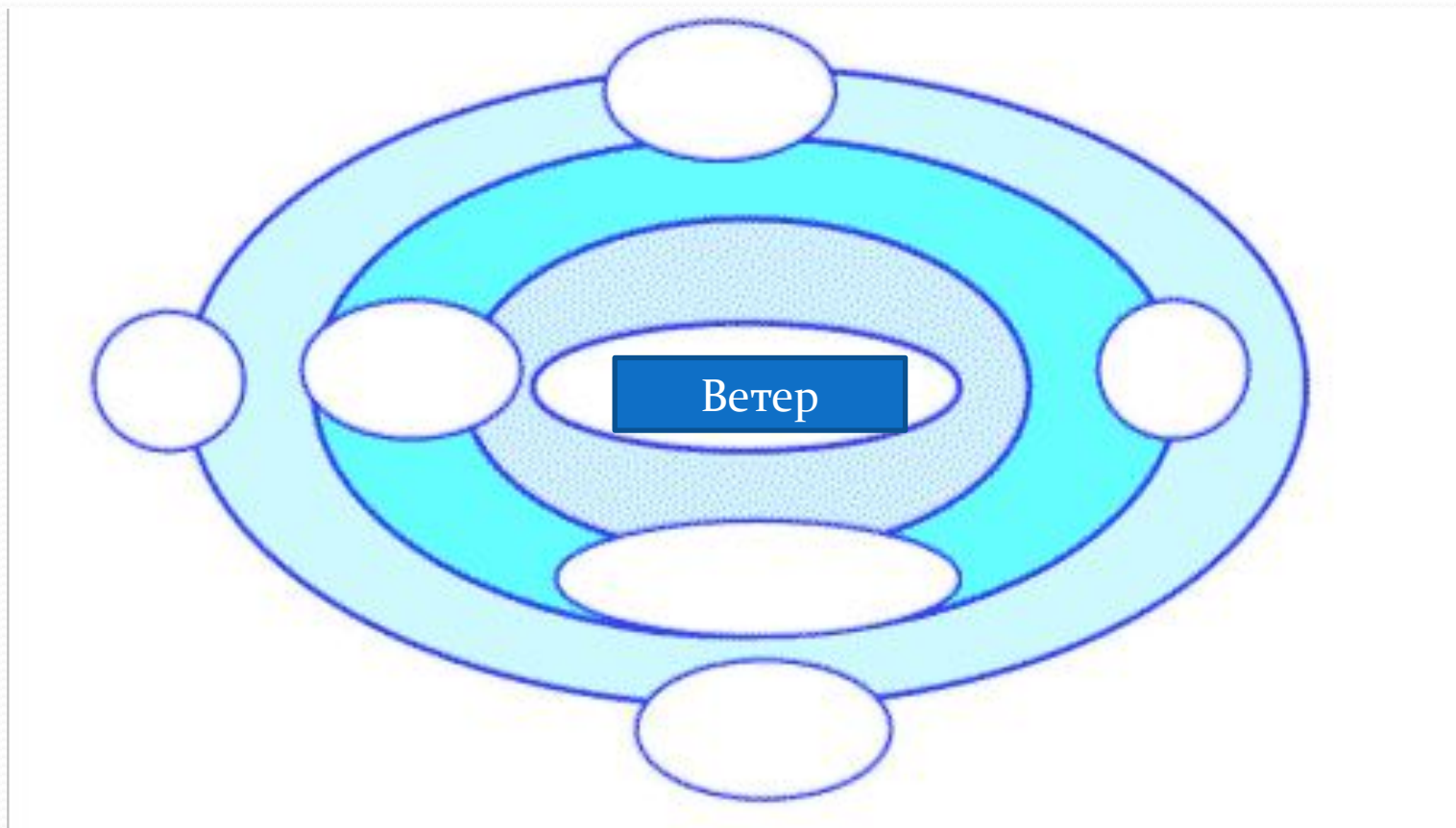

«О какой характеристике ветра идет речь?».

● Тиха украинская ночь.
Прозрачно небо. Звезды
блещут.
Своей дремоты превозмочь
Не хочет воздух. Чуть
трепещут
Сребристых тополей листы.

А.С. Пушкин

● Сегодня старый ясень сам
не свой, -
Как будто страшный сон его
тревожит.
Ветвями машет, шевелит
листвой,
А почему, - никто сказать не
может.

С.Я.Маршак

ПРИБОРЫ:

**ФЛЮГЕР-ПРИБОР,
ПОКАЗЫВАЮЩИЙ НАПРАВЛЕНИЕ
ВЕТРА**

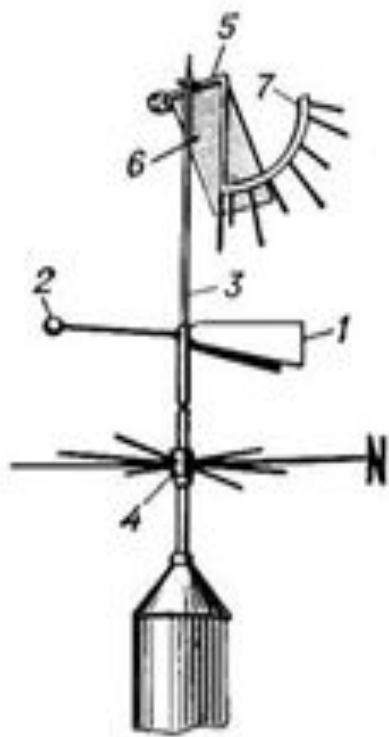

**АНЕМОМЕТР-ПРИБОР,
ПОКАЗЫВАЮЩИЙ СКОРОСТЬ ВЕТРА**



Домашнее задание:

- §39, на стр.120, в. 3,4 ;
- Подготовить сообщение о видах ветра.