

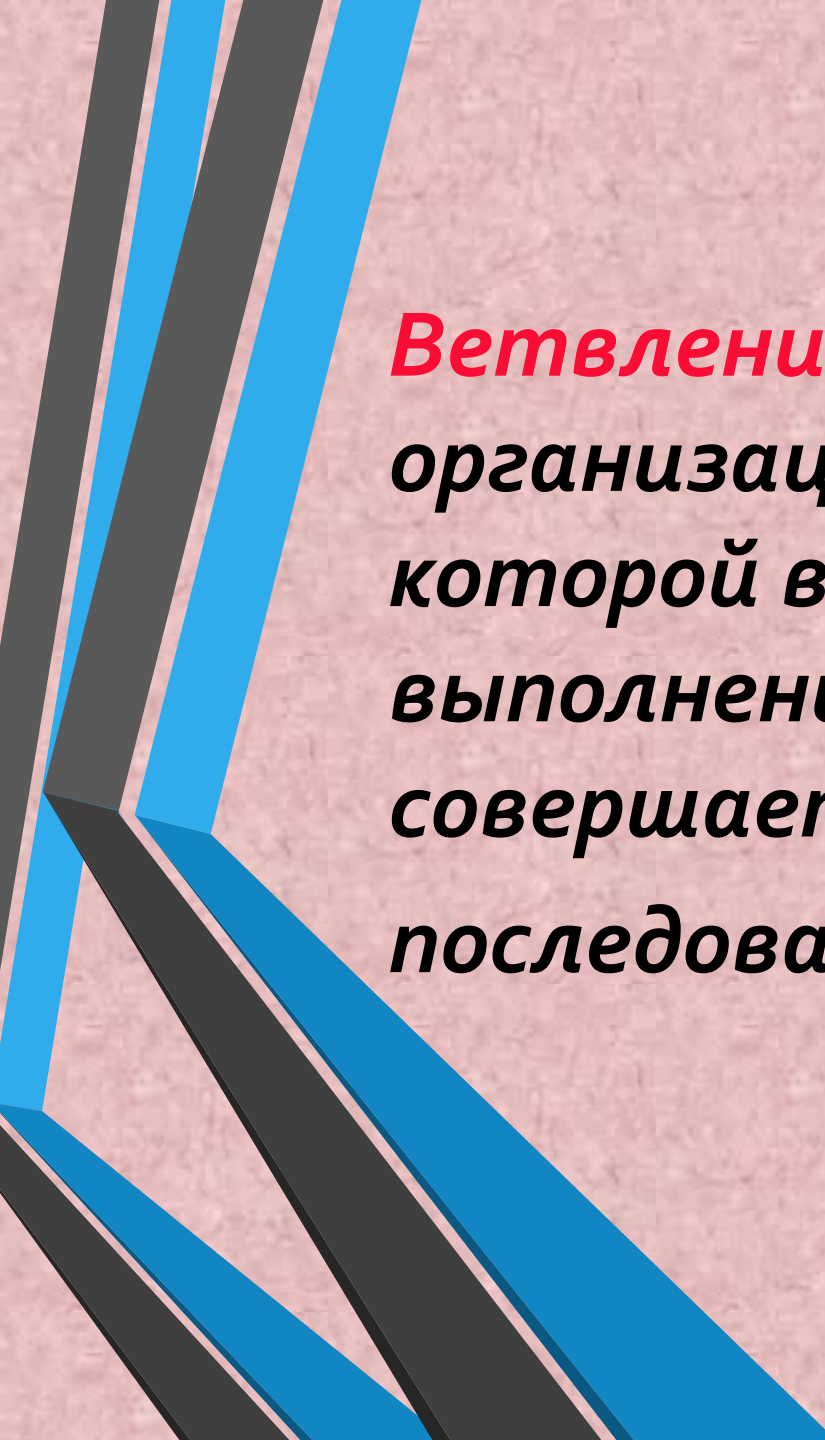

ДОБРЫЙ ДЕНЬ



Ветвление - такая форма организации действий, при которой в зависимости от выполнения некоторого условия совершается одна или другая последовательность действий



Тема урока:
**«Многообразии способов записи
ветвлений.
Составной оператор»**

Цель урока:

**Научиться записывать
программу на языке Pascal
разветвляющихся алгоритмов
разными способами**

Задачи:

1. Записывать программу при помощи полной формы записи условного оператора
2. Записывать программу при помощи сокращенной формы записи условного оператора
3. Записывать программу при помощи Составного условного оператора

КОМАНДА ВЕТВЛЕНИЯ ИМЕЕТ ПОЛНУЮ (1) ИЛИ СОКРАЩЕННУЮ ФОРМУ(2)

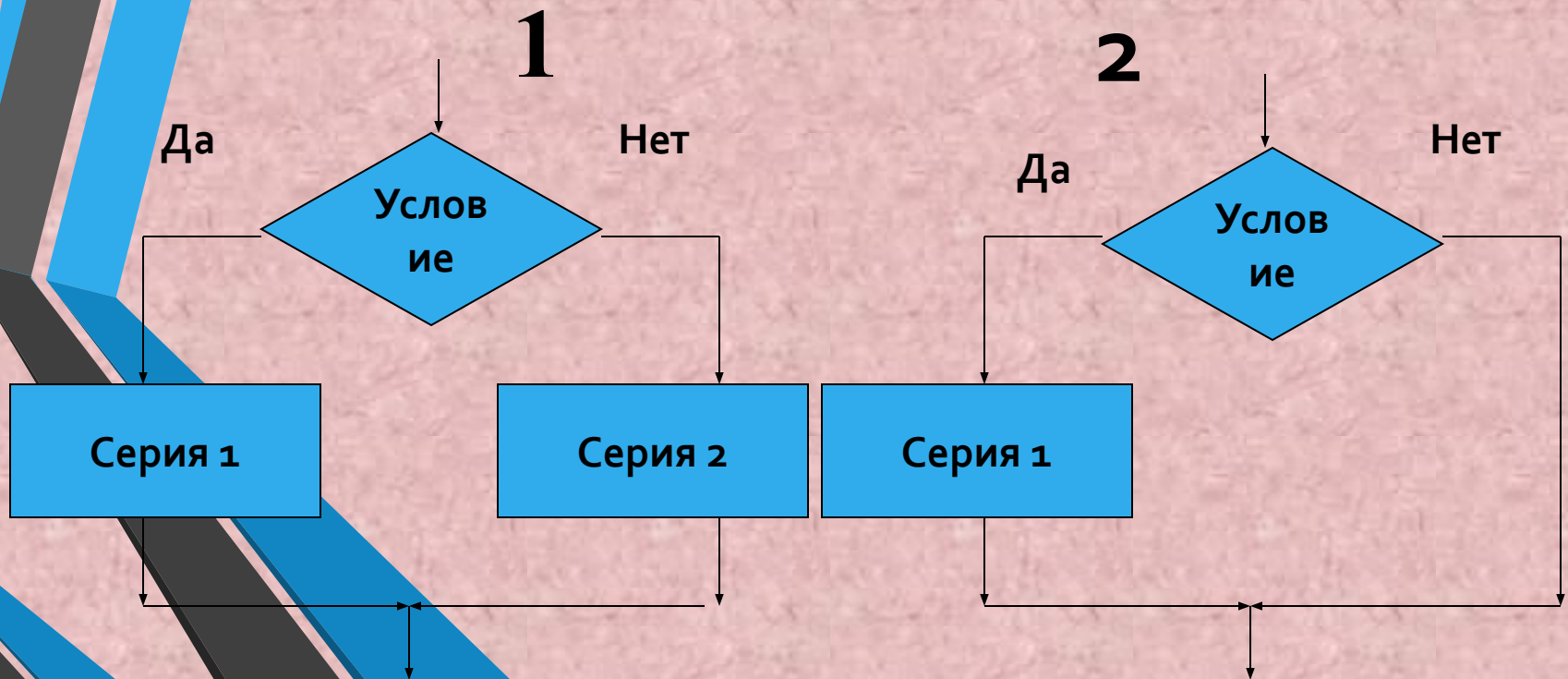

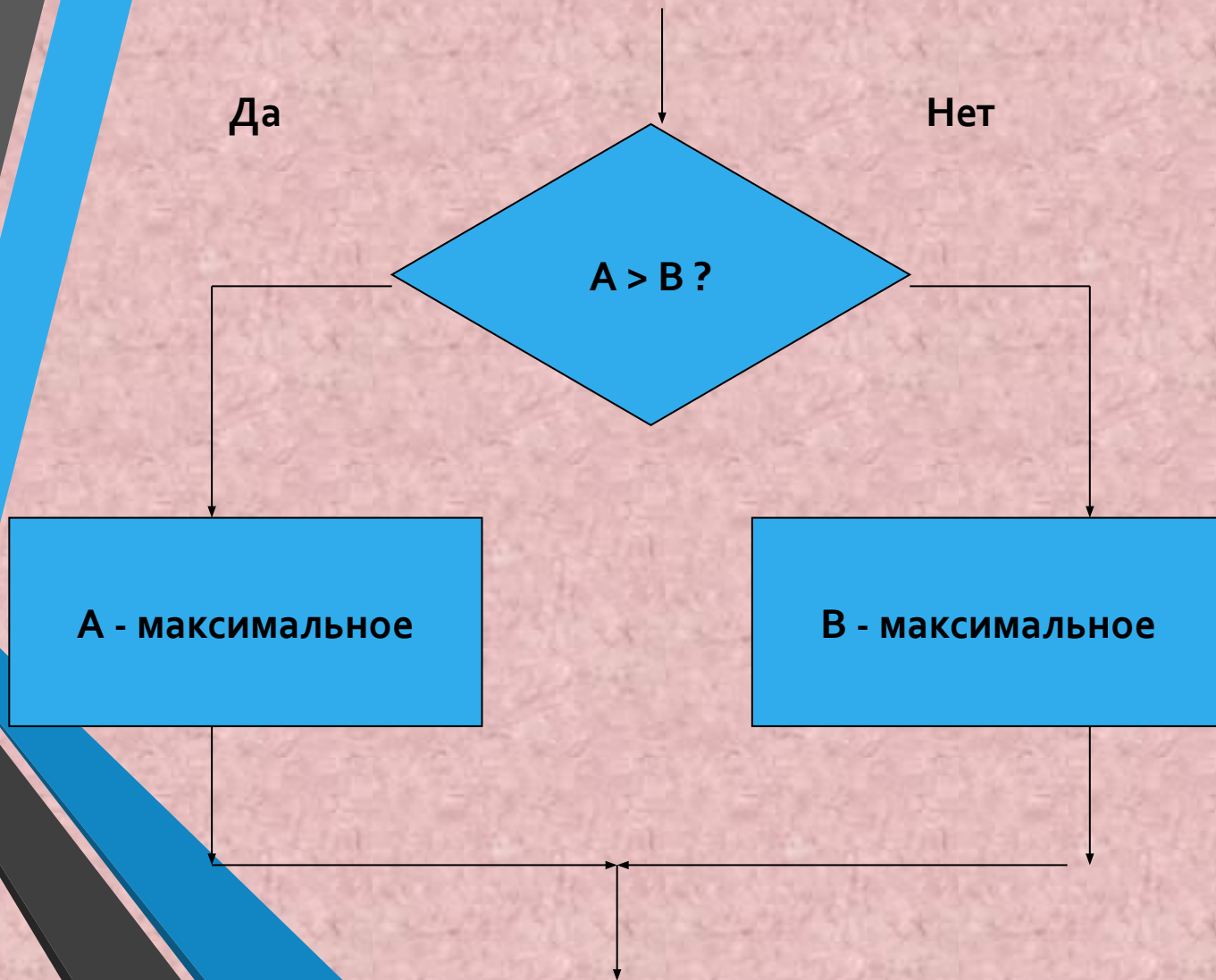

Полная форма записи

```
IF <условие>  
THEN <операторы>  
ELSE <операторы>;
```

условие-записывается с помощью знаков сравнения и принимает два значения: *да* или *нет*

```
IF A>B  
THEN max:=A  
ELSE max:=B;
```

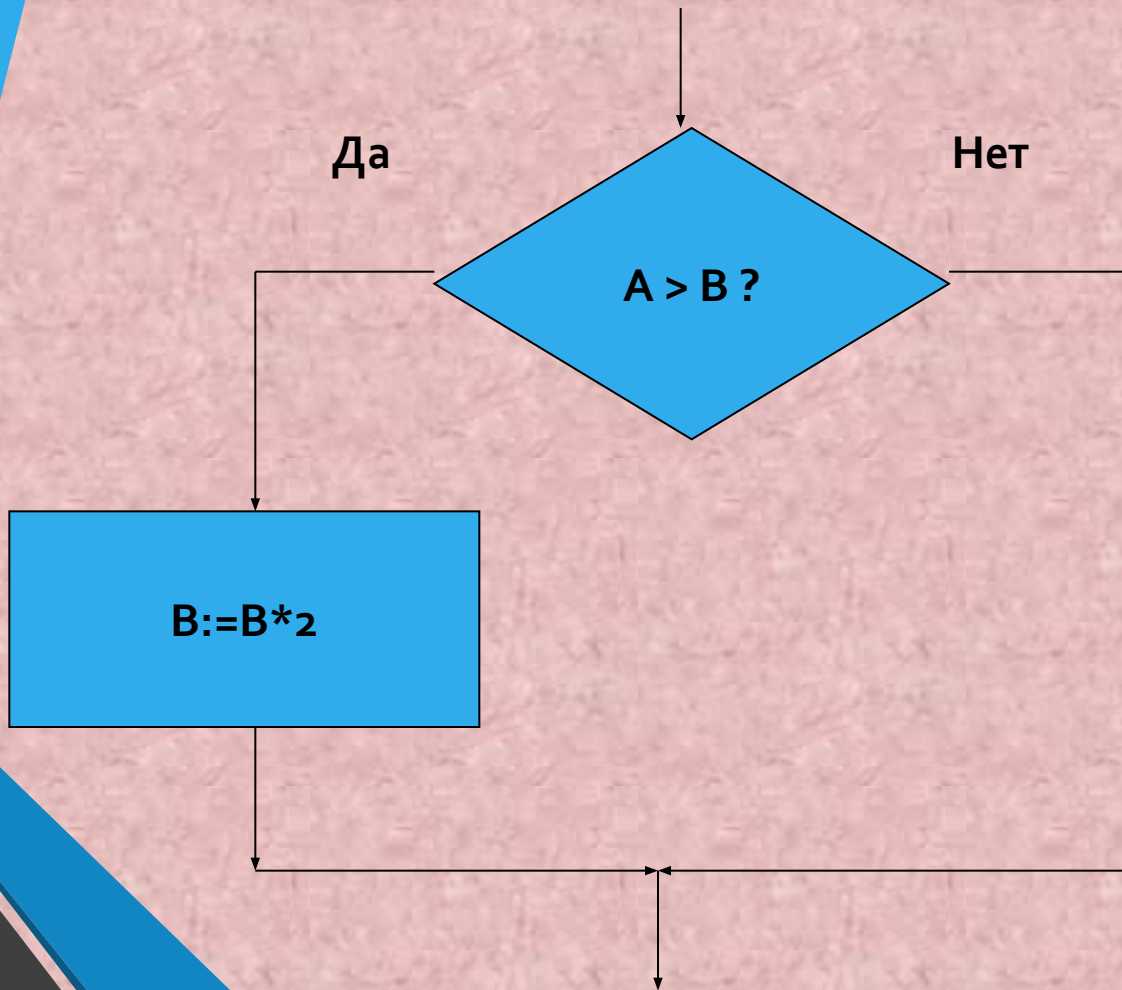



Неполная форма записи

```
IF <условие>  
THEN <операторы>;
```

```
IF A>B  
THEN B:=B*2;
```

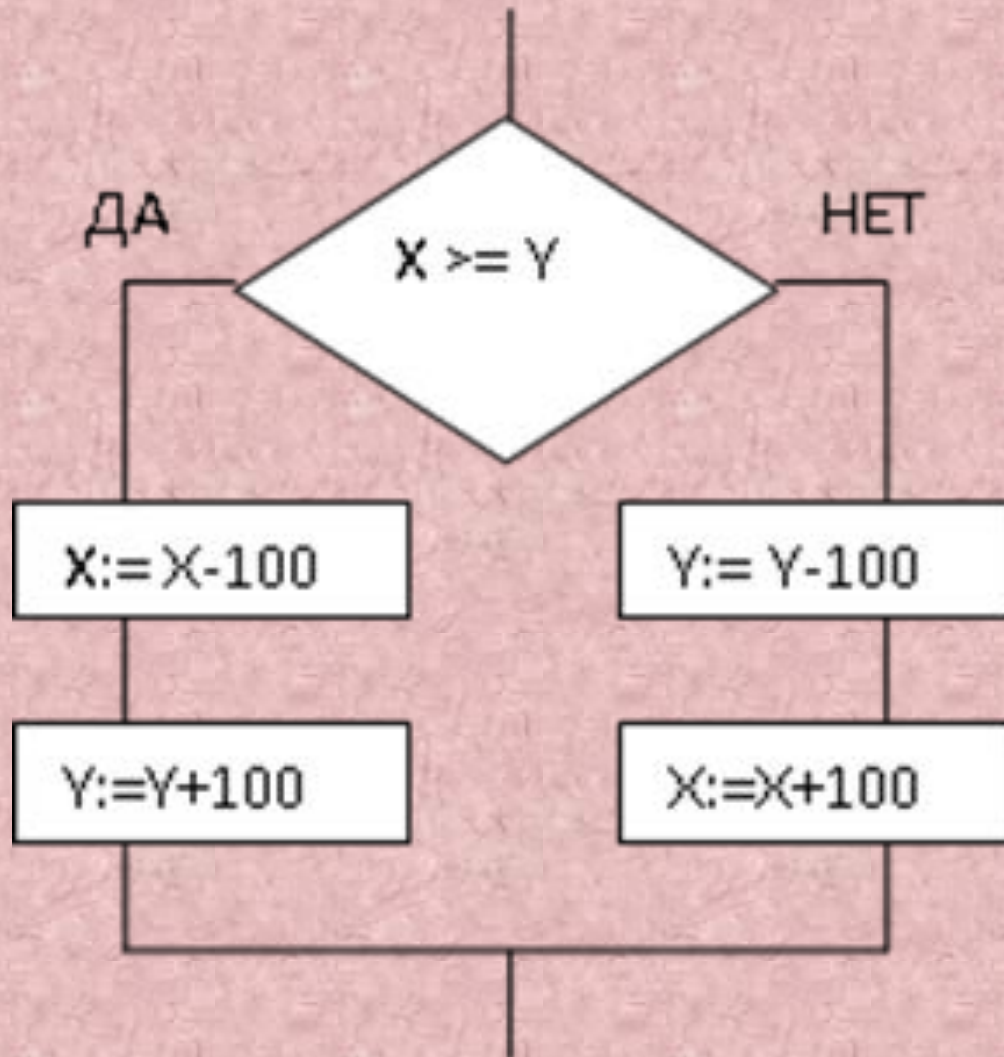
Запишите на языке программирования Pascal фрагмент блок – схемы



Запись составного оператора ветвления

```
If <условие>  
Then  
Begin  
    <оператор 1>;  
    <оператор 2>;  
    .....  
    <оператор n>;  
End  
Else  
Begin  
    <оператор 1>;  
    <оператор 2>;  
    .....  
    <оператор n>;  
End;
```

Физкультминутка



Выполните задание

Составить программу, которая перераспределит заданные значения x , y так, что в x окажется большее значение, а в y - меньшее.

Результат

```
Program _1;  
var x, y, z: real;  
begin  
  write ('Введите два числа: ');  
  read (x, y);  
  if x < y then  
    begin z:=x;  
          x:=y;  
          y:=z;  
    end;  
  writeln ('x =', x, 'y=', y);  
end.
```

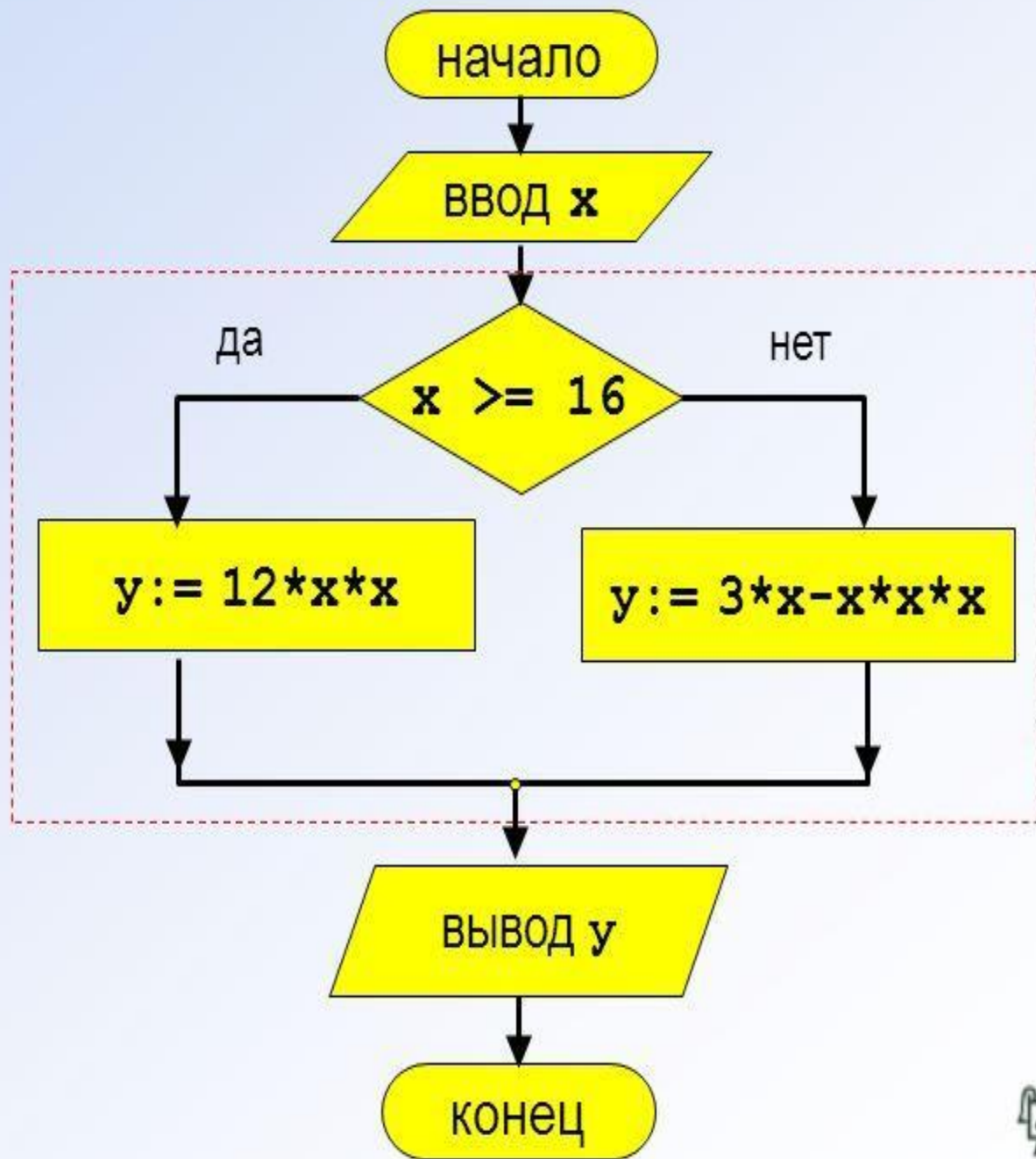

Результат

```
program qq;  
  var x, y: real;  
  begin  
    writeln('Введите значение аргумента x');  
    read ( x );  
    if x >= 16 then  
      y:=12*x*x  
    else  
      y:=3*x-x*x*x;  
    writeln ('y=', y);  
  end.
```



Итоги урока

Ответьте на главные
вопросы урока:

Что узнали нового?

Чему научились?



Домашнее задание

п. 3.4 ,

№12, 14 (стр. 135)

Урок закончен



Ребята, вы молодцы!