

«Компьютерлік графика» Тақырыбынан тест

Тесті бастау

Графикалық редактордың міндеттерінің бірі:

Бейненің кодын сақтау;

Бейнені енгізу;

Бейнежадыда орналасқанды көру мен шығару;

Бейне құру;

Әрі қарай

Растрлық графикалық редактордың
қарапайым объектісі болады...

Экранның нүктесі
(пиксе

Түстер палитрас

Тіктөртбұрыш;

Шеңбе

Әрі қарай

Суреттің өлшемдерін өзгерткендегі кемшілігі болады:

Векторлық
графикад

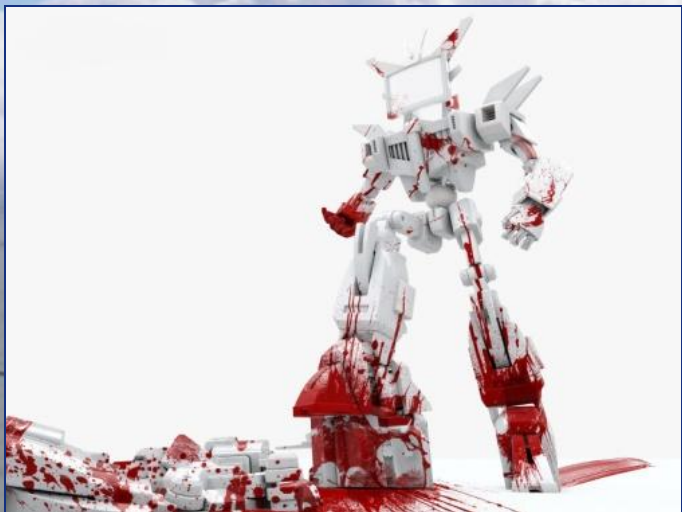

Растрлық
графикада



Әрі қарай

Графикалық редакторда примитивтар деп :

Графикалық
редактордың
ортасы

Арнайы құралдармен
салынған қарапайым
фигуралар;

Графикалық редакторды
жасалған файлдармен
орындалатын әрекеттер;

Графикалық
редактордың
жұмыс жасау р

Әрі қарай

Құралдар тақтасындағы
батырмалар, палитра, жұмыс алаңы,
меню құрайды:

Графикалық
примитивтердің
толық жиын

Графикалық
редактордың
ортасы

Графикалық
редактордың жұмыс
жасау режимдер тіз

Жұмыс жасау
барысынжда қолдануға
болатын командалар
жиын

Әрі қарай



Нүктелер жиынтығы арқылы
бейнеленген графиканы
атайды:



Фракталды;

Растрлық;

Векторлық;

Түзулік;



Графикалық редакторлар
бағадарламалар тобына
жатады :

Қолданбалы;

Программалау
жүйелеріне;

Жүйелік;

Бұл арнайы
бағдарламалар т

Әрі қарай



«Сурет салу жағдаятымен»
айналысатын информатика бөлімін
ЭЕТ атайды:

Мәтіндік
редактор;

Компьютерлік
видео;

Компьютерлік
графика;

Мультимедиа;

Әрі қарай



Бұл суретті қай сала мысалына жатқызуға болады:

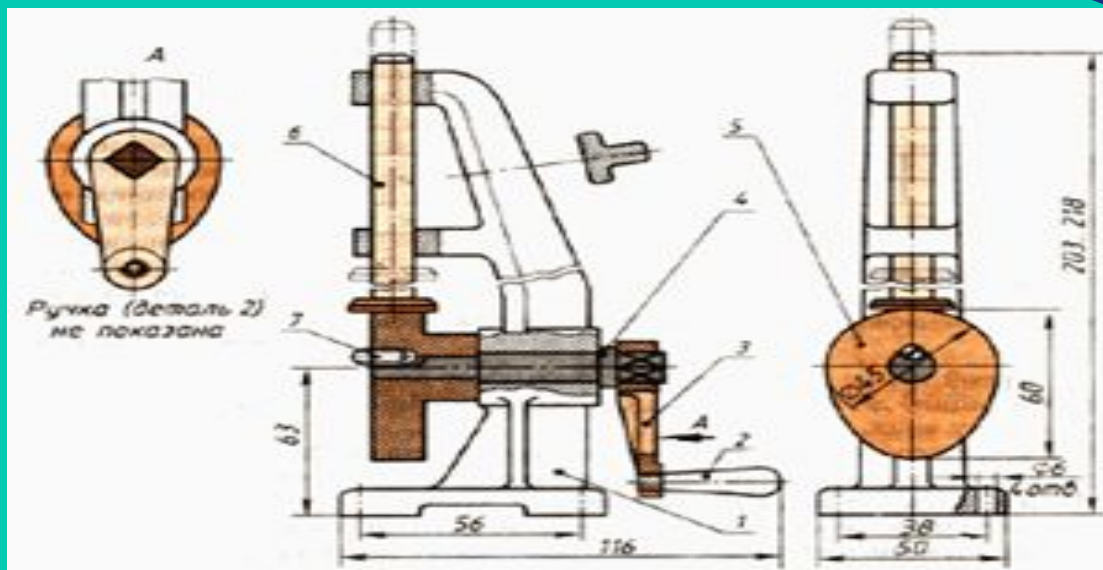

Ғылыми графика;

Іскерлік графика

Көркем графика;

Конструкторлық графика;

Әрі қарай

Көркем графика қолданылады:

Ғылыми зерттеу
объектілерін көрнекі көрсету
үшін;

мультфильмдер,
компьютерлік ойындарды,
көркемдік арнайы әсерлер
жасау

жаңа техника
өнертапқыштардың,
инженер-конструкторлардың
жұм

әртүрлі мекемелердің
жұмыстарында қолданатын
иллюстрациялар жасау ү

Әрі қарай

Жарнамалық роликтер,
тауарлар мен қызметтерді
презентациялау үшін
қолданылады :



Жарнамалық
графика

Іскерлік графика

Ғылыми графика;

Суреттеу
графика;

Әрі қарай



Бұл сурет жатады ...

Жарнамалық
графика

Іскерлік графика

Ғылыми
графикаға

Суреттеу
графикаға;

Әрі қарай



Бұл суреттіқандай
графикаға жатқызуға
болады

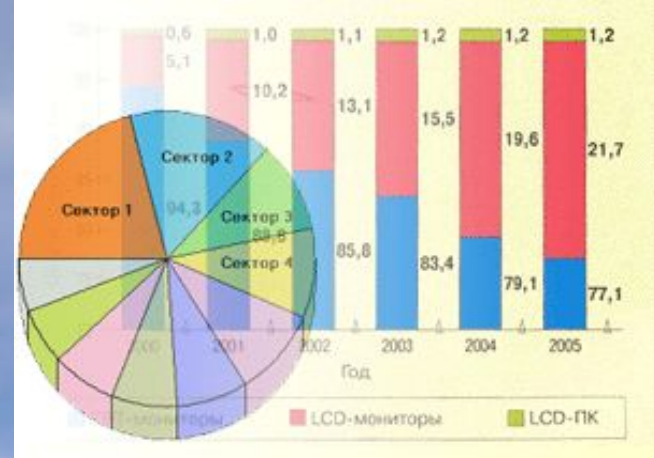

Жарнамалық

Іскерлік

Ғылыми;

Суреттеу;

Әрі қарай

Графикалық ақпаратты ұсыну тәсілі бойынша суреттердің түрін анықтаңдар:



1. Векторлық;
2. Растрлық.

1. Растрлық;
2. Векторлық;

Тест аяқтау

Фигураларды салу.
Векторлық объектілермен
қарапайым амалдар.
Қисықтарды редакциялау

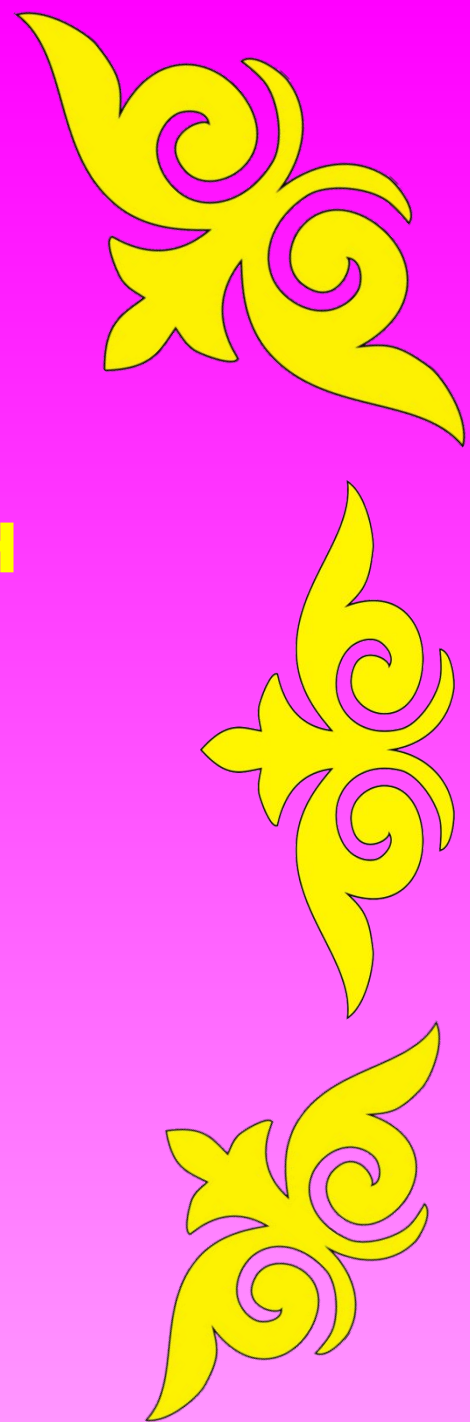



Жаңа құжатты жасау Файл→Жаңа(Файл→Новый)



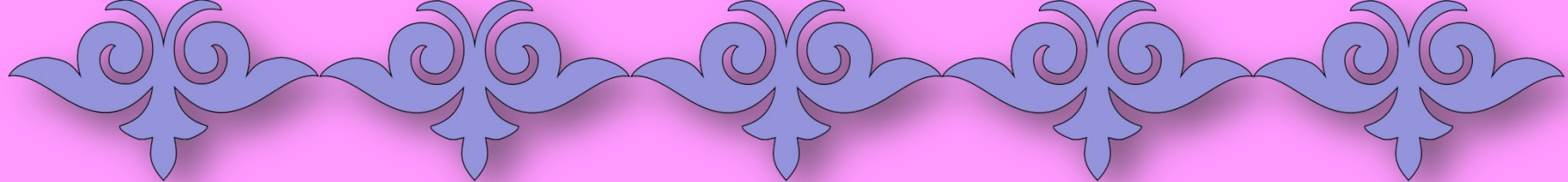

Құжатты ашу.

Файл→Ашу (Файл→Открыть)



Құжатты сақтау.

**Ең бірінші сақтағанда
Файл→Сақтау
(Файл→Сохранить)**

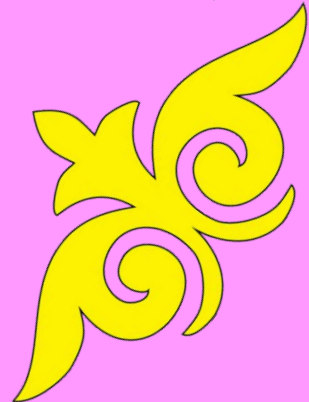
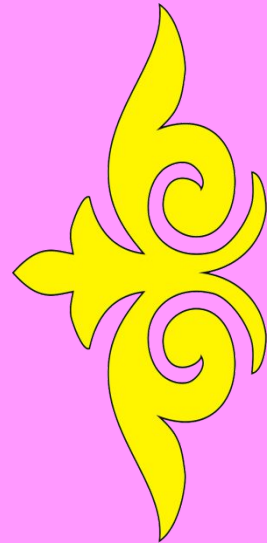
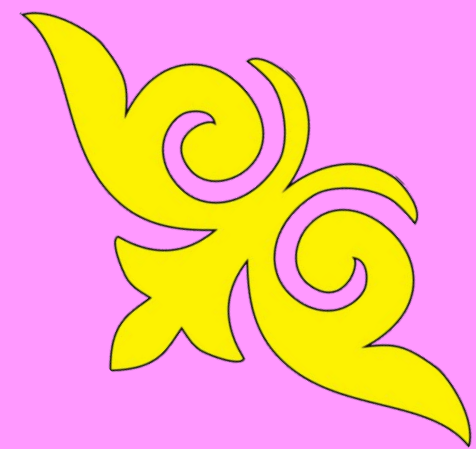

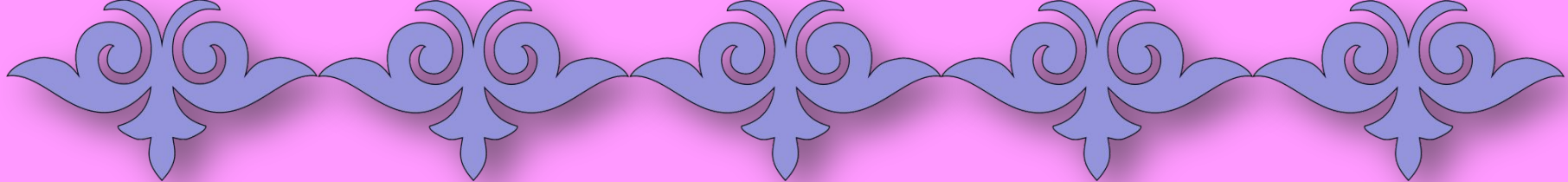

Жабу.

Программа Файл→Шығу(Файл→Выход)

командасы арқылы,

ал құжат Терезе→Жабу(Окно→закрывать)

Базалық фигуралар.

Құралды таңдау

құралдар жиынынан белгілеу немесе тышқанның оң жағы → объектті жасау → құрал командасы арқылы орындалады.

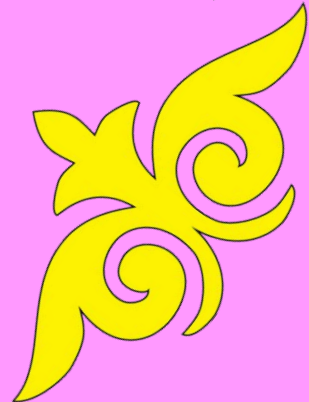
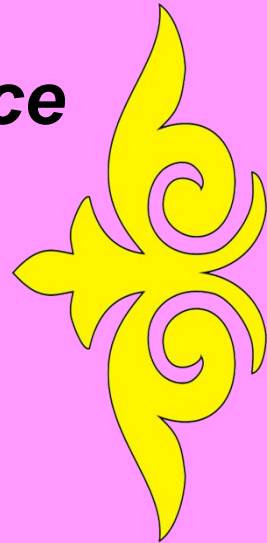
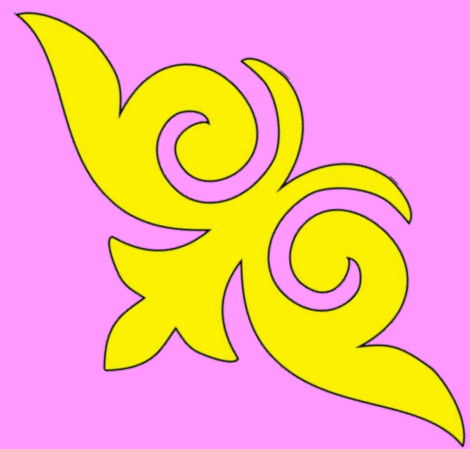

Тіктөртбұрыш.

Тіктөртбұрышты таңдап, бір төбесін тышқанды шертіп Белгілеп жібермей диагональ арқылы қарама-қарсы төбесін көрсетіп тышқанды жібереміз.



Тіктөртбұрыштың төбелерін дөңгелектеуге болады.



Эллипс. Тышқанды бір шертіп жібермей, қалаған жаққа қарай тарсақ салынатын эллипстің контуры кәрінеді, тышқанды жіберсек келтірілген формаға келеді.

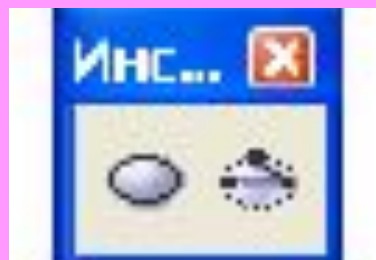

Құралдың қасиеттік тақтасынан салынған эллипсті доғаға не секторға ауыстырып, бұрыштарын келтіруге болады.

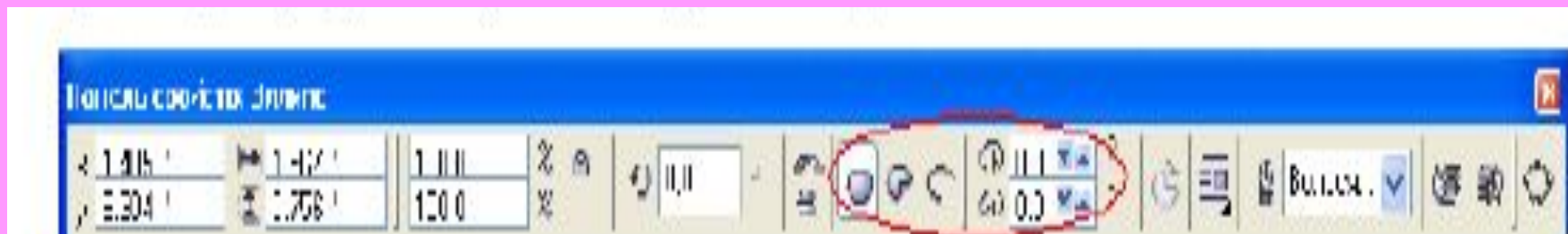

Көпбұрыш.

Көпбұрыш салу тіктөртбұрыш сияқты оңай. Қасиеттік тақтада бұрыштар санын , көпбұрыштық не жұлдыздық режимін және бұрыштардың сүйірленуін көрсетуге болады. Көпбұрыш арқылы 3-тен 500 бұрышты көпбұрыш салуға болады.

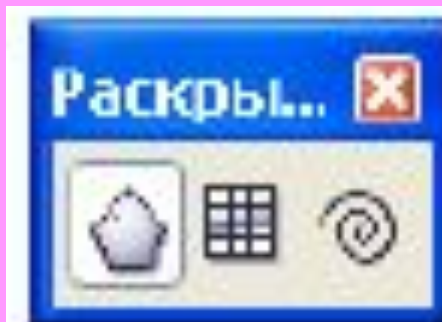

Түзу салу құралдары.

Түзу салу құралдары - Қисық(свободная рука), Безье қисығы, Көркемдік түзу (живопись), Қылқалам(перо), Сынық (Ломаной), Үш нүктелі қисық, Өлшемдік және Интерактивті түзу қосқыш (инструмент интерактивного соединения) құралдары.

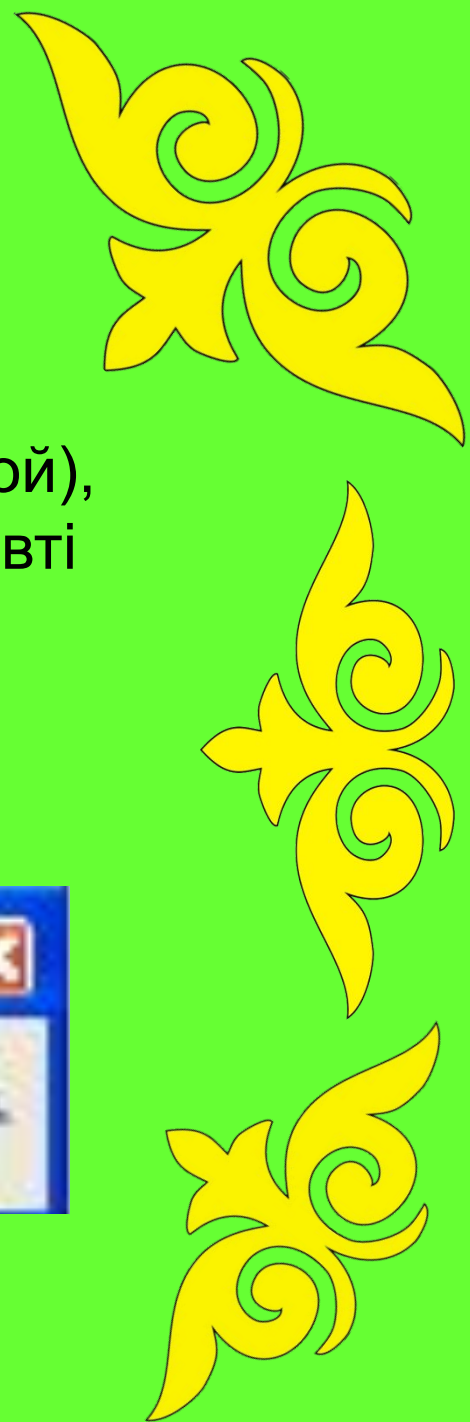
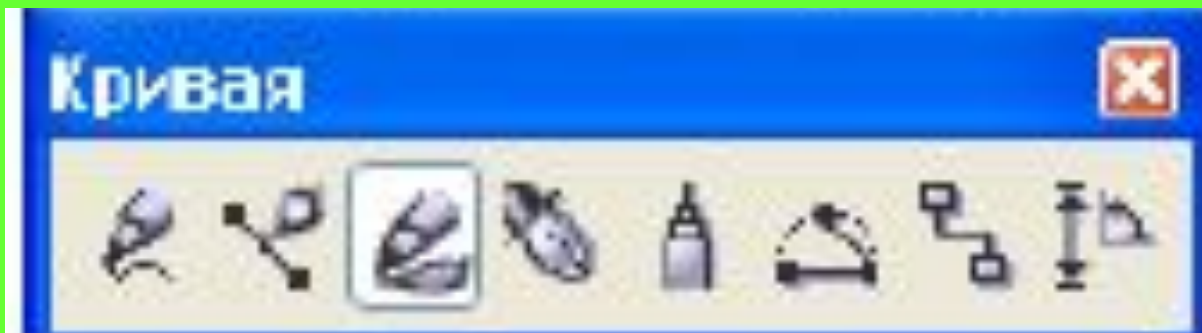

Көркемдік түзу.

Көркемдік түзу әртүрлі “көркемдік түзулер” түрін салуға өте ыңғайлы. Көркемдік түзу құралы режимінде 5 түрлі: Дайын штрихтар (заготовка), Бояғыш(кисть), Бүріккіш (пульверизатор), Каллиграфиялық қылқалам, Қысқышы бар қылқалам(перо с нажимом).



Дайын штрихтар қалыңдығы 0,03-тен 10 дюймге дейін жететін 23 түрлі штихтарды пайдаланып түзу сызуға болады.

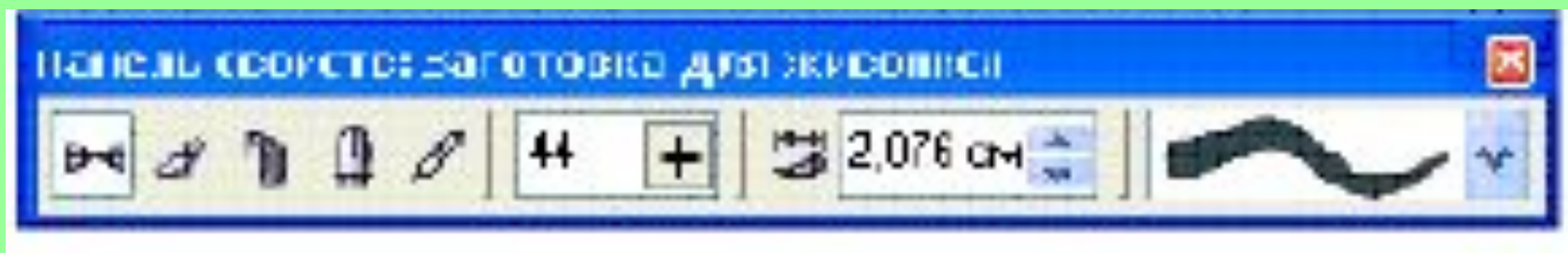

Бояғыш арқылы дайын штрихтар тізімінен әртүрлі штрихті пайдаланып түзулер сызуға болады.

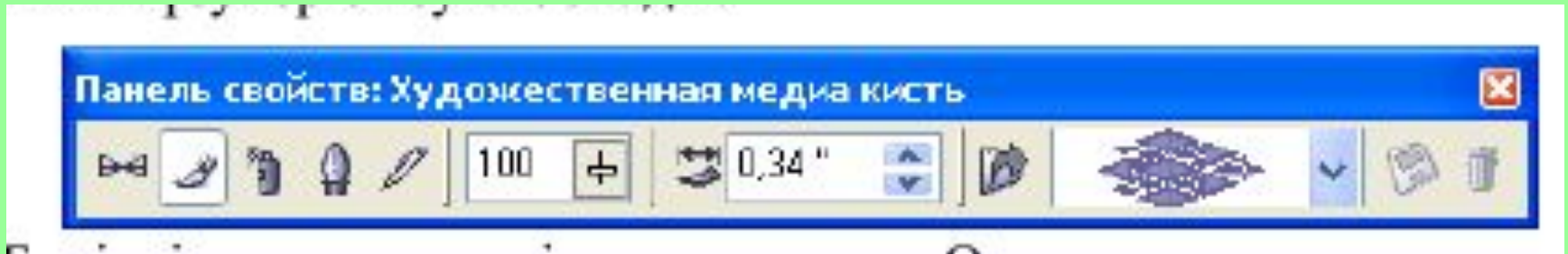

Бүріккішпен жұмыс істеу қиындау. Ол сызылған түзу орнына дайын объектілер тобын салады. Мысалы, шарлар, шөп, гүлдер, адамдар, жапырақтар және адамның ізі – объект бола алады.

Каллиграфиялық қылқалам мен қысқышы бар қылқаламны қалыңдықтарын және бұрышын өзгертуге болады.





Үйге тапсырма

- 1. Фигураларды салу. Векторлық объектілермен қарапайым амалдар. Қисықтарды редакциялау тақырыбының конспектісін оқып келу***
- 2. Corel Draw программасында қисықтың тағы қандай құралдары бар іздену жұмысы***