

АВС Лекция №1

Вопрос?	Ответ?
Какая цель нашей встречи?	Обучение по дисциплине: «Архитектура вычислительных систем» (АВС).
Кто из нас имеет опыт работы в составе ВС?	В наше время у каждого из нас имеется ПЭВМ и мы имеем опыт работы в Интернет.
Что мы можем получить в результате обучения?	Повысить эффективность нашей работы в составе современных ВС.
За счёт чего может быть увеличена эффективность ВС?	За счёт увеличения эффективности работы таких подсистем ВС как: пользователь, технические средства ВС, программные средства ВС.
Кто из них главный?	Человек. Именно он создаёт, поддерживает и модифицирует все подсистемы ВС.
Какой вывод следует из последнего утверждения?	Необходимо ознакомиться в первую очередь с Архитектурой Человека – Основы ВС, её создателя и пользователя.

Модель 1

Пять уровней человеческого существа

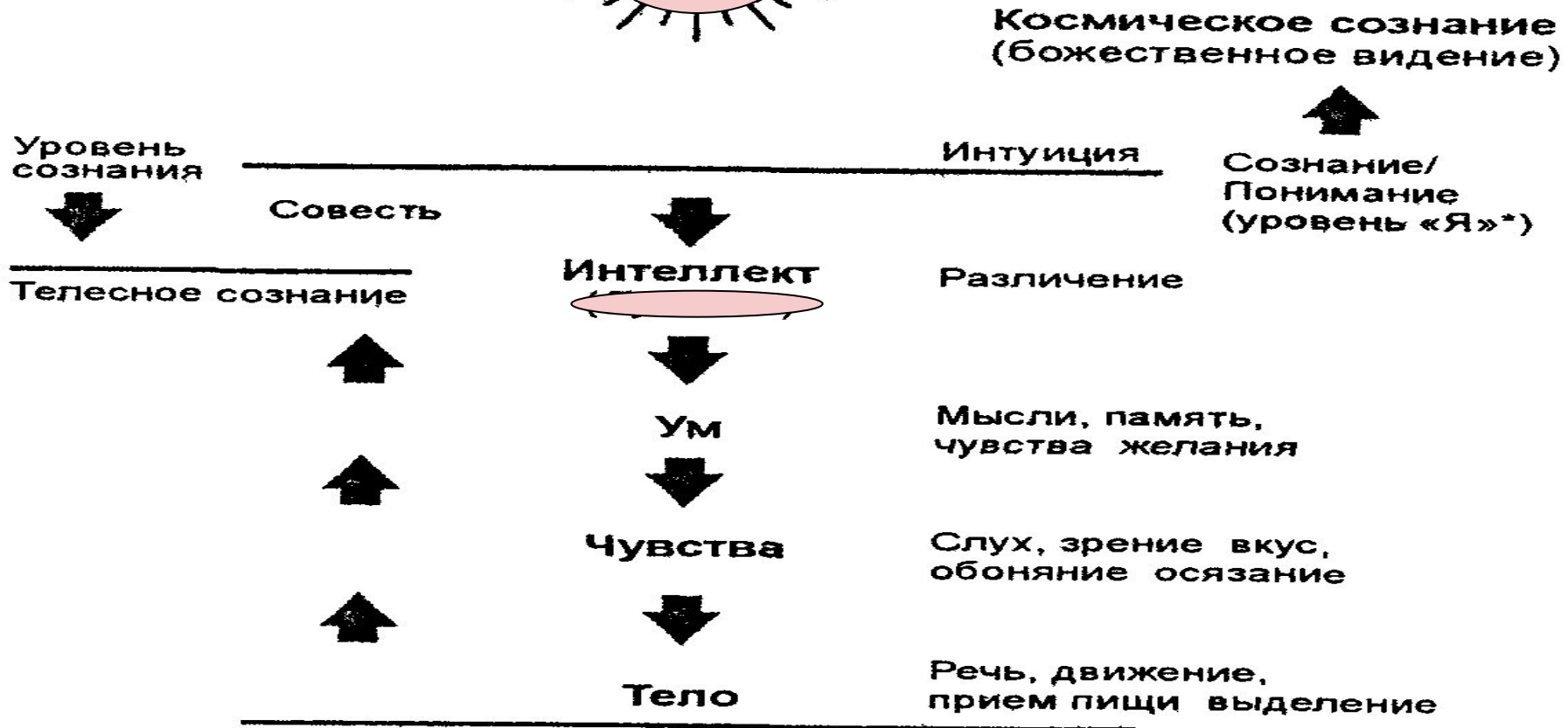
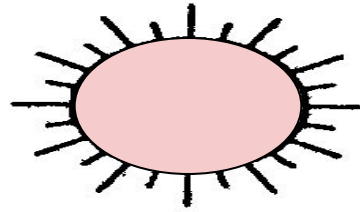

Интуиция происходит от высшей совести, находящейся за пределами личного «я» (*сатья*, или истина, проявляющаяся как интуиция). Склонности (тенденции) рождаются в нижней совести и находятся на уровне ума

*Чувство «Я» пронизывает всю совесть

Аналогия в архитектурах человека и ЭВМ

№	Взаимодействие Субъект - объект	ЭВМ
1	Память Субъекта	Оперативная память
2	Субъект: Я, Разум (Интеллект), Ум, Чувства.	Центральный процессор (<i>В части функциональ-ности уровней Ума и чувств</i>)
3	Органы Действия	Каналы, адаптеры, устройства вывода
4	Объект	Пользователь, объект управления или
5	Органы Восприятия	изучения Каналы, адаптеры, устройства ввода
6	Информация по Объекту (Носитель)	Состояние среды внешних устройств

Интегральное многослойное взаимодействие : (Субъект/ Ролевая игра / Вычислительная система.)

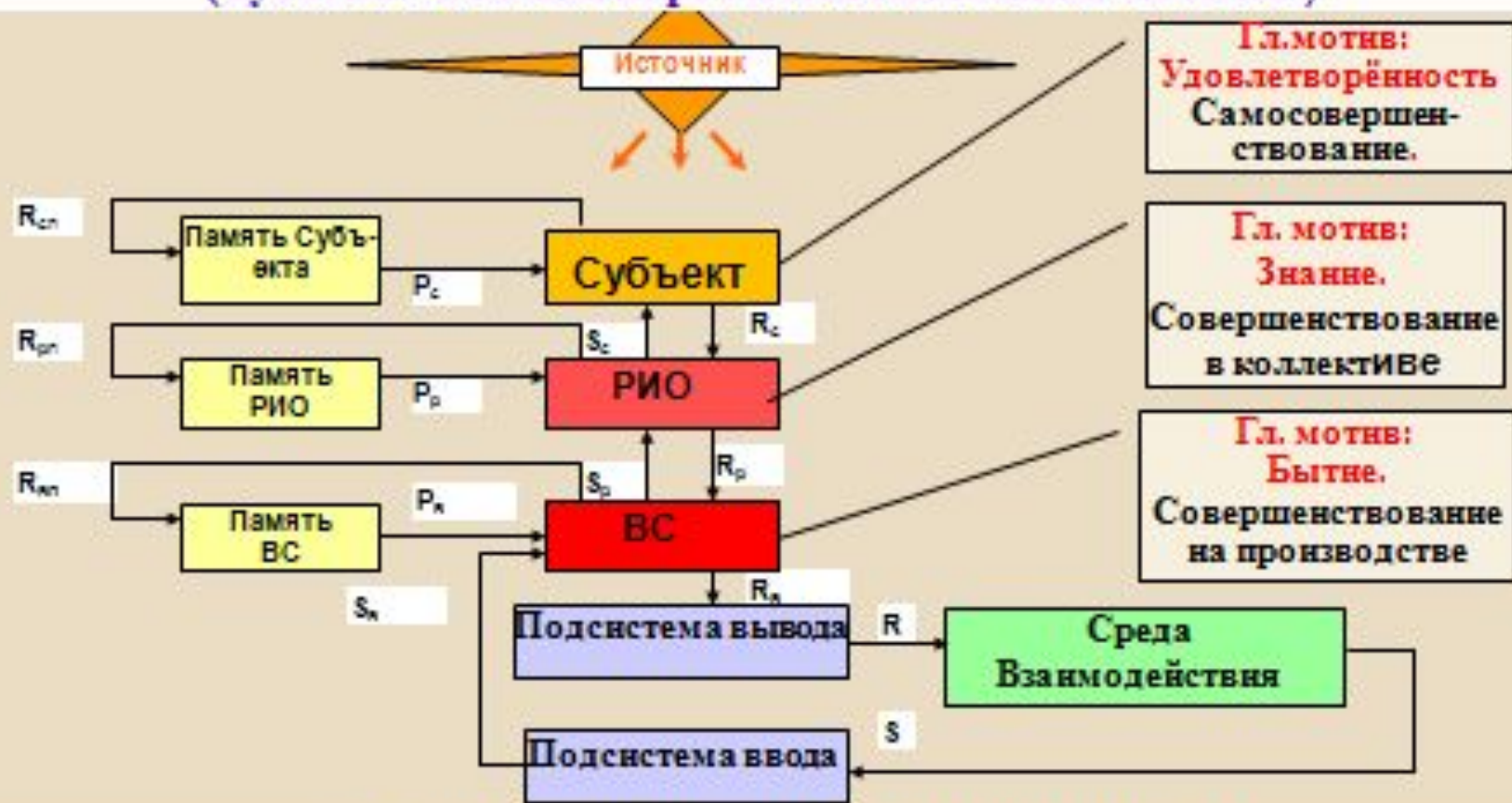

$$\begin{aligned}
 R_c &= f_c^*(P_c, S_c), R_{cn} = f_{cn}^*(P_c, S_c), P_c = f_{cn}^*(R_{cn}), S_c = f_p^*(P_p, S_p, R_c), \\
 R_p &= f_p^*(P_p, S_c), R_{pn} = f_{pn}^*(P_p, S_c), P_p = f_{pn}^*(R_{pn}), S_p = f_x^*(P_x, S_x, R_p), \\
 R_x &= f_x^*(P_x, S_x), R_{xn} = f_{xn}^*(P_x, S_x, R_c), P_x = f_{xn}^*(R_{xn}), S_x = f_{oxd}^*(S), R = f_{oxd}^*(R_c), S = f_{\infty}^*(R).
 \end{aligned}$$

- Без самопознания не достигнуть постоянной удовлетворённости.
- Без обучения в коллективе не обрести полного знания.
- Без среды обитания вечное существование невозможно.

Рассмотрим далее эффективность взаимодействий Личности, УРИ и ВС с позиции такой дисциплины как «Надёжность, эргономика и качество АСОИУ».

Комплексным критерия надёжности систем является коэффициент готовности .

$$K_2 = \frac{T_p}{T_p + T_v}$$

Коэффициент готовности — это вероятность того, что изделие будет работоспособным в любой момент времени. Практически коэффициент готовности K_2 определяется как отношение времени пребывания изделия в работоспособном состоянии T_p к сумме этого времени и времени восстановления изделия T_v .

Данный критерий надёжности можно интерпретировать как вероятность соответствия своему предназначению.

Оценка эффективности W Личности с точки зрения данного критерия определена **духовными науками в предельном случае ($K_2 = 1$) как: вечное существование, полное знание, постоянная удовлетворённость.**

Данные понятия применимы к Личности, УРИ, ВС.

Проведённый выше анализ свидетельствует, что для обеспечения данного предельного значения ($K_2 = 1$) надёжности любой системы или максимального совершенства процесса взаимодействия всех элементов и внутренних

В процессе изучения АВА а затем и ОС мы будем использовать «Целостный подход»

Целостный подход к обучению предполагает, что учащийся не выбрасывает задачу осознанной трансформации себя из контекста любой дисциплины, т.к. конечная цель образования – гармоничное развитие личности.

Это возможно, если мы будем постоянно выявлять единые принципы в организации Человека и вычислительных систем.

**Пролистаем слайды научно –
технической
конференции МИРЭА_НТК-2009.**

Информационные технологии как средство самосовершенствования личности

Мальшаков В.Д. к.т.н., доцент каф. ИТС.

В докладе излагается опыт реализации «Целостный подхода к обучению», который заключается в выявлении единых принципов в организации информационных процессов, протекающих в составе: вычислительной системы; человека (учащегося); системы обучения, организованной в форме учебной деловой игры.

Концентрация внимания на выявлении единых принципов в процессе обучения способствует расширению самосознания личности как необходимого условия гармоничного её развития, обеспечивает формирование навыков в реализации таких фаз любого творческого процесса как: накопление и систематизация информации; анализ сферы применения знаний; использование принципов организации информационных процессов в повседневной практике.

Важность **обратной связи** как средства совершенствования характера Процесса - Учащегося.

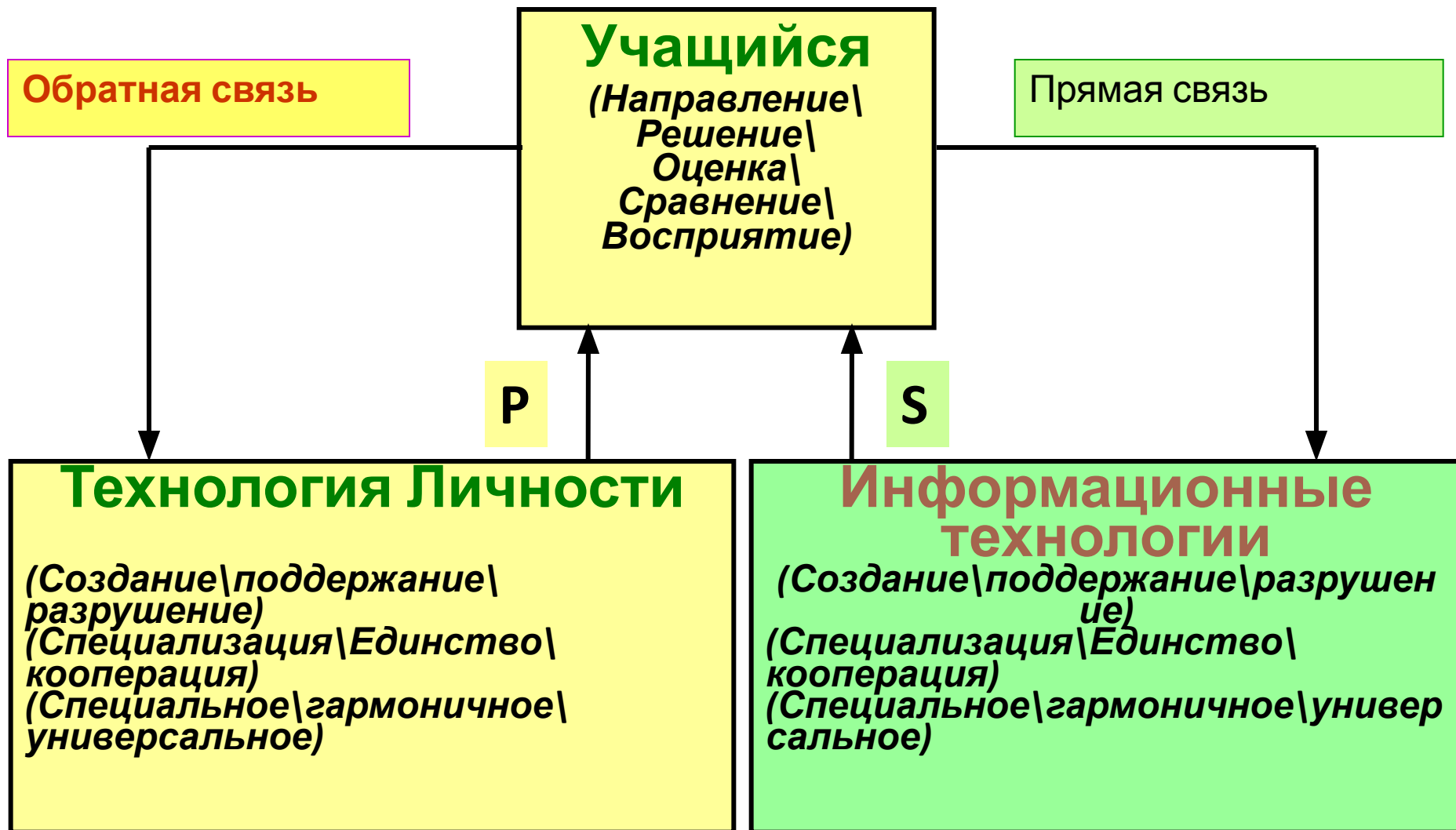

В Московском Государственном Институте Радиотехники, Электроники и Автоматики (Технический Университет) на кафедре Интеллектуальных Технологий и Систем практикуется Целостный подход к обучению:

□ **На третьем курсе дневного отделения по дисциплинам: «Организация ЭВМ и систем», «Операционные системы»;**

□ **На четвёртом курсе вечернего отделения по дисциплине «Технология программирования».**

Содержание Целостного подхода к обучению за период 2005 – 2008г. изложено в 5 докладах на НТК в МИРЭА и опубликовано в 4 статьях.

Целостный подход к обучению предполагает, что учащийся не выбрасывает задачу осознанной трансформации себя из контекста любой дисциплины т.к. конечная цель образования –

ПРОЦЕСС - ключевое понятие.

Организация информационных процессов в Вычислительных системах – то, что мы изучаем в перечисленных выше дисциплинах, поэтому ***ключевым*** понятием изучаемых дисциплин является «***ПРОЦЕСС***».

Указанное понятие является ***ключевым и в процессе выявления общечеловеческих ценностей (ОЧЦ) в процессе обучения информационным технологиям.***

Три аспекта Процесса (Бытия)

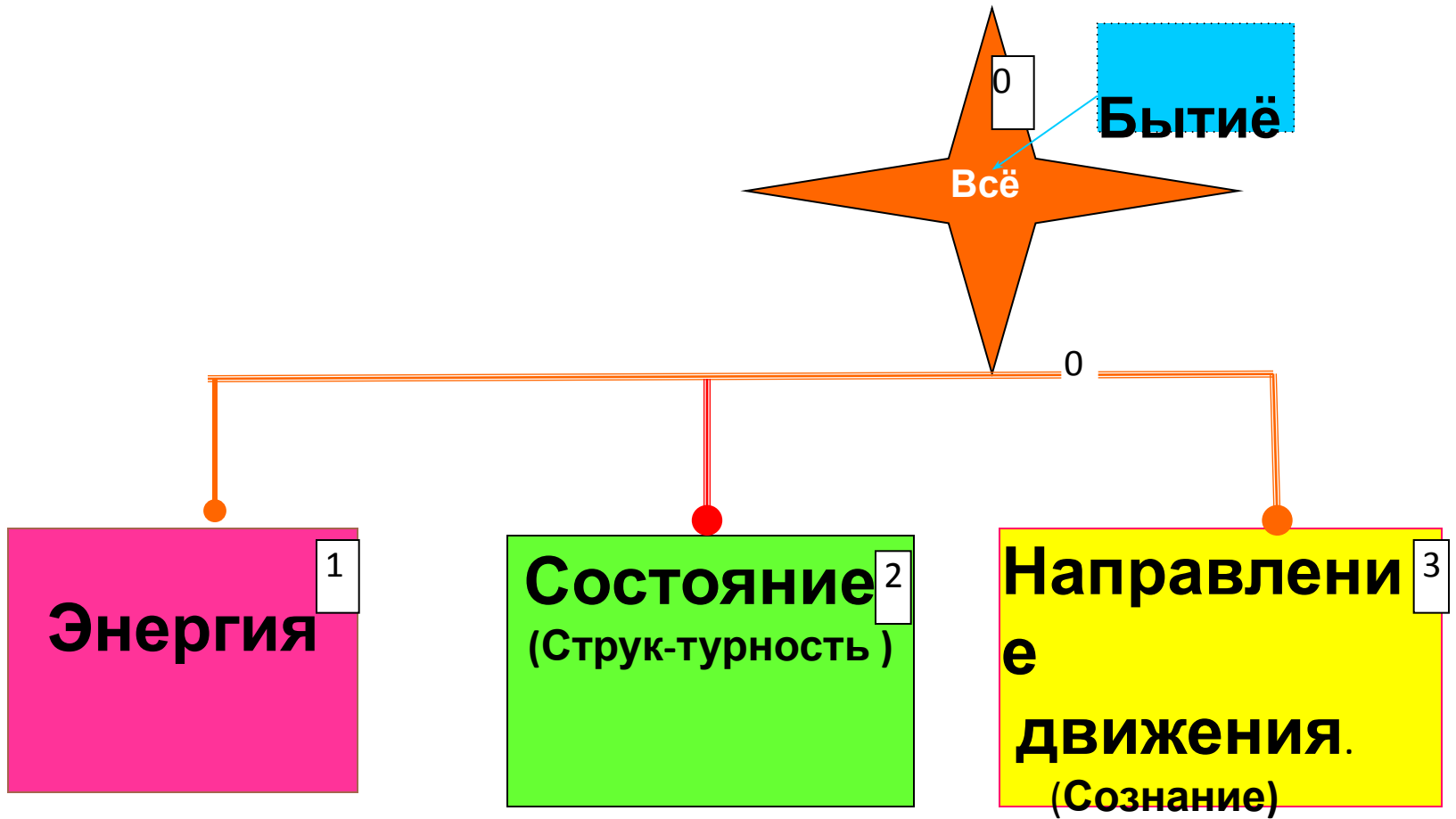

Изначальная троица бытия

Единые принципы в организации процессов:

- 1] Процесса обработки информации в ЭВМ;
- 2] Процесса личности;
- 3] Процесса учебной деловой игры;

Лекция по ЭВМ. Целостный подход
к обучению

«Кто Я ?» –
первый вопрос в процессе
выявления человеческих
ценностей.

«Я - процесс» - первый ответ.

Но какой Я процесс? ...

Что мы понимаем под *личностью*?

Личность - Процесс, определяемый как совокупность трёх аспектов:

- энергии как источника движущей силы *процесса*;
- физического тела, определяющего состояние *процесса*;
- сознания, определяющего направление *процесса*.



Рис. 1. Три аспекта процесса личности.

Четыре типа устремлений в процессе обучения, или четыре варианта осознания **мира и себя**

№	Тип осознания	Содержание осознания
0	Многообразиие в Многообразии (М в М)	Анархия – каждый сам по себе (Отсутствие науки)
1	Многообразиие в Единстве (М в Е)	Система – объединение элементов в систему (Специальные науки)
2	Единство в Многообразии (Е в М)	Принцип – всеобщие законы мира (Фундаментальные науки)
3	Единство в Единстве (Е в Е)	Абсолют – источник всего сущего (За пределами двойственности).

Наш девиз:

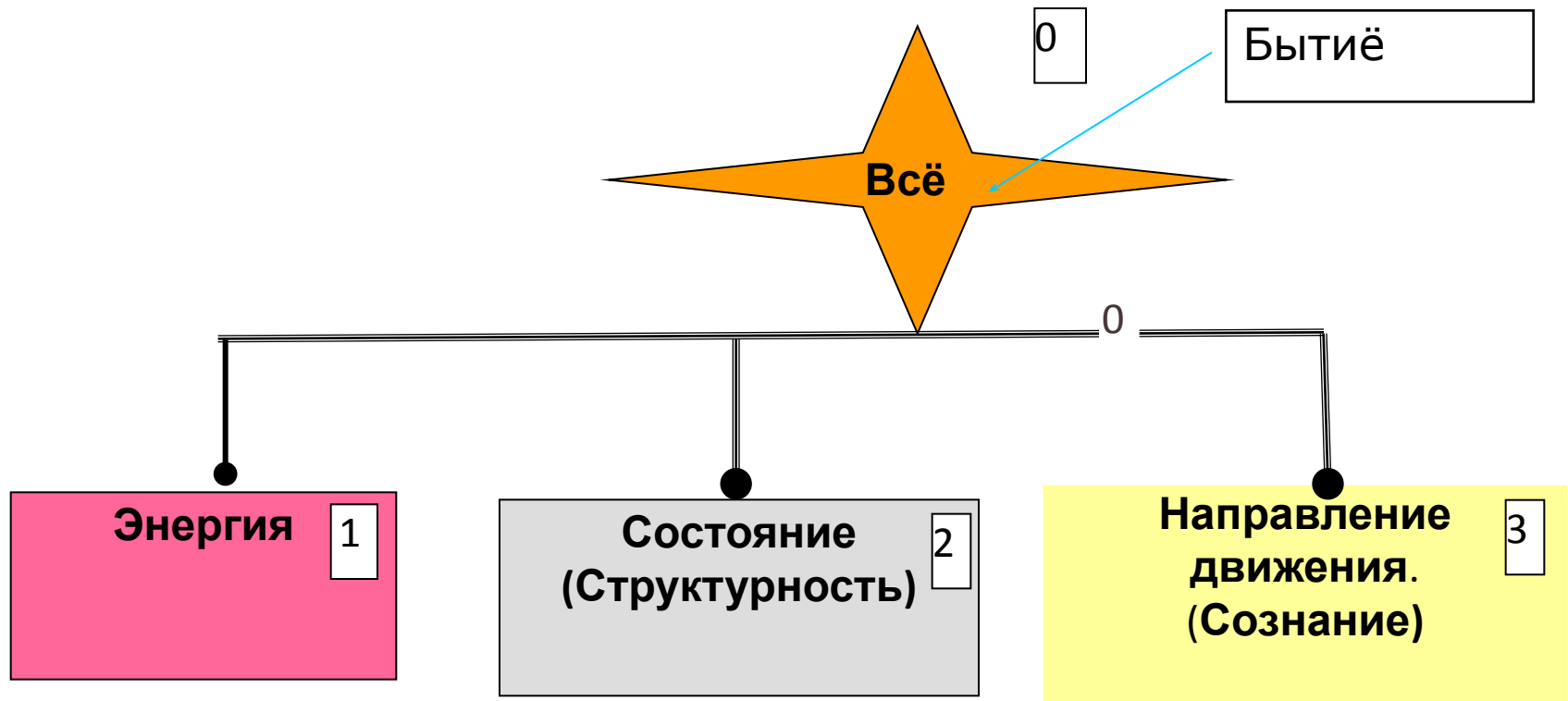
**«Обучение есть познание Единой Основы в
Совокупности трёх процессов:**

- **Учащегося;**
- **Обучения;**
- **Предмета обучения.»**

**Три побуждения направляют наш процесс
обучения:**

- **побуждение обладать (ум);**
- **побуждение познавать (разум);**
- **побуждение удовлетворённости (выше
разума).**



Обучение - Этапы расширения самосознания через позитивные восприятие, решение, действие:

- 0) Я – Многообразии в Многообразии;
- 1) Я – Многообразии в Единстве;
- 2) Я – Единстве в Многообразии;
- 3) Я – Единство в Единстве.

Свобода выбора

- Человек – сочетание двух видов особенностей. Один – животная природа. Другой – Божественная.
- Поддаваясь влиянию дурных качеств, таких как вожделение, гнев, жадность, обман, гордыня и эгоизм (шесть врагов человека), человек принижает себя до уровня животного.
- С другой стороны, тот, кто правильно использует хорошие качества, данные Богом, такие как ум, мудрость и добродетель, следует по пути истины и праведности, посвящает себя святым делам, тот, в конце концов, достигает Божественного.
- **Человек может выбирать между путём, ведущим к животному состоянию, и путём, ведущим к Божественности, так как обе способности присутствуют в нём в равной мере.**
- **Важен выбор, который он делает.**

ЕДИНСТВО В МНОГООБРАЗИИ

Поскольку при целостном подходе *главной стратегией обучения является выявление единых принципов в составе многообразия* вариантов, то необходимо обратить внимание на существование универсального функционального базиса систем обработки данных и личности. В составе информационных технологий определено понятие функционального базиса: полных систем функций алгебры логики. В этом случае одни логические функции можно выражать через другие функции алгебры логически (ФАЛ).

Базис—полная система ФАЛ, с помощью которой любая ФАЛ может быть представлена суперпозицией исходных функций.

К базису относится система функций И, ИЛИ, НЕ (**базис 1**), свойства которых были изучены Дж. Булем. Поэтому алгебра высказываний, построенная на основе этих функций, названа булевой алгеброй.

Базисами являются также системы, содержащие функции И, НЕ (**базис 2**), ИЛИ, НЕ (**базис 3**),

состоящие из функции Шеффера (**базис 4**) и функции Пирса (**базис 5**).

Это перечисление показывает, что базисы могут быть избыточными (базис 1) и

минимальными (базисы 4 и 5).

Базис минимальный, если удаление хотя бы одной функции превращает систему ФАЛ в неполную.

При использовании принципа иерархии любую (сколь угодно сложную) функцию можно выразить через единственную функцию минимального базиса, например, функцию Шеффера.

P - потребность

S - состояние

R - реакция

P	S	R
0	0	1
0	1	1
1	0	1
1	1	0

«R=0» – есть

«R=1» – нет Единства

P	S	R
0	0	1
0	1	1
1	0	1
1	1	0

R=1

R=1

R=1

R=1

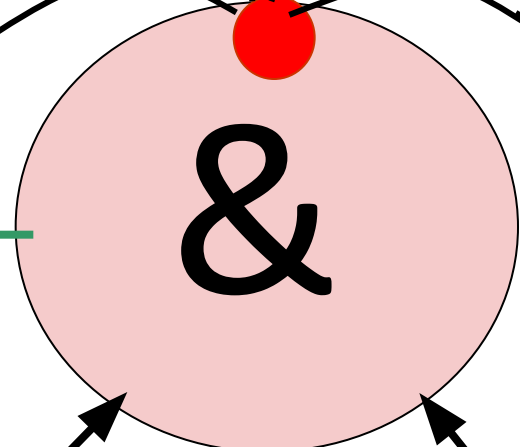

P

S

Потребность
(Память)

УМ

Состояние
(Чувства)

Физическое тело

Проблемная ситуация (ПС) процесса обучения содержит три компонента:

- 1) состояние текущей ситуации S ;
- 2) отражение желаемого состояния, потребности P ;
- 3) оценка степени **соответствия** $\Delta = (S - P)$.

Если соотнести: S - с состоянием Объекта, P - с состоянием Памяти, Δ - с Субъектом, то на данном этапе детализации возможны четыре альтернативных направления принятия решения R : воздействие по устранению отклонения Δ за счёт изменения S ; устранение отклонения Δ за счёт изменения P ; устранение отклонения Δ за счёт изменения комбинации S и P ; отказ от устранения отклонения.

- **Степень соответствия потребности P текущему состоянию S является критерием эффективности взаимодействия.**

Характеристики процесса W определяются как его качества, т.е. характер поведения. Как было показано на втором этапе детализации, качества W решающим образом зависят от варианта отождествления Субъекта в составе системы (Память | Субъект | Объект).

Сферы специализации $Я_{и}$

**Функция
Шеффера**

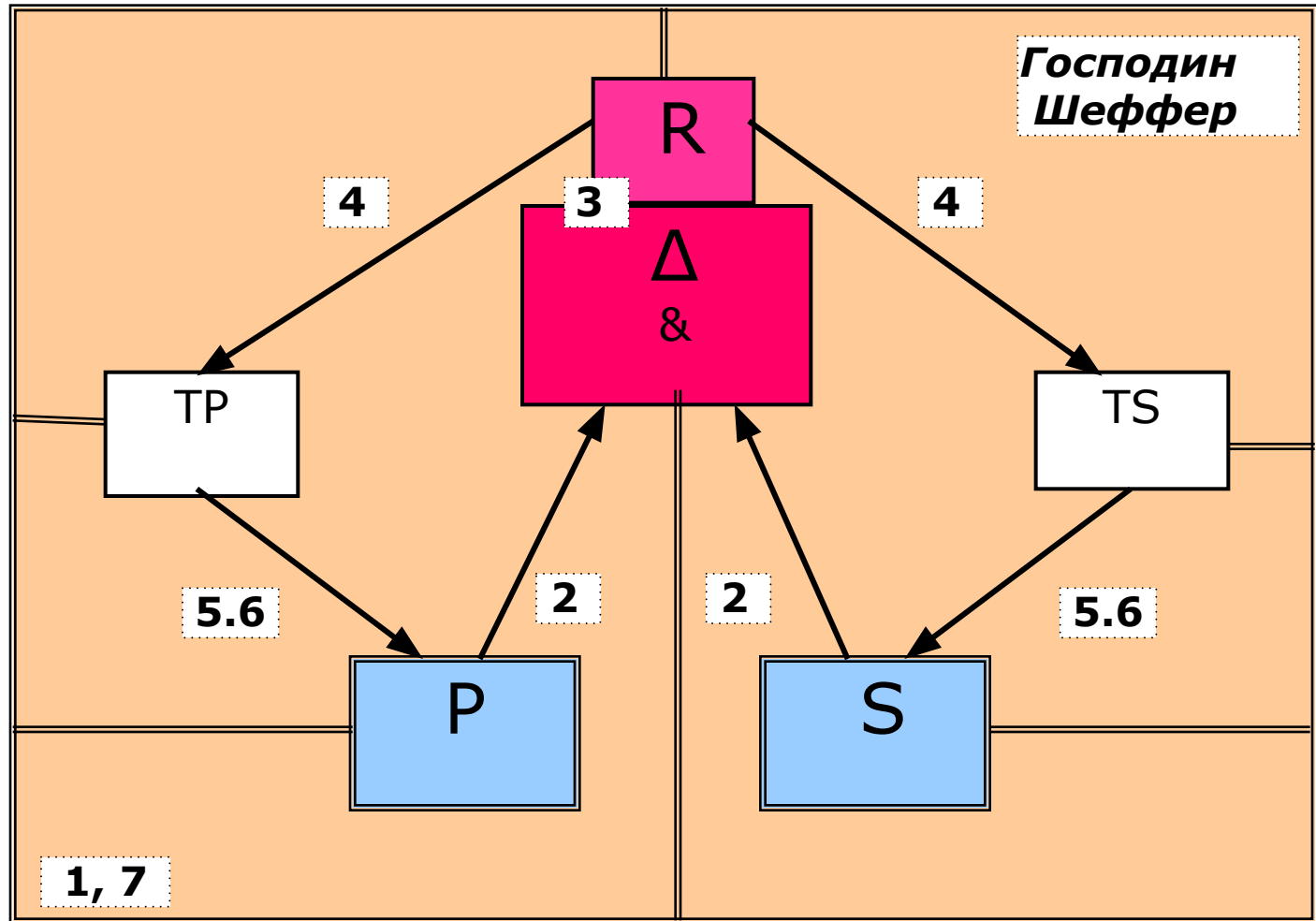

S-состояние; P- потребность; TS- трансформация состояния; TP- трансформация потребности; & - проверка на совпадение; Δ - отклонение; R- решение.

Рис.4. Схема фаз взаимодействия (Субъект /Объект).

Рассматривая более детально процесс и его проблемную ситуацию можно сказать, что любой процесс взаимодействия между субъектом и объектом по достижению некоторого результата содержит **семь фаз** своего проявления (см. ниже Рис.4,5.):

- 1. Причина или совокупности предпосылок W, существование основы процесса (Организатор, Первопричина);**
- 2. Восприятие (ощущение) текущего состояния S и внутренней потребности P из памяти (Аналитик, Чувства);**
- 3. Сравнение состояния S с потребностью P и формирование отклонения желаемого от действительного (Управляющий, Ум);**

4. **Постановка задачи, различение, выбор направления устранения противоречия между текущим состоянием и потребностью (Заказчик, Разум);**
5. **Управление локальными целями, или желаниями, устранением отклонения через воздействия на основу S и P(Управляющий, Ум);**
6. **Использование сил и средств для трансформации процесса (Объект/Субъект) (Разработчик, Органы воздействия);**
7. **Реализация (поглощение) полученных на этапах 2-6 результатов процесса W, созревание и проявление обновлённой *причины* на первом уровне взаимодействия.**



Рис. 1.1. Классический жизненный цикл разработки ПО



_____ Связи по управлению, воздействию

==== Связи по информации

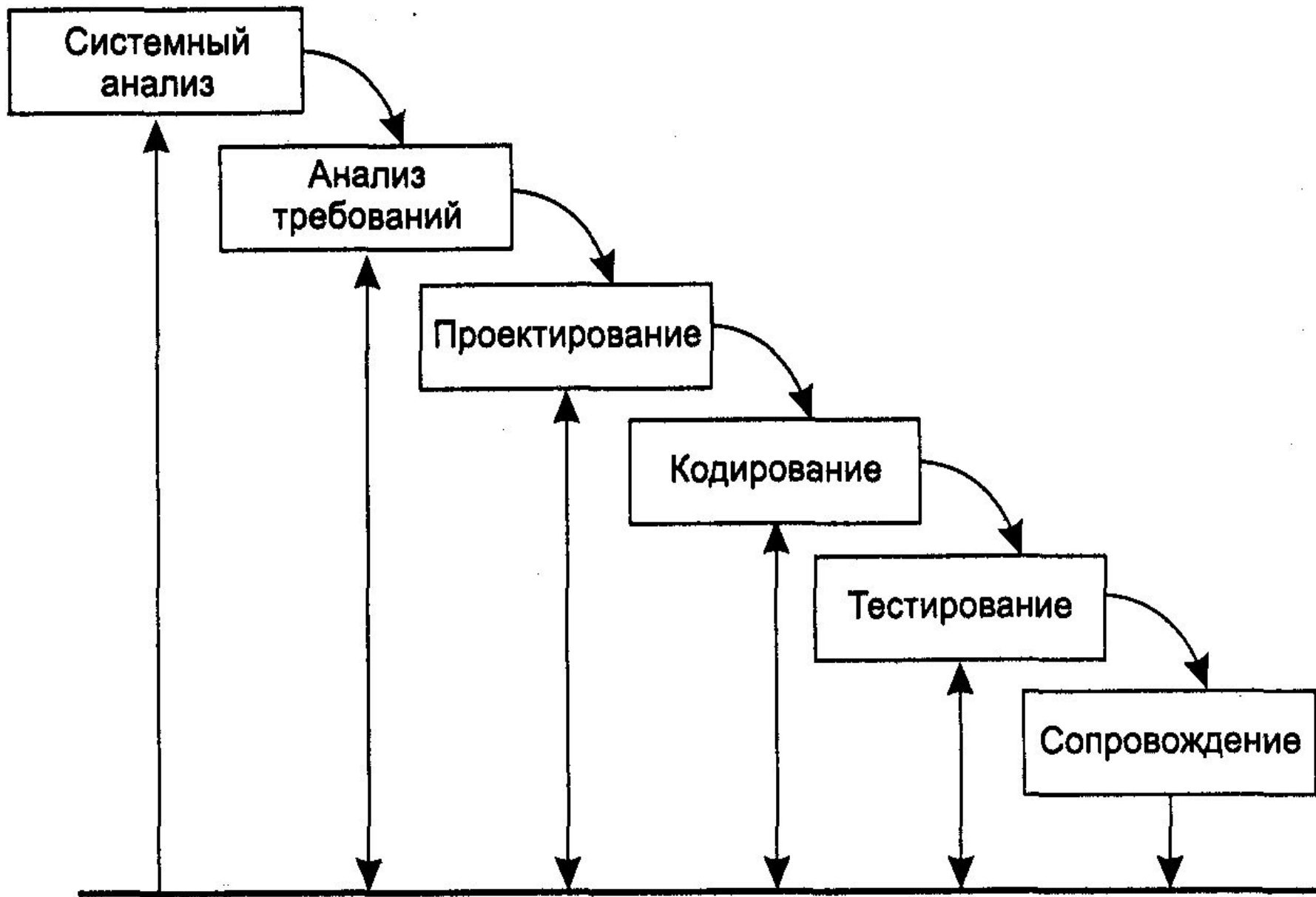
Рис.5. Структурная схема четвёртого этапа детализации процесса взаимодействия (Объект/Субъект).

Модель 1

Пять уровней человеческого существа

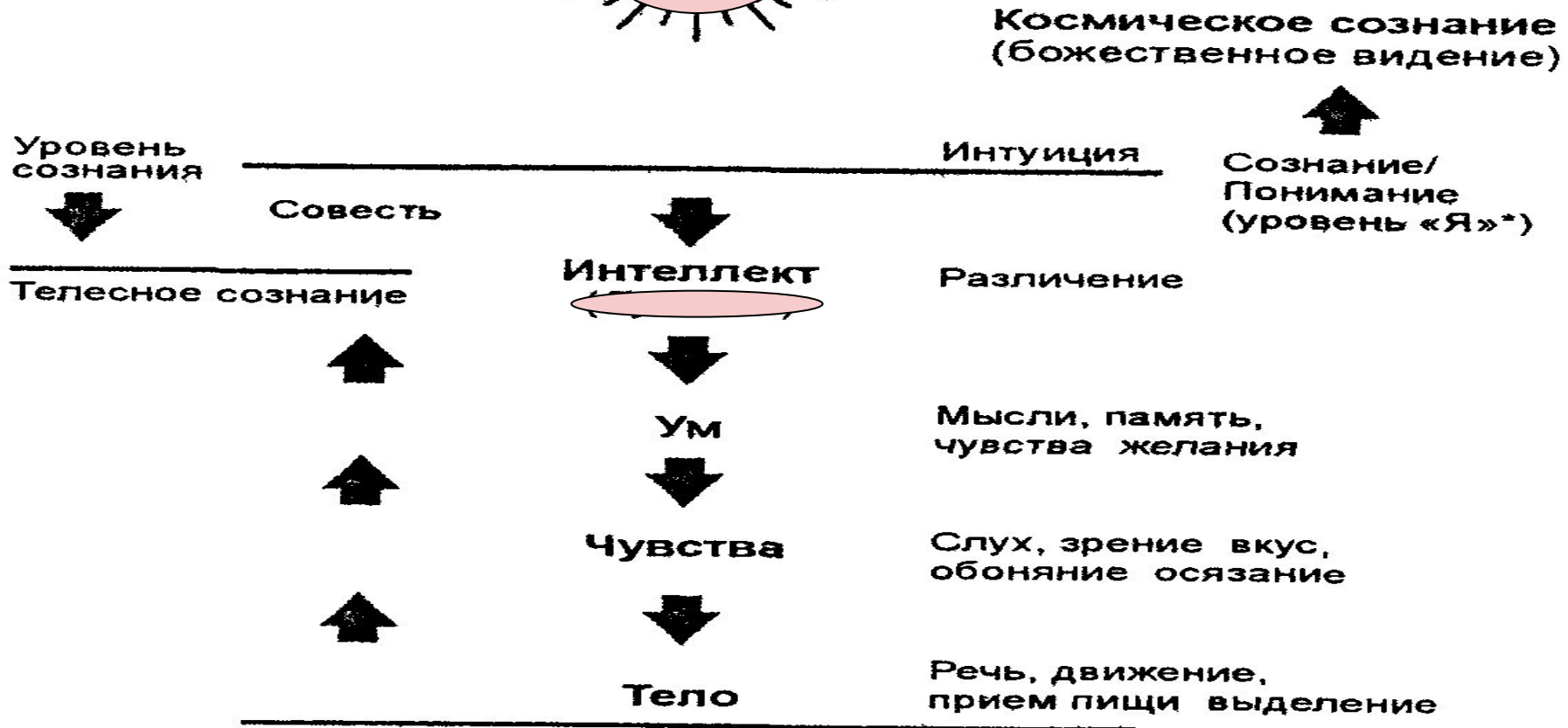
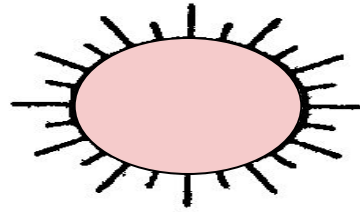

Интуиция происходит от высшей совести, находящейся за пределами личного «я» (*сатья*, или истина, проявляющаяся как интуиция). Склонности (тенденции) рождаются в нижней совести и находятся на уровне ума

*Чувство «Я» пронизывает всю совесть

Иерархия отождествления себя (Я)

№	Уровень специализации (погружения)	Отклонение от потребности Δ_i
0	Уровень Абсолюта – Храню полноту/Воспринимаю полноту/ Проживаю полноту (три параллельных аспекта; единство прошлого, настоящего и будущего; Бог во мне, Я в Боге, Я и Бог - Одно).	$\Delta_0 = 0$;
1	Уровень причинного тела – чувство безусловного блаженства.	$\Delta_1 =$ Отклонение от Абсолюта;
2	Уровень разума – радость от соприкосновения с Истиной, творческое вдохновение, чувство Любви, ...;	$\Delta_2 =$ Отклонение от Истины;
3	Уровень ума – эмоции, удовольствие при получении желаемого, чувство красоты, впечатления от сновидения, ...;	$\Delta_3 =$ Отклонение от Желания;
4	Уровень чувств – образ, звук, осязание, обоняние, вкус;	$\Delta_4 =$ Отклонение от Образа.
5	Физическое тело – болевые ощущения? Возможно, здесь нет чувств? Мёртвое тело не чувствует? Операция под наркозом?;	Δ_5

Наш путь

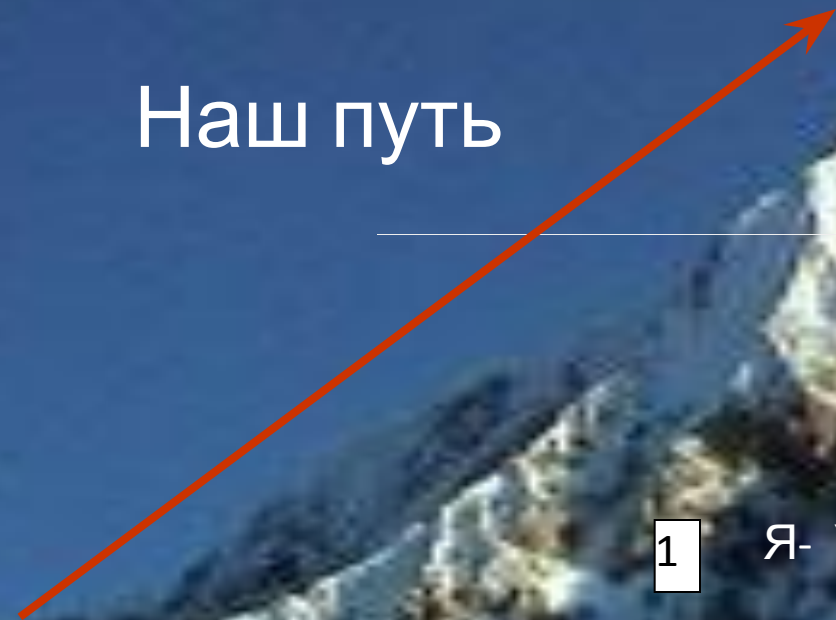

3 Я - Сущность всего
Сущего Сущего.
(Единство в
единстве)

2 Я- Разум (Единство в
многообразии)

1 Я- Ум (Многообразиие в единстве)

0 Я- Тело (Многообразиие в многообразии)

Обучение - Этапы расширения самосознания
через позитивные восприятие, решение,
действие:

- 0) Я - Тело;
- 1) Я - не ограничен телом, Я - Ум;
- 2) Я - не ограничен телом и умом, Я - Разум;
- 3) Я - не ограничен телом, умом и разумом, Я - Сущность
всего



Исходное состояние самосознания

$$W_0 = (SB/OB).$$

Единство
(РЕАЛЬНОСТЬ)

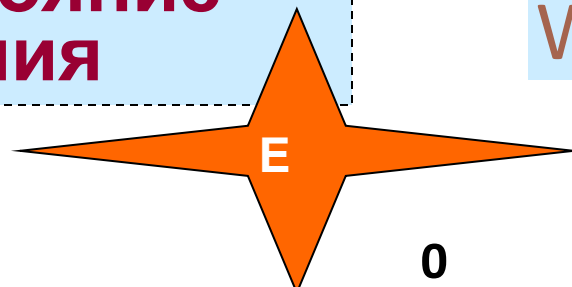

Я-Тело

W_0
(ОТРАЖЕНИЕ)

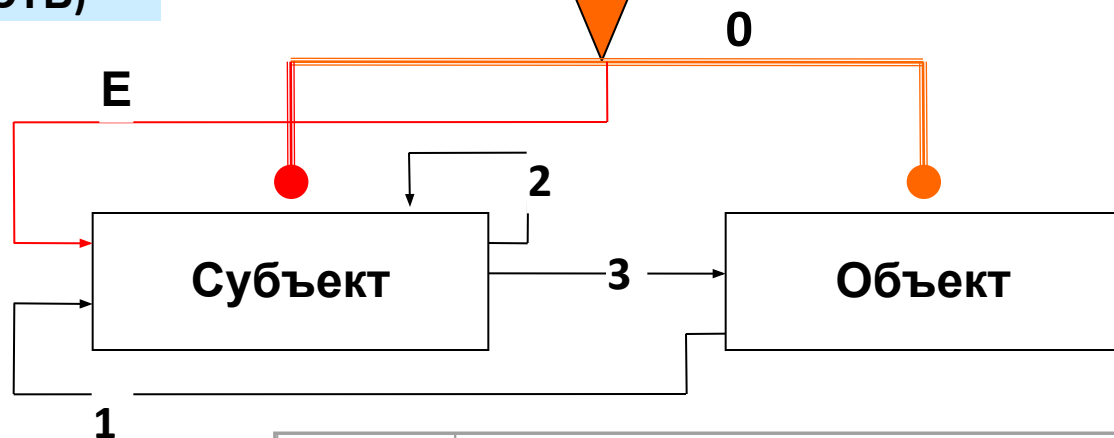

Отождествление себя		
0	0	Я - Ничто
0	1	Я - Объект
1	0	Я - Субъект
1	1	Я - Всё

№	Содержание связей
0	Проявление / Растворение
E	Восприятие Субъектом Основы
1	Восприятие Субъектом Объекта / Воздействие Объекта на Субъект
2	Воздействие Субъекта на себя
3	Воздействие Субъекта на Объект / Восприятие Объектом Субъекта

Я не Объект ! Я - Процесс взаимодействия со средой, определяемый совокупностью трёх аспектов:

- энергии как источника движущей силы **процесса**;
- физического тела, определяющего состояние **процесса**;
- сознания, определяющего направление **процесса**.

1 и 2 этапы расширения

Я- Тело (Состояние), Ум и Разум (Сознание)



Рис. 1. Три аспекта процесса личности.

Схема универсального цикла процесса взаимодействия процессов $W = (PL/PS)$.

1 и 2 этап
расширения
самосознания

Я-Тело, Ум и
Разум

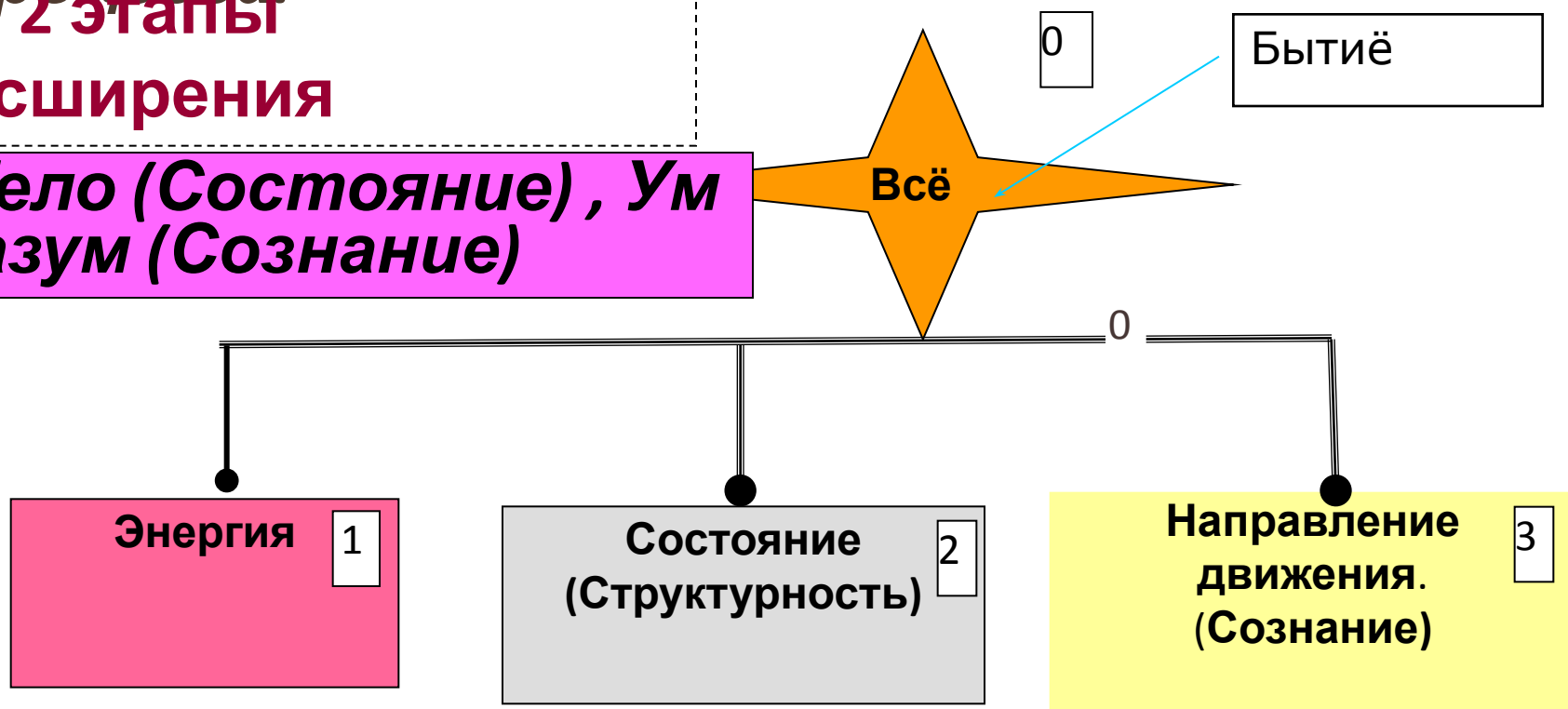
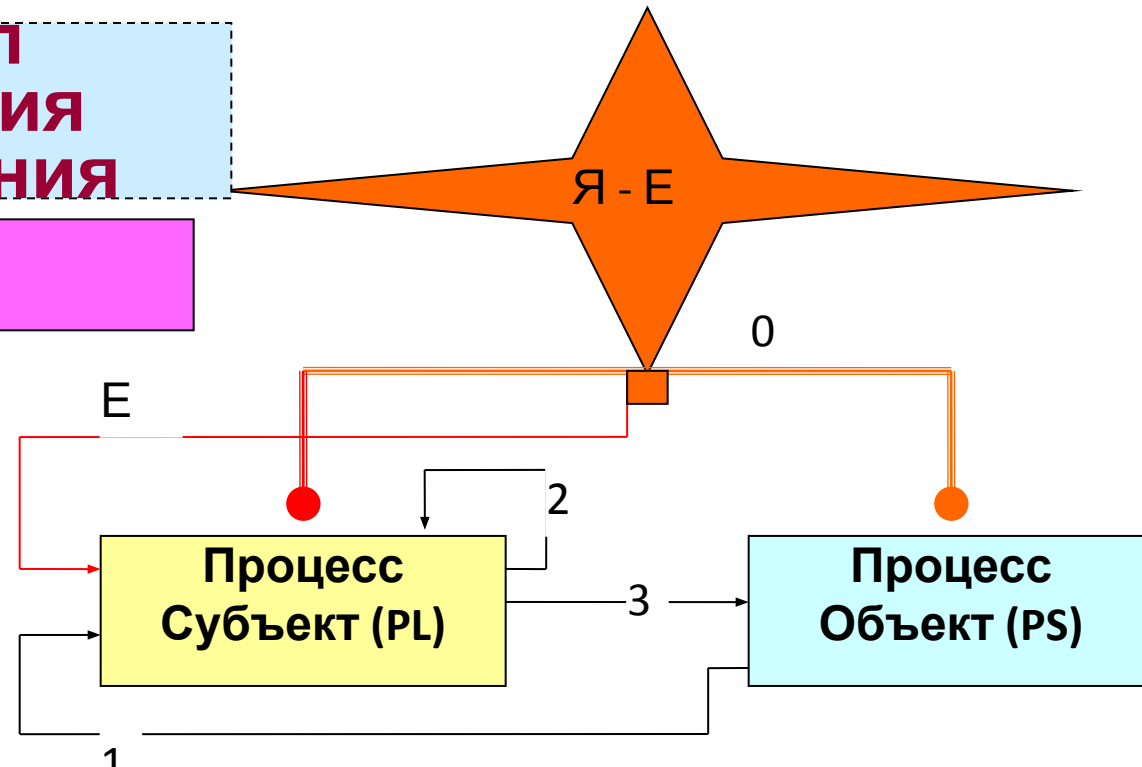

Процесс взаимодействия (W) **процесса-личности** (PL) и **процесса-среды** (PS) содержит три универсальные фазы реализации:

- Восприятие внешнего и **внутреннего** (связи 1 и Е);
- Внутреннее решение на основе внутреннего и внешнего (связь 2);
- Внешнее воздействие (связь 3).

Относительно перечисленных фаз реализации процесса взаимодействия общечеловеческие ценности можно соотнести следующим образом:

**Я-Тело, Ум и
Разум**

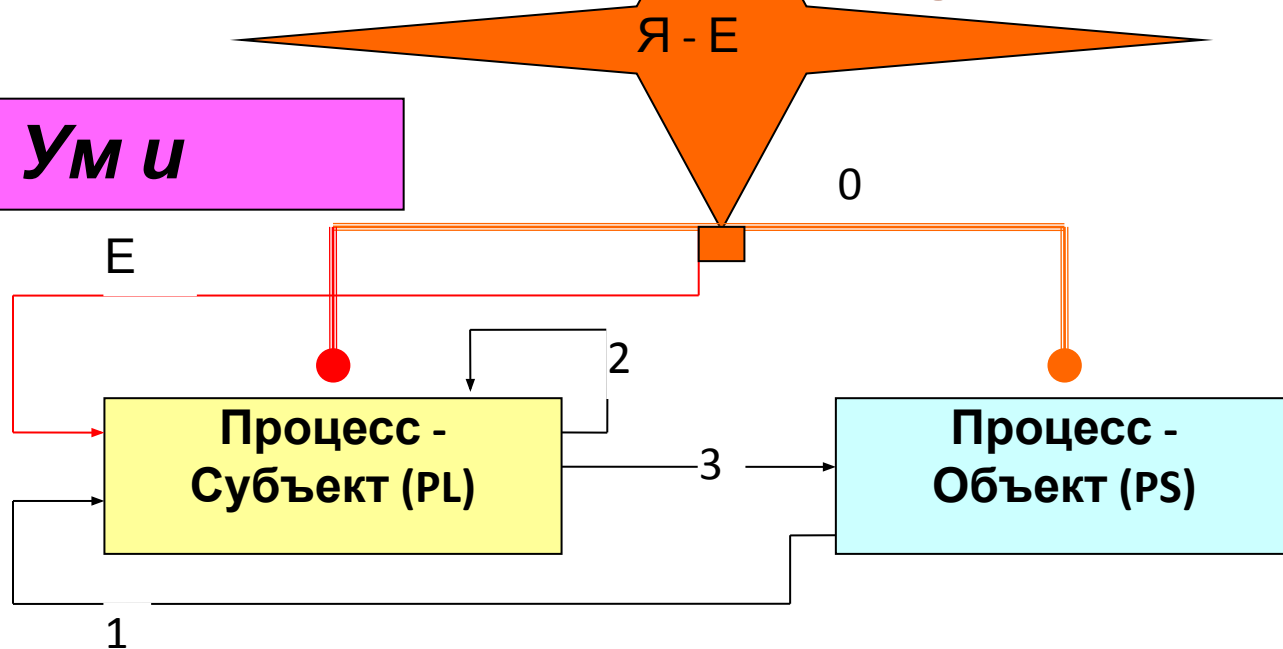

- Мир – правильное восприятие (Связи 1&E);
- Истина – правильное решение (Связи 2&E);
- Праведность – правильное действие (Связи 3&E);
- Любовь – согласованность, резонанс с первоисточником (Связь E);
- Ненасилие – соответствие своему предназначению, т. е. проявление любви на всех трех фазах процесса взаимодействия, в этом случае на всех фазах

используется Связь E.

***Всегда держите Единого в поле
зрения,
и ничто не принесёт вам вреда***

Мудрость — это видение Единого везде. Это всеохватывающее единство — Тотальность — и есть Истина. Найдите это единство и постоянно держите его в поле зрения. Если все ваши действия будут основаны на Едином, они станут священными и чистыми. Если вы совершаете все действия во имя Единого, вы будете освящены и наполнены мудростью.

Критерий эффективности для информационных процессов, определяемого как степень соответствия их своему предназначению.

- «Критерий эффективности» обычно определяется через совокупность таких характеристик как:
 - Характер связи с пользователем по входу (связь 1);
 - Характер выполнения внутренних функций (связь 2);
 - Характер связи с пользователем по выходу (связь 3).

В качестве критерия эффективности процесса личности выступает *Ненасилие*, который определяет степень соответствия человека его предназначению.

В качестве характеристик для критерия *Ненасилие* процесса - личности

- ***Мир;***
- ***Истина;***
- ***Праведность;***
- ***Любовь.***

Критерий *Ненасилие* и его характеристики в совокупности определяют как общечеловеческие ценности (ОЧЦ).

Итак, относительно фаз реализации любого процесса взаимодействия общечеловеческие ценности можно определить следующим образом:

- Мир – правильное восприятие (Связи1&E);**
- Истина – правильное решение (Связи 2&E);**
- Праведность – правильное действие (Связи3&E);**
- Любовь – согласованность, резонанс с первоисточником (Связь E);**
- Ненасилие – соответствие своему предназначению, т. е. проявление любви на всех трёх фазах процесса взаимодействия, в этом случае на всех фазах используется Связь E.**

$$D_3 = (W_0 / W_3);$$

Вершина горы.

Третий этап расширения Самосознания.

(РЕАЛЬНОСТЬ)

Я- Всё (Тело, Ум, Разум, Объект) **и Ничто.**



**ЭТАЛОН
РАСШИРЕНИЯ**

Всё- W_3
(ОТРАЖЕНИЕ)

Отождествление себя	
0	Я – Ничто (Ни чем не ограничен)
1	Я - Всё (Всё входит в меня)

Что можно определить как Себя на **третьем этапе восхождения**? «Ничто» - не обладает никакими свойствами, «Всё» - содержит все свойства. И то и другое воспринимается нами как некоторое переживание (пребывание в определённом состоянии), это *информация* в форме внутренних чувств, определённая с точки зрения Субъекта - участника взаимодействия W_0

Ненасилие

Я - Сущность всего
Сущего Сущего.

3

2

Я- Тело, УМ и Разум

1

Я- Тело и Ум

0

Я- Тело

Обучение - Этапы расширения самосознания чрез
позитивные восприятие, решение, действие:

- 0) Я – Тело;
- 1) Я – не ограничен телом, Я - Ум;
- 2) Я – не ограничен телом и умом, Я - Разум;
- 3) Я – не ограничен телом, умом и разумом, Я - Сущность
всего

Сущего Сущего.

Аналогии в процессах

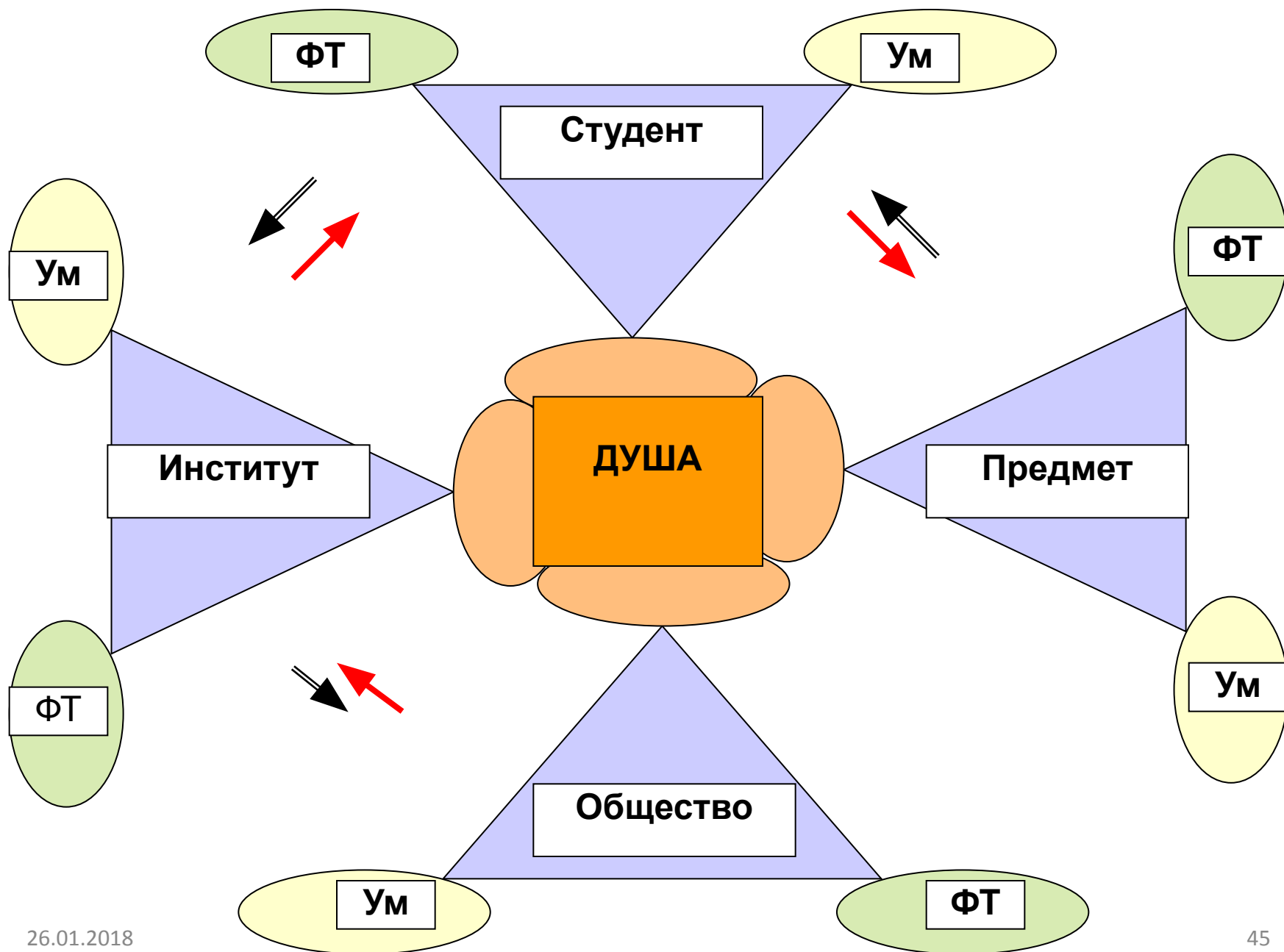

Для организации семинарских занятий используется форма учебной деловой игры «Целостный подход к обучению», которая имеет структуру процесса Личности, приведённую на рисунках 1 и 2.

Р – потребность
 S – состояние
 Я_и – я истинное
 Я_л – я личностное

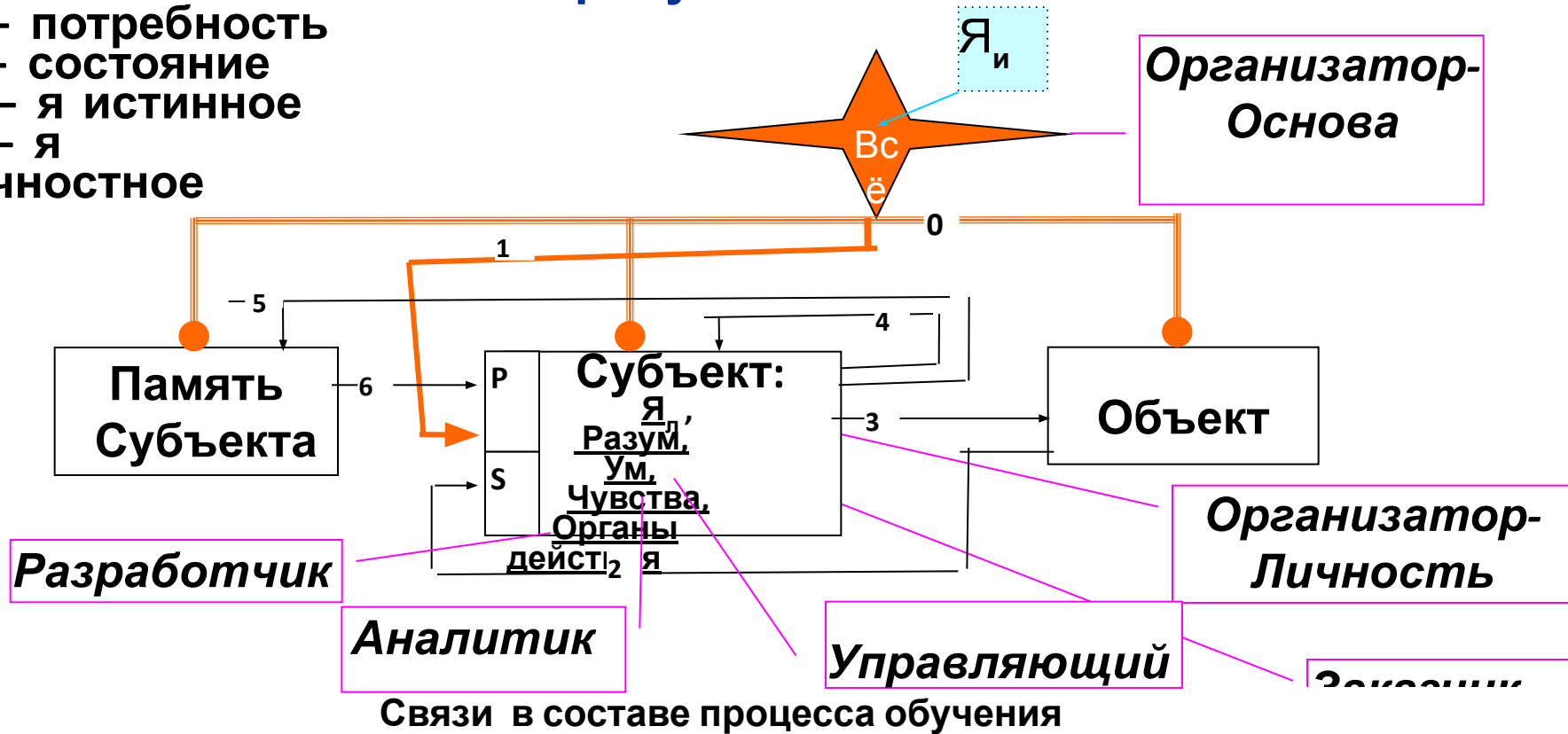

Связи в составе процесса обучения

№ Содержание связей

0 Проявление / Растворение

1 Восприятие Субъектом Основы

2 Восприятие Субъектом Объекта / Воздействие Объекта на Субъект

3 Воздействие Субъекта на Объект / Восприятие Объектом Субъекта

4 Воздействие Субъекта на себя

5 Воздействие Субъекта на Память / Восприятие Памятью Субъекта

6 Воздействие Памяти на Субъекта / Обращение Субъекта к Памяти

Рис.1. Модель процесса обучения и структура УДИ

Основанием разработки структурной
Схема организации УДИ является
универсальная модель процессов
взаимодействия: личности; средств
обучения; предмета обучения

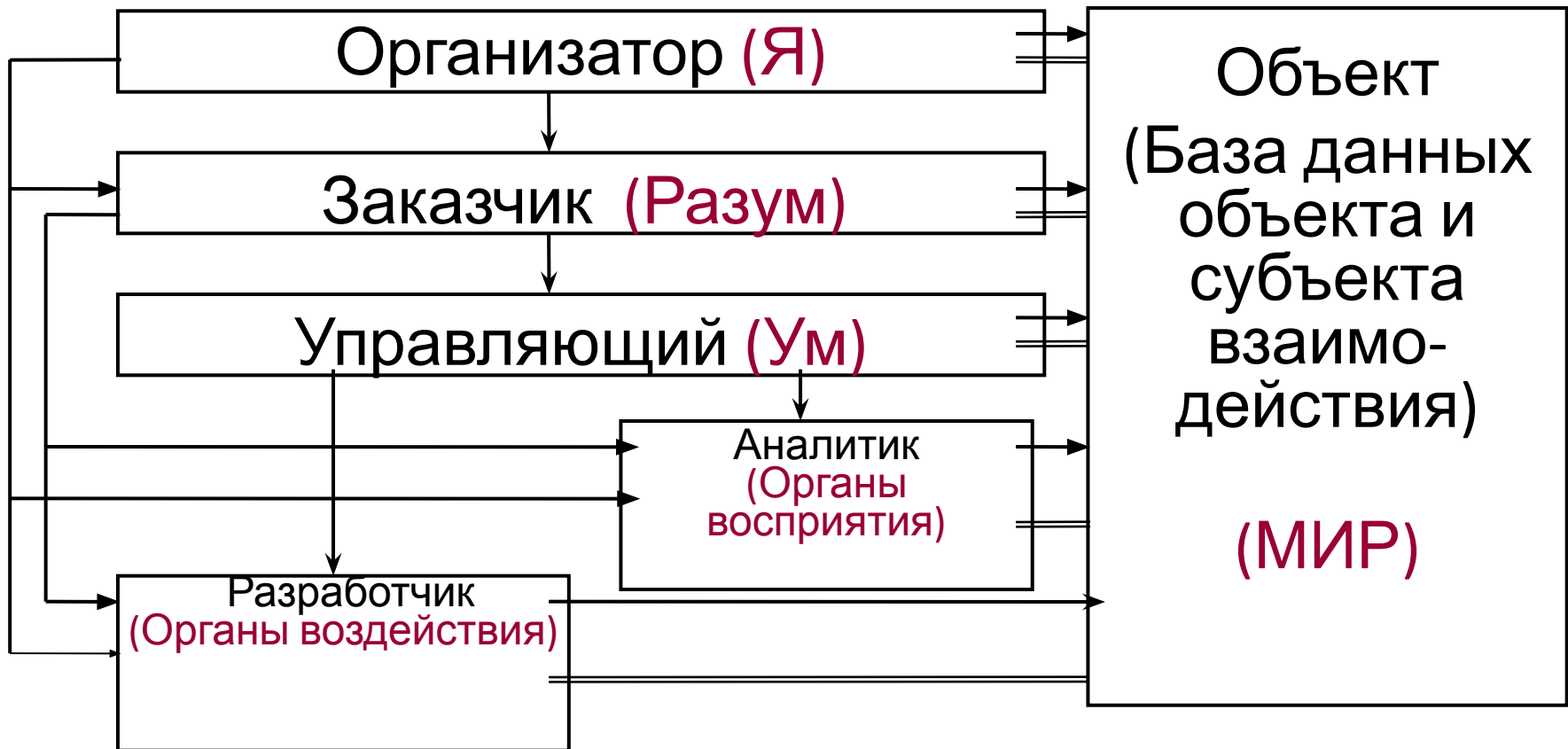

— Связи по управлению, воздействию
== Связи по информации

Рис.2. **Схема организации УДИ**

Для организации ЭВМ как средства автоматизации умственной деятельности может быть использована аналогия структур личности и ЭВМ, которая представлена на рисунках 3 и 4.

Р – потребность
 S – состояние
 Я_и – я истинное
 Я_л – я личностное

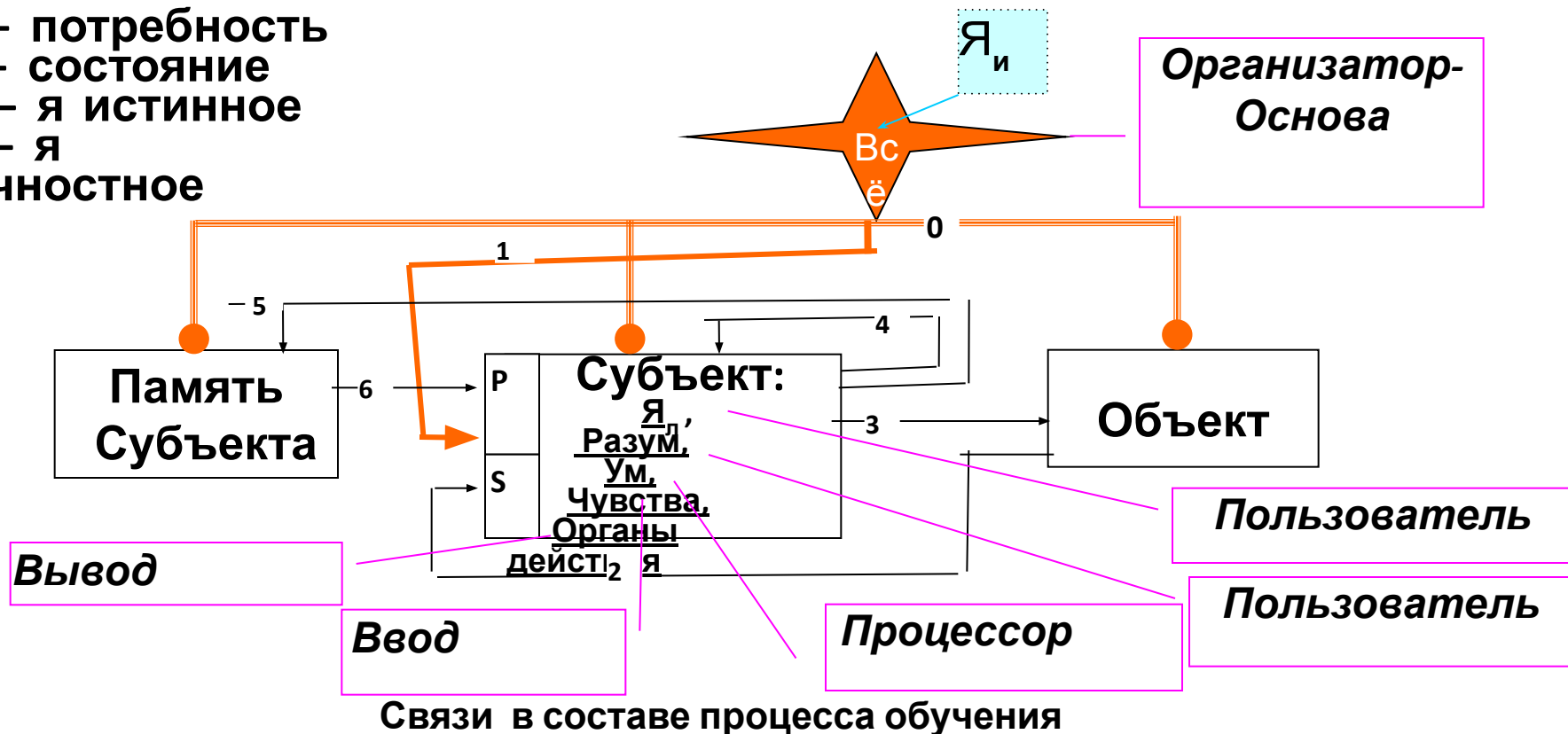

Связи в составе процесса обучения

№ Содержание связей

0 Проявление / Растворение

1 Восприятие Субъектом Основы

2 Восприятие Субъектом Объекта / Воздействие Объекта на Субь

3 Воздействие Субъекта на Объект / Восприятие Объектом Субье

4 Воздействие Субъекта на себя

5 Воздействие Субъекта на Память / Восприятие Памятью Субъекта

6 Воздействие Памяти на Субъекта / Обращение Субъекта к Памяти

Рис.3. Модель процесса ЛИЧНОСТИ и ЭВМ

Модель ассоциированной с шестым этапом детализации (без учёта связей 0,1,4) - структурная схема компьютера.



Рис.4. Модель ЭВМ

Модель ассоциированная с шестым этапом детализации (Продолжение)

№	Взаимодействие Субъект - объект	ЭВМ
1	Память Субъекта	Оперативная память
2	Субъект: Я , Разум (Интеллект), Ум, Чувства.	Центральный процессор (<i>В части функциональ-ности уровней Ума и чувств</i>)
3	Органы Действия	Каналы, адаптеры, устройства вывода
4	Объект	Пользователь, объект управления или
5	Органы Восприятия	изучения Каналы, адаптеры, устройства ввода
6	Информация по Объекту (Носитель)	Состояние среды внешних устройств

Таблица аналогий ядра (Человека& ВС)

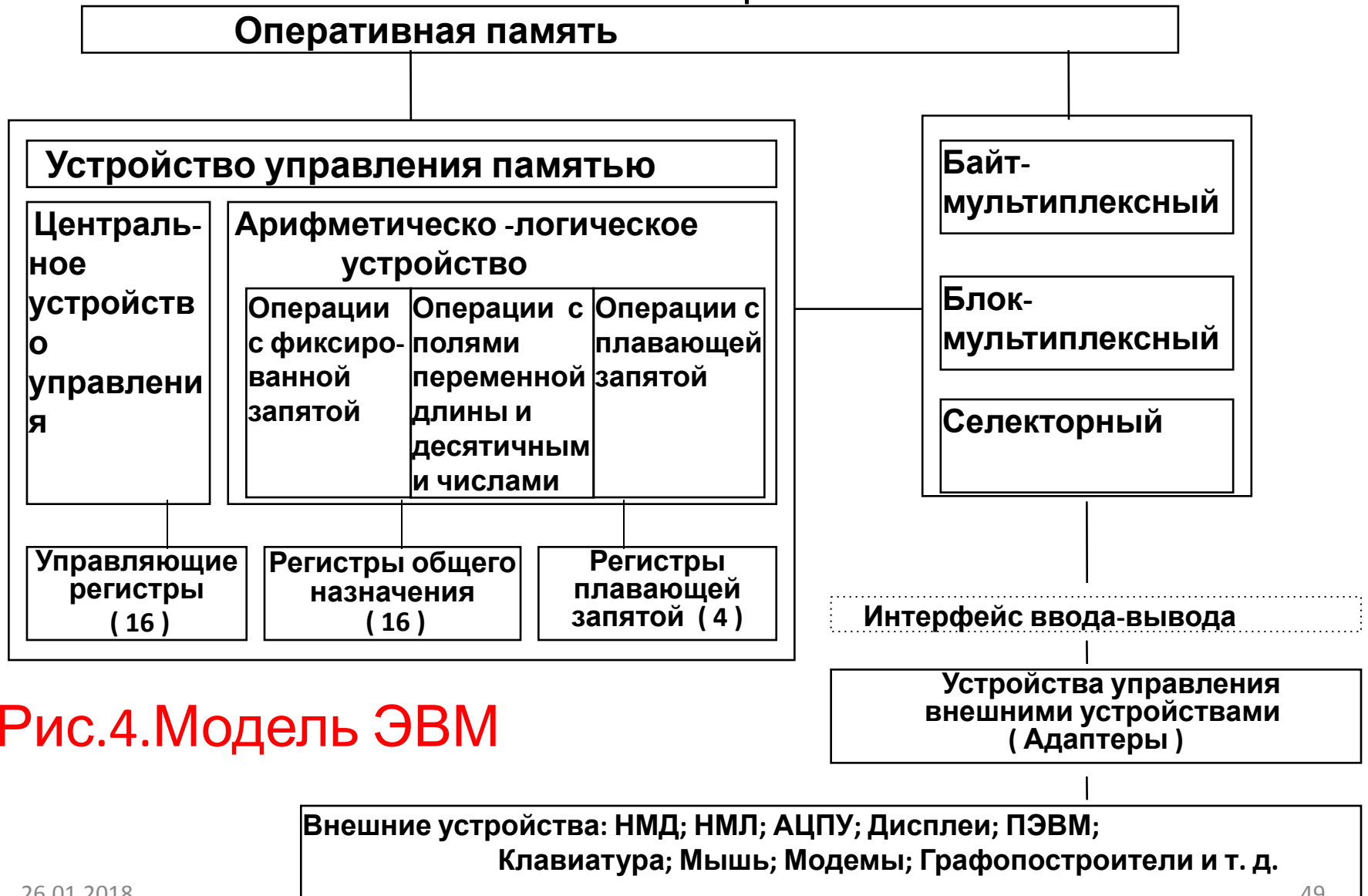
	Система контроля чувств Человека		Система прерывания программ ЭВМ	
1	Интеллект	Различение	Диспетчер	Приоритеты обслуживания
2	Ум	Память, мысли, чувства, желания	Обработчик прерываний	Хранение запросов. Таблица векторов прерываний
3	Чувства	Слух, зрение, вкус, обоняние, осязание	Источники прерываний	Внешние и внутренние аппаратные прерывания. Программные прерывания
4	Физическое тело	Речь, движение, приём пищи, выделение	Физическая реализация	Контроллер прерываний. Программные ср.

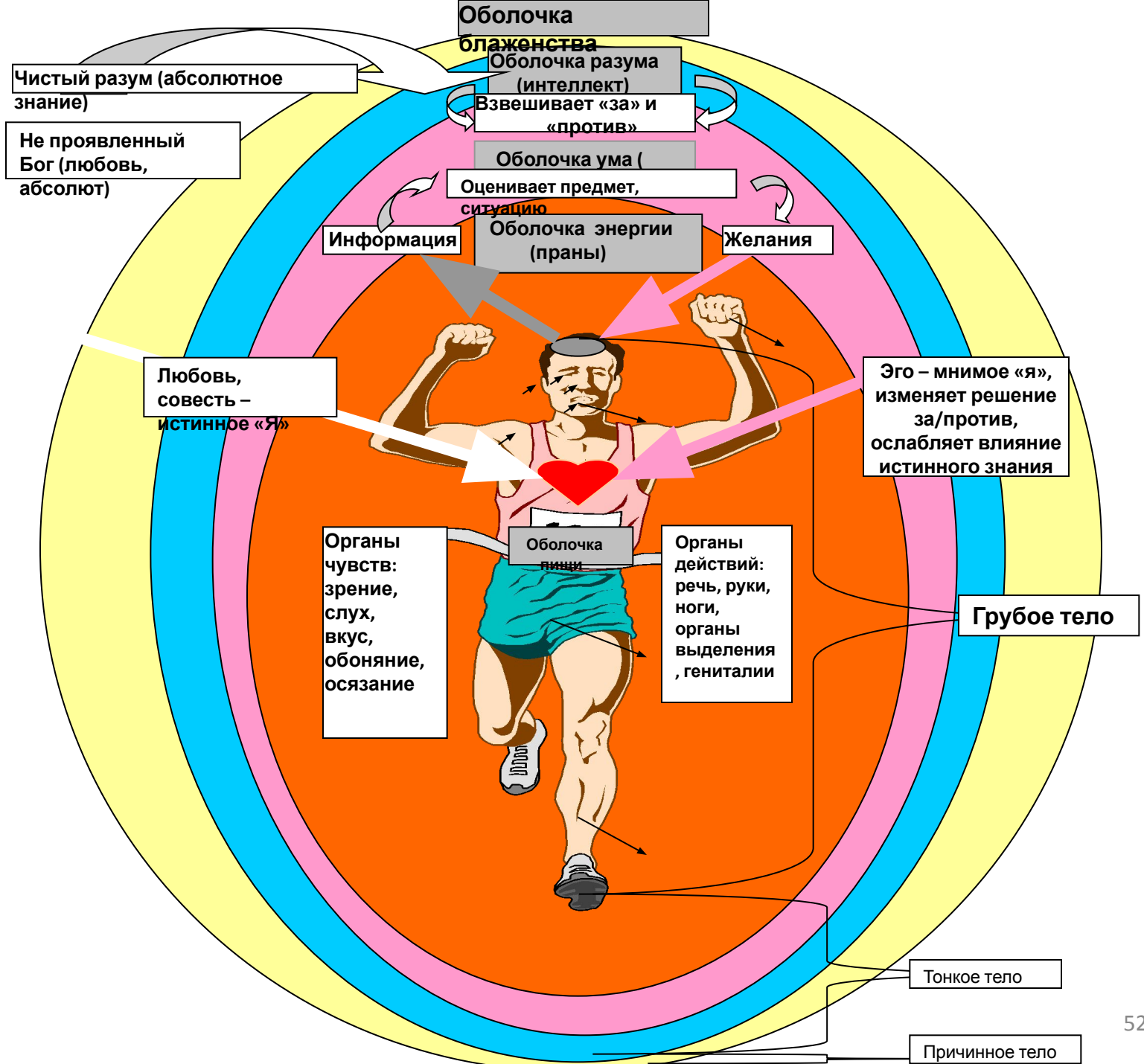

Уровни детализации организации вычислительного процесса ВС

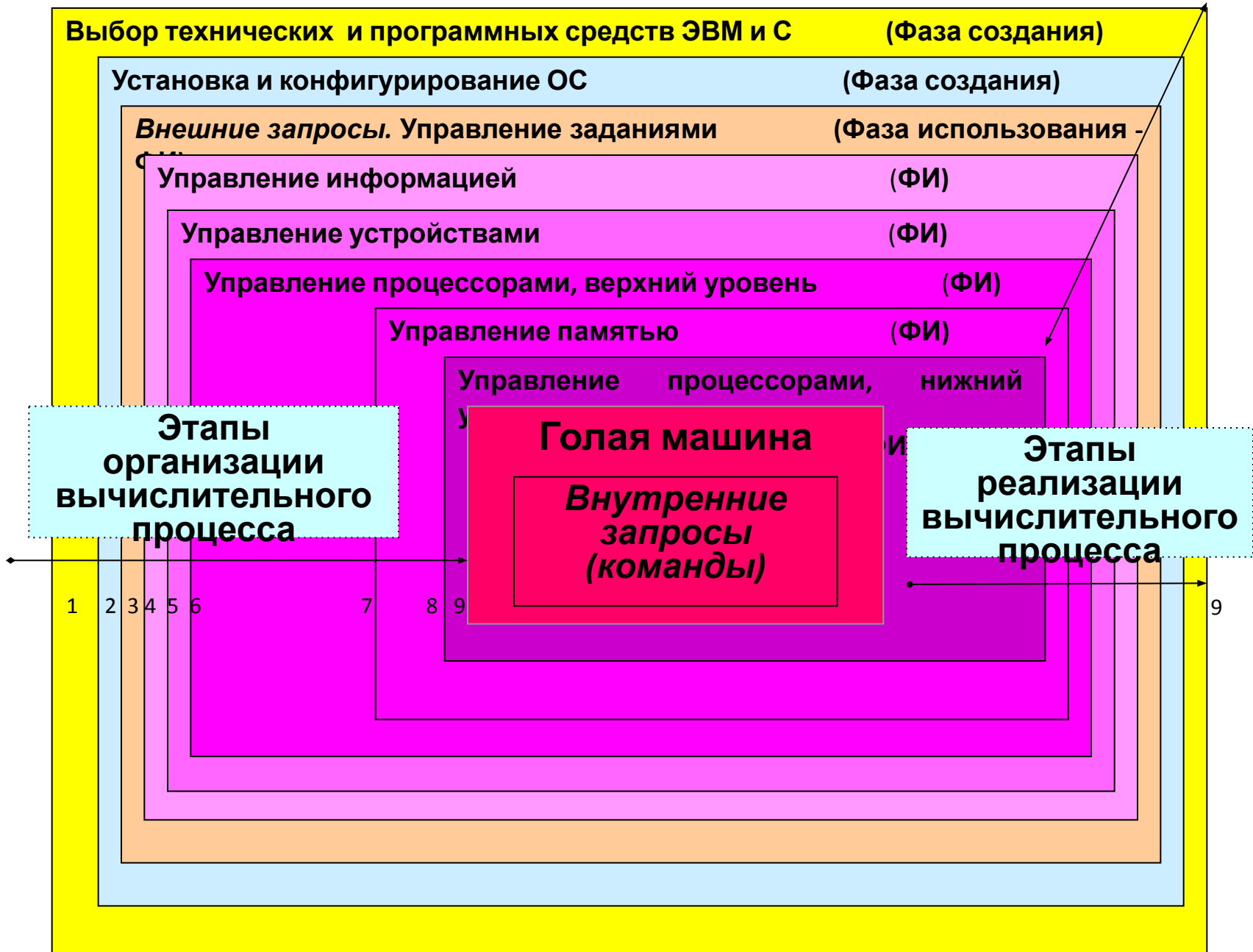

Модель 1

Пять уровней человеческого существа

Модель 2

Пять уровней человеческого существа

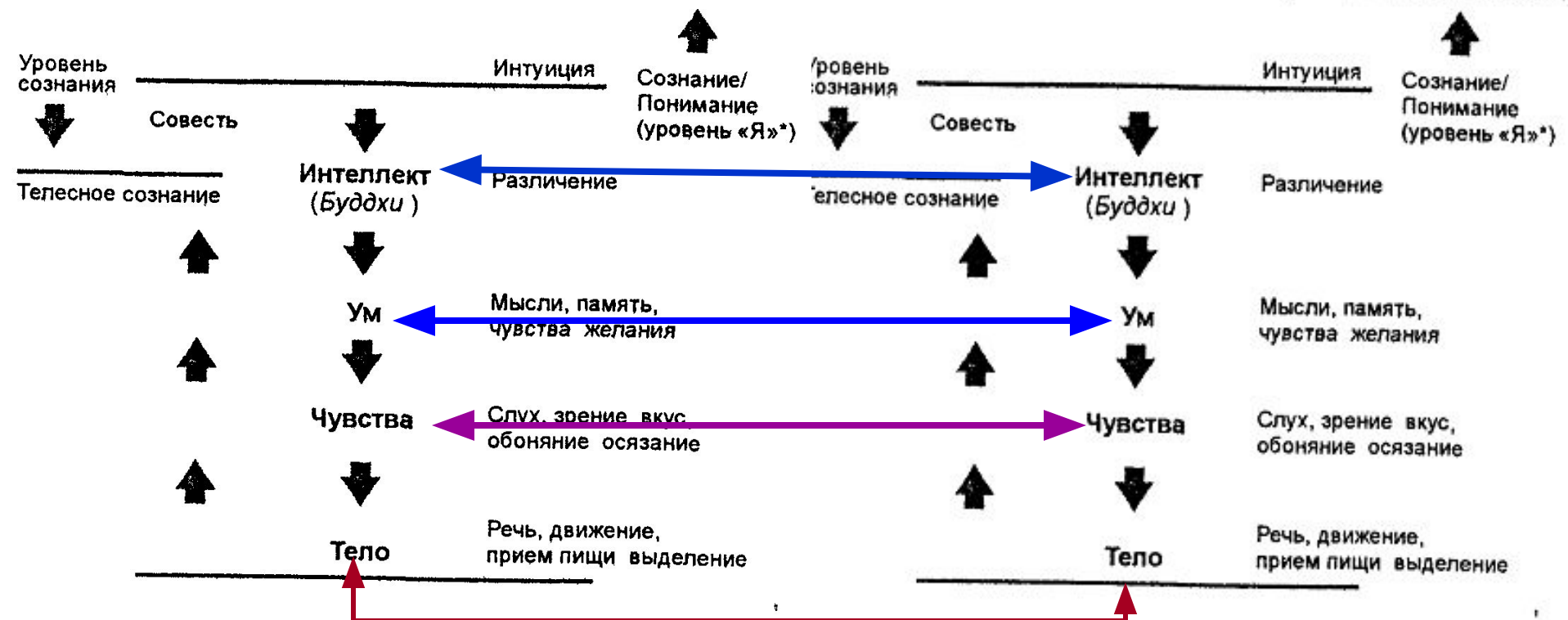
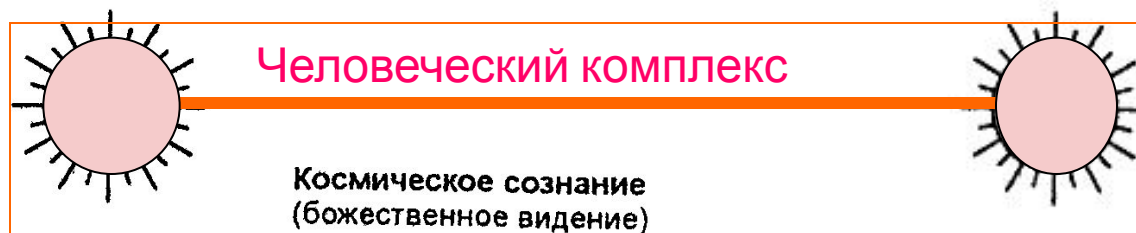

Интуиция происходит от высшей совести, находящейся за пределами личного «я» (*сатья*, или истина, проявляющаяся как интуиция). Склонности (тенденции) рождаются в низшей совести и находятся на уровне ума

*Чувство «Я» пронизывает всю совесть

Интуиция происходит от высшей совести, находящейся за пределами личного «я» (*сатья*, или истина, проявляющаяся как интуиция). Склонности (тенденции) рождаются в низшей совести и находятся на уровне ума

Чувство «Я» пронизывает всю совесть

Структурная схема ММВК. При трех и более ЭВМ комплексы строятся аналогичным образом.

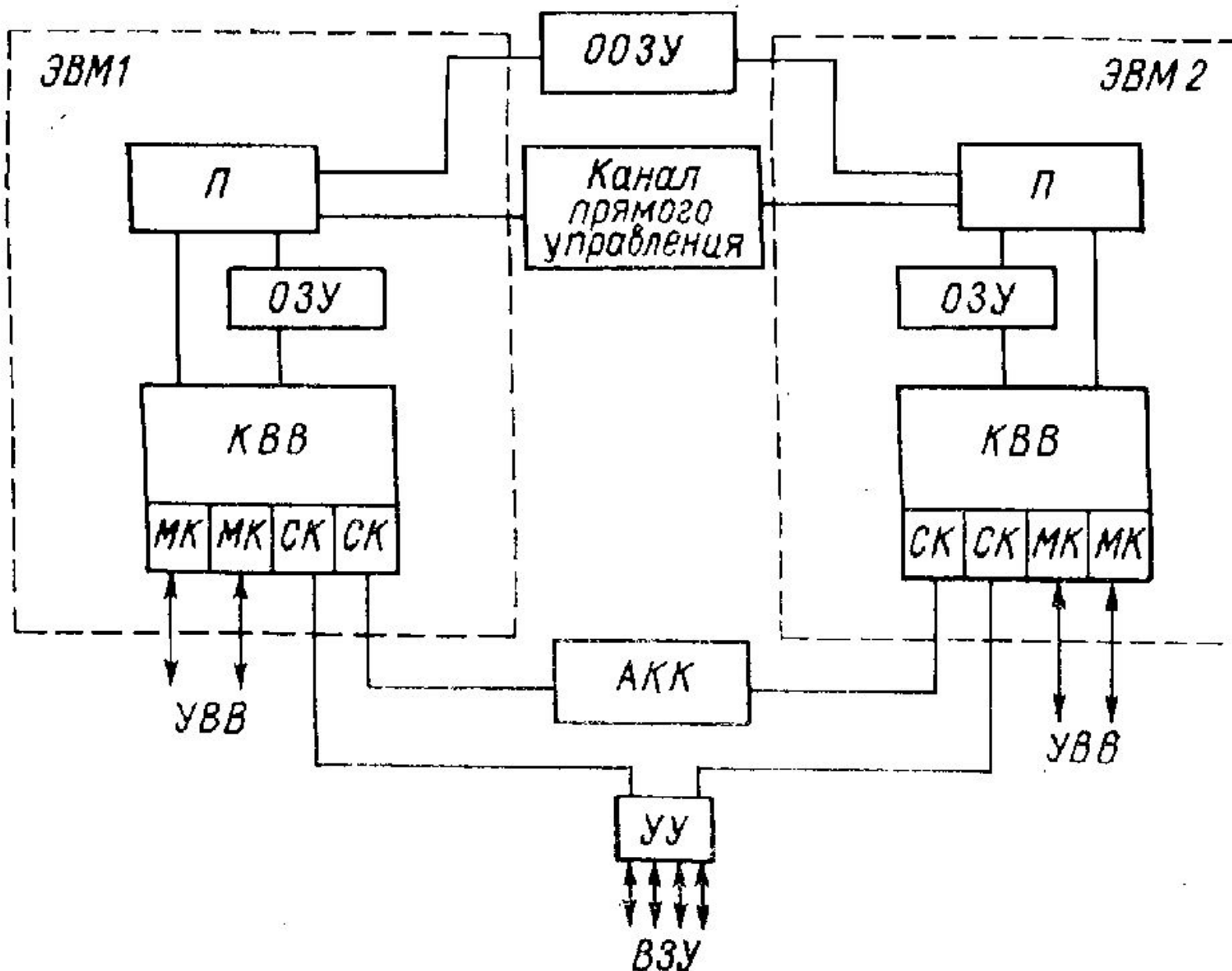

Мирское образование необходимо для благополучия в этом мире.

- Однако для дальнейшего благополучия нужно познать Первоисточник. Мирское образование предназначено лишь для тела, но не для жизни. Оно не поможет вам в осознании Своей сущности. Нет более важного образования, чем то, которое позволит вам осознать Свою сущность.
- Почему вы не в состоянии понять истину о себе но при этом знаете так много о других людях? Вы спрашиваете их: «Кто ты?» **Вместо этого следует спросить себя: «Кто я?»** Зачем знать о других, если не знаете, кто вы? Зная себя, вы легко поймете и других. В вас и в других людях пребывает один и тот же принцип.
- Это всепронизывающее вселенское сознание. Нужно осознать эту божественную энергию. Тогда вас минуют страдания и печали.

Повелитель Руси Владимир Мономах.

«Нужно быть честным, трудолюбивым, сдержанным, скромным, верным своему слову, внимательным и вежливым по отношению с людьми, заботливым, гостеприимным.»

Человеку дана свобода выбора:

□ Он становится Тем, с чем себя отождествляет на практике.

(Лек7)



«Спасибо»
Спасибо за внимание