



**МЕТОДИЧЕСКАЯ
РАЗРАБОТКА
РАЗДЕЛА
ОБРАЗОВАТЕЛЬНОЙ
ПРОГРАММЫ**

Колотовкина Светлана Геннадьевна

МБОУ «Лицей», г. Арзамас



- **Учитель истории высшей категории**
- **Образование высшее, ГГПИ им.М.Горького, 1989 г.**
- **Педагогический стаж: 25 ЛЕТ**

Методическая разработка раздела образовательной программы курса «История Древнего мира» в 5 классе

ДРЕВНЯЯ ГРЕЦИЯ

Программа: Вигасин А.А.,
Годер Г.И., Свенцицкая И.С.
История Древнего мира. -
М.: Просвещение, 2011



Учебник: Вигасин А.А.,
Годер Г.И., Свенцицкая
И.С. История Древнего
мира. - М.: Просвещение,
2011

Содержание

- Пояснительная записка
- Цели и задачи раздела
- Психолого-педагогическое объяснение специфики восприятия и освоения учебного материала обучающимися в соответствии с возрастными особенностями
- Ожидаемые результаты освоения темы
- Обоснование используемых в образовательном процессе по разделу программы образовательных технологий, методов, форм организации деятельности учащихся проекта
- Календарно - тематическое планирование по разделу «Древняя Греция»
- Разработка урока
- Список литературы
- Приложение

Пояснительная записка

Данная методическая разработка представляет III раздел «Древняя Греция» образовательной программы курса «История Древнего мира». Курс изучается учащимися 5-го класса общеобразовательной школы.

В разделе есть уроки, показывающие различные формы социального и политического строя, взаимодействие человека с окружающей природной средой и экономическое развитие общества Древней Греции.

В ходе отдельных уроков учащиеся знакомятся с выдающимися личностями, оставившими яркий след в мировой истории и являющимися собой образцы патриотизма, свободолюбия, мудрости.

Для современного образованного человека необходимым знанием является четко сформированное представление о демократическом политическом режиме. В данном разделе учащимся даются первые представления о демократии, как наиболее справедливой политической системе.

Цели и задачи раздела

Цель изучения раздела «Древняя Греция» заключается в освоении значимости античного периода в истории народов Европы, Азии, и России в частности, а также места древнегреческой истории в истории мировой цивилизации.

Познавательная:

- изучение местоположения и природных условий страны и государств, существовавших на ее территории;
- изучение особенностей хозяйственной деятельности греков и особенностей положения различных категорий населения;
- изучение особенностей политической жизни, становления демократии и правовой системы управления;
- изучение событий знаменитых войн и сражений;
- изучение и оценка роли выдающихся исторических личностей Древней Греции;
- изучение достижений древнегреческой культуры

Развивающая:

- развитие умения пересказывать текст, выделять из текста важную информацию;
- развитие умения сравнивать особенности хозяйственной, социальной и политической жизни стран Древнего Востока и Древней Греции;
- умение отвечать на вопросы по историческому документу;
- развитие умения оперировать историческими датами;
- умение читать историческую карту, использовать карту при составлении устного ответа

Воспитательная:

- понимание гуманистических идей, заложенных в древнегреческой культуре;
- осознание важности патриотических качеств личности, проявляющихся при защите Родины;
- осмысление значения демократии в жизни общества;
- восприятие и осмысление традиций античного искусства, образования и науки;
- формирование ценностных ориентиров для этнонациональной культурной самоидентификации

Психолого-педагогическое объяснение специфики восприятия и освоения учебного материала учащимися в соответствии с возрастными особенностями

Специфика восприятия и усвоения учебного материала младшими подростками объясняется:

- ◆ различным уровнем развития (дети высокого, среднего, низкого уровня развития);
- ◆ особенностями памяти и внимания, которые приобретают характер регулируемых и организованных процессов;
- ◆ увеличением объема внимания, способности учащихся переключаться с одной операции на другую, с одного вида деятельности на другой;
- ◆ формированием творческого мышления ;
- ◆ особенностями мотивационной сферы – социальные, познавательные и личные мотивы слиты воедино, направлены на достижение успеха в учебе, авторитета в детском коллективе, похвалы со стороны взрослых

Ожидаемые результаты освоения раздела программы

Научные знания:

- 1. Исторические понятия: полис, демос, ареопаг, архонт, народное собрание, граждане, илоты и др*
- 2. Исторически события: Троянская война, возникновение Афин и Спарты, реформы Солона, греко - персидские войны, приход к власти А. Македонского и т.д.*
- 3. Представления об исторических личностях: Гомер, Солон, Фемистокл, Аристотель, Сократ, Геродот, Перикл, Александр Македонский и т.д.*
- 4. Представления о памятниках литературы и искусства: мифы, поэмы «Илиада» и «Одиссея», греческий алфавит, храмы Акрополя и т.д.*

Ожидаемые результаты освоения раздела программы

Умения учебно - познавательной, исследовательской, практической деятельности; обобщенные способы деятельности:

- 1. Умение пересказывать текст с использованием исторических понятий и дат*
- 2. Умение сравнивать особенности разных явлений*
- 3. Умение отвечать на вопросы по историческому документу*
- 4. Умение готовить сообщение по дополнительной литературе*
- 5. Умение читать историческую карту*

Коммуникативные и информационные умения:

- 1. Умение представлять собственное сообщение – развитие навыка презентации своей работы.**
- 2. Умение оценивать ответы одноклассников – развитие навыка выделения недостающей информации.**
- 3. Умение работать в группе, организовывать работу друг с другом.**

Умения давать оценку поступкам исторических деятелей:

- 1. Умение высказывать свою точку зрения на определенное историческое событие или действия исторического деятеля - формирование основ гражданского самосознания и патриотизма**

Обоснование используемых в образовательном процессе по разделу программы образовательных технологий, методов, форм организации деятельности учащихся

В соответствии с возрастными особенностями, уровнем развития внимания, памяти, мышления учащихся, в связи с их учебной мотивацией по предмету при планировании изучения данного раздела можно использовать разные образовательные педагогические технологии, методы и формы

Деятельностный подход

Технология деятельностного метода

Групповые технологии

Игровые технологии

Компьютерные технологии

Технология проблемного обучения

Объяснительно-иллюстративный метод

Репродуктивный метод

Частично-поисковый метод

Исследовательский метод

Метод проектов

Технология деятельностного метода

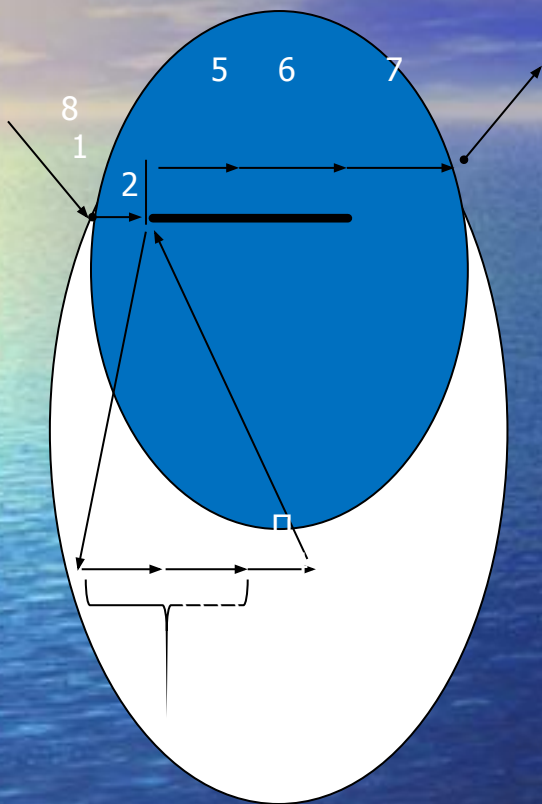

1. **Самоопределение** к деятельности.
2. **Актуализация** знаний и фиксация затруднения.
3. **Выявление** причин **затруднения** и постановка цели деятельности.
4. **Построение проекта** выхода из затруднения.
5. **Первичное закрепление** во внешней речи.
6. **Самостоятельная работа** с самопроверкой по эталону.
7. **Включение в систему** знаний и повторение.
8. **Рефлексия** учебной деятельности.

И – исследование

К – критика

П - проект

Календарно - тематическое планирование по разделу «Древняя Греция»

Курс рассчитан на два часа в неделю (68 часов). Раздел «Древняя Греция» включает 21 урок, который разделены на 4 основные темы:

Тема 1. Древнейшая Греция (5 часов)

Тема 2. Полисы Греции и их борьба с персидским нашествием (7 часов)

Тема 3. Возвышение Афин в V в. до н. э. и расцвет демократии (5 часов)

Тема 4. Македонские завоевания в IV веке до н.э. (3 часа)

Завершает раздел повторительно – обобщающий урок «Древняя Греция»



Тема 2. Полисы Греции и их борьба с персидским нашествием (7 часов)

32	17.01	17.01	Местоположение и природные условия Аттики. Бедственное положение земледельцев	Урок - экскурсия	§ 29, в. 1-4 (устно), контурные карты
33	19.01	19.01	Зарождение демократии в Афинах. Реформы Солона.	Комбинированный урок	§ 30, в. 1-3 (устно)
34	24.01	24.01	Древняя Спарта – полис воинов	Комбинированный урок	§ 31, в. 1-2 (устно), творческое задание
35	26.01	26.01	Греческие колонии на берегах Средиземного и Черного морей	Комбинированный урок	§ 32, в. 1-5 (устно)
36	31.01	31.01	Олимпийские игры в древности.	Комбинированный урок	§ 33, в.1-3 (устно), в.4 (письменно)
37	2.02	2.02	Победа греков над персами в Марафонской битве	Комбинированный урок	§ 34, в. 1-3 (устно)
38	7.02	7.02	Нашествие персидских войск на Элладу.	Комбинированный урок	§ 35, в. 1-3 (устно)

Урок «Спарта – полис воинов»

Цели и задачи урока. Этапы урока. Оценивание знаний

Конспект урока с теоретическим обоснованием

Дидактические материалы к уроку



Педагогические технологии и методы

Наглядные материалы к уроку

Самоанализ

Урок «Спарта – полис воинов»

- Тип урока: комбинированный

- Трехединица цели урока:

Дать учащимся конкретное представление о Спарте как древнегреческом полисе, изучить местоположение Спарты, состав населения, систему управления, особенности спартанского образа жизни; формировать представление о признаках государства. Добиться усвоения учащимися способов обобщения нового материала и методов его воспроизведения

Развивающие задачи:

- развивать речь учащихся, обогащать и усложнять её словарный запас на историческую тематику, усложнять её смысловую функцию, усиливать коммуникативные свойства речи (экспрессивность, выразительность);
- развивать умение анализировать, выделять главное, сравнивать исторические факты, обобщать, доказывать и опровергать, определять и объяснять понятия;
- способствовать развитию умения действовать по алгоритму и, в то же время, находить новые способы решения проблемы, вопроса, задания

Воспитательные задачи:

- воспитывать гуманное отношение к другим людям через такие качества как товарищество, доброту, деликатность, вежливость, дисциплинированность, честность, актуализацию ценности человеческой жизни;
- способствовать формированию требовательного отношения к себе, аккуратности, чувству собственного достоинства;
- воспитывать чувство долга, умение жить в коллективе, сопереживать успехам товарищей, их неудачам, слушать и критически относиться к мнению другого;
- воспитывать толерантность, уважение к культурному наследию, традициям других народов, в том числе и к традициям Древней Спарты

Педагогические технологии и методы, используемые на уроке

Методы в соответствии с технологиями:

- **технология деятельностного метода:** подводный диалог, выполнение задания по эталону, выполнение задания с пошаговой самопроверкой (экспресс-контроль), задание на рефлексивную самоорганизацию
- **игровые технологии:** дидактическая игра «Верите ли вы...», «Мнемотехника»
- **исследовательский метод:** работа с документами (выдвижение гипотез, исследование, анализ)
- **ИКТ – технологии:** использование анимационных элементов при изучении карты, создание ярких образов посредством показа слайдов и др.

Этапы урока и формы работы

1. **Организационный этап:** *приветствие, обмен информацией*
2. **Мотивационный этап:** *подводящий (побуждающий) диалог, выдвижение гипотез*
3. **Этап подготовки к активному усвоению знаний:** *дидактическая игра, фронтальная беседа*
4. **Этап активного усвоения новых знаний:** *дидактическая игра, групповая работа с источниками, подтверждение гипотез, выполнение задания с пошаговой взаимопроверкой, работа со схемами, работа с терминами и др.*
5. **Этап закрепления новых знаний:** *фронтальная беседа*
6. **Этап подведения итога урока:** *подводящий диалог*
7. **Этап рефлексии:** *заполнение «Листов самоконтроля»*
8. **Этап информации** о домашнем задании.

Контроль и самоконтроль

- **Самопроверка** в ходе дидактической игры
- **Взаимопроверка** при работе в парах
- **Групповая оценка** деятельности каждого члена группы
- **Рефлексия** деятельности
- **Пошаговая самопроверка по эталону** на этапе выполнения домашнего задания

«Лист самоконтроля»

с пошаговой оценкой выполненных заданий

№ п/п	Оцениваемая позиция	Пошаговая оценка		
		самооценка	группа	учитель
1	Верных ответов в моей тетради больше, чем неверных			
2	Правильных совпадений в игре «Верите ли вы...» больше, чем неправильных			
3	В групповой работе с источником у меня было правильное решение			
4	Я могу объяснить содержание схем «Правовое положение населения Спарты» и «Спартанское общество»			
5	До урока я нашёл более 3-х необычных фактов о спартанском воспитании			
	Итого			
	Общая (средняя) оценка			

Технология деятельностного метода

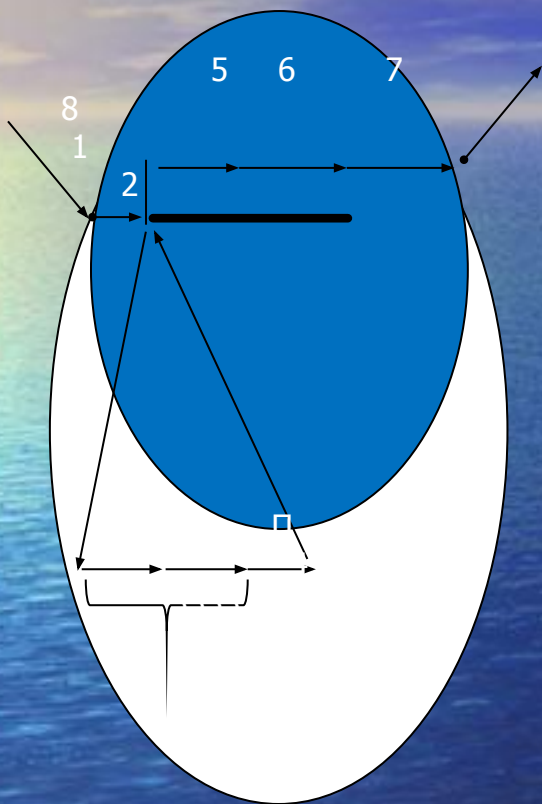

1. **Самоопределение** к деятельности.
2. **Актуализация** знаний и фиксация затруднения.
3. **Выявление** причин **затруднения** и постановка цели деятельности.
4. **Построение проекта** выхода из затруднения.
5. **Первичное закрепление** во внешней речи.
6. **Самостоятельная работа** с самопроверкой по эталону.
7. **Включение в систему** знаний и повторение.
8. **Рефлексия** учебной деятельности.

И – исследование

К – критика

П - проект

Подведём итоги:

	Афины	Спарта
Хозяйство	<i>земледелие, ремесло, морская торговля</i>	<i>земледелие.</i>
Общественное деление	<i>граждане - труженики, рабы</i>	<i>граждане-воины, илоты</i>
Управление	<i>Демократия</i>	<i>Аристократия</i>
Культура	<i>Ораторы</i>	<i>Лаконизм</i>

Домашнее задание на сравнение Спарты и Афин с проверкой по эталону

Вопрос	Ответ	Эталон (Афины)
1) в какой части Греции расположена Спарта?		средняя Греция, область Аттика
2) какие занятия и ремесла были развиты/не развиты в Спарте?		развито выращивание винограда, оливок; виноделие; торговля; кузнечное, гончарное, сапожное ремесла. Слабое земледелие.
3) как можно охарактеризовать политический строй Спарты?		Это город-государство с независимой властью, ограниченной территорией и самостоятельным хозяйством.
4) как можно схематично отразить систему управления в Спарте?		<p style="text-align: center;"> Ареопаг → 9архонтов ↓ знать ↓ демос </p>
5) какими чертами наделены спартанцы?		трудолюбие, мужественность, сознательность, склонность к согласию

Литература

● Для учителя

- Новые педагогические и информационные технологии в системе образования/ Под. ред. Е.С. Полат. – М., 2002.
- Петерсон Л.Г. Теория и практика построения непрерывного образования. – М., 2001.
- Петерсон Л.Г., Агапов Ю.В. и др. Система и структура учебной деятельности в контексте современной методологии. – М., 2006.
- Петерсон Л.Г., Кубышева М.А. и др. Что значит уметь учиться? – М., 2006.
- Селевко Г.К. Технологический подход в образовании //Школьные технологии. – М., 2004, №4.

● Для учащихся

- Гаспаров М.Л. Занимательная Греция. - М.: Высшая школа, 1996
- Книга для чтения по истории древнего мира. – М., 2005
- Ликум А. Энциклопедия «Все обо всем». - М.: СЛОВО, 1993
- Поль Гиро. Быт и нравы древних греков. - Смоленск, 2000
- Трухина Н.Н., Смышляев А.Л. Хрестоматия по истории Древней Греции. - М.: Знание, 2000
- Хрестоматия по истории Древней Греции. - М.: Просвещение, 1964
- Чудакова Н.В. Детская энциклопедия. Я познаю мир. Страны и народы. - М.: АСТ, 1997
- Энциклопедия. Я познаю мир. История. – М., 2004
- Энциклопедия. Древний мир. - М.,