

Культура во второй половине XX –  
начала XXI в.  
Новейшая история

Общественное сознание и  
духовная культура в  
период Новейшей  
истории

# Наука и общественная мысль

- После 2ой мировой войны развитие культуры в странах Запада идёт на базе научных открытий и достижений.
- Цель науки – проникновение в микромир, познание возможностей атома , тайны клетки и тайны космоса

# Наука

- 1948 г. Изобретение транзистора дало толчок в развитии радио.

## Изобретение транзистора в 1947 г. в лаборатории Белл



The Nobel Prize in Physics 1956

"for their researches on semiconductors and their discovery of the transistor effect"



William Bradford Shockley



John Bardeen



Walter Houser Brattain



# Наука

- Американец Н. Винер создал кибернетику-науку о связи, получении и обработке и передаче информации. Были созданы новые типы телевизоров и радиоаппаратуры.



Норберт  
Винер

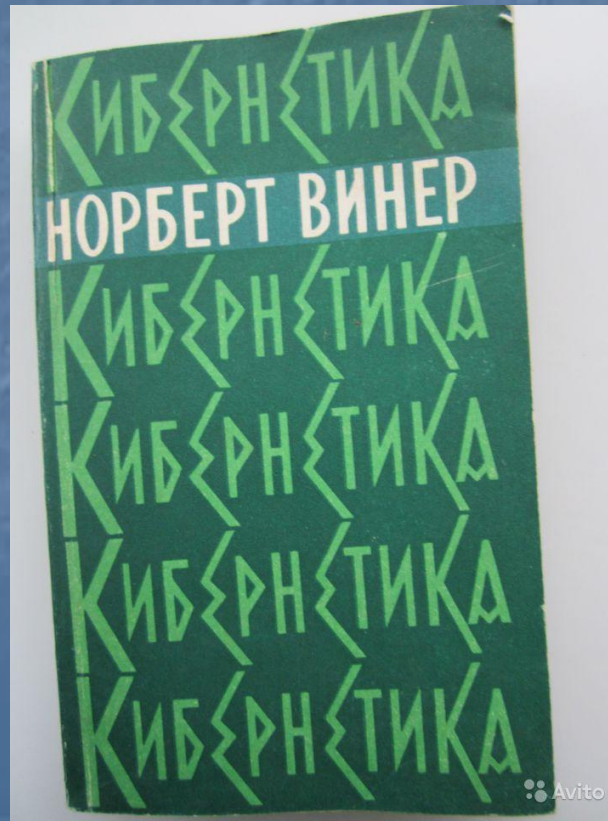

# Наука

- Крупные открытия сделаны в биологии и генетике
- Изучается молекула ДНК
- Созданы новые лекарства
- Генная инженерия активно используется в сельском хозяйстве.
- Создана новая база для создания товаров длительного пользования

Завершение эпохи модернизма. Литература.  
Искусство кино. Изобразительное искусство.

- На кино оказал влияние неореализм.
- Фильм Р. Росселини «Рим - открытый город» 1945г.



Завершение эпохи модернизма. Литература.  
Искусство кино. Изобразительное искусство.

- Фильм В. Де Сика «Похитители велосипедов»
- Режиссёр Л. Висконти. Фильм «Дорога надежды» и многие другие.



# Литература

- В Западной Германии главной темой искусства стало преодоление фашистского прошлого.
- Роман Г.Бёлля «Где ты был Адам» 1951г.
- Т. Манн «Доктор Фаустус» 1947г.
- Э.М.Ремарк «Триумфальная арка» 1946г.

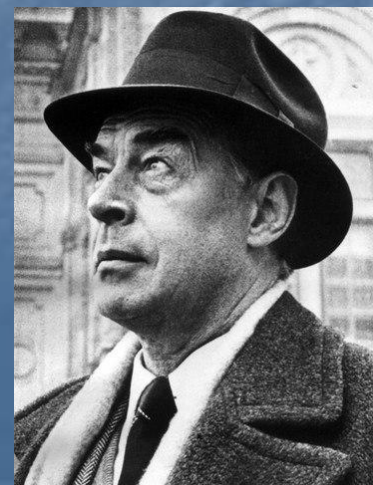



# Завершение эпохи модернизма. Литература.

- В США работали писатели:

- У. Фолкнер

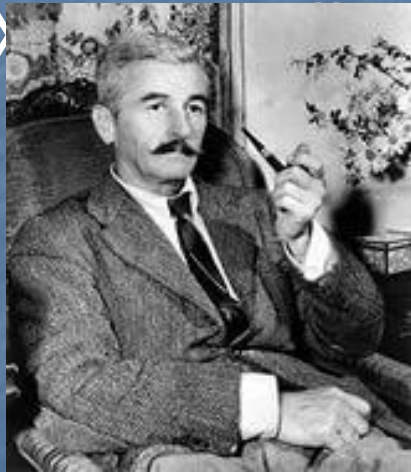

- Э.  
Хемингуэй



# Литература

- Модернистская литература была наполнена идеями экзистенциализма – свойственными ему трагическими ощущениями и абсурдности окружающего мира. Такими стали произведения Ж.П. Сартра. А. Камю.



# Изобразительное искусство

- В 50-60е гг. ведущими были две художественные школы:
- Нью - Йорская
- Европейская
- 1я школа получила название «абстрактный экспрессионизм» и проявилась в творчестве Дж. Поллока, Арчи Горки , В. Куннинга.

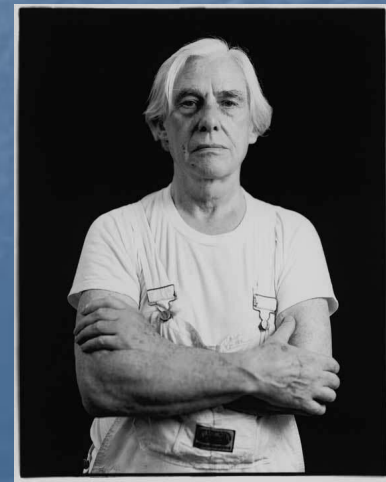
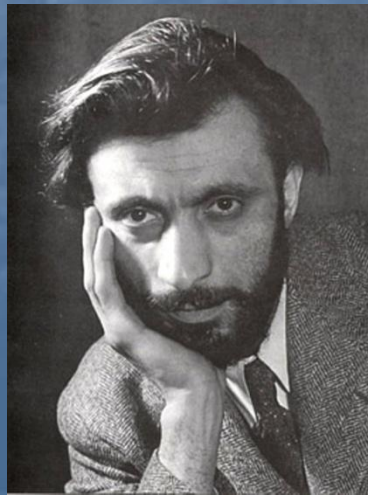

# Изобразительное искусство



Джексон Поллок  
Лунная женщина



Экспрессионизм

# Изобразительное искусство Арчи Горки



# Изобразительное искусство У. Куннинг



# Изобразительное искусство

- Европейская художественная школа
- Представлена П. Пикассо, Ф. Леже, Р. Гуттузо, Г. Сазерленд

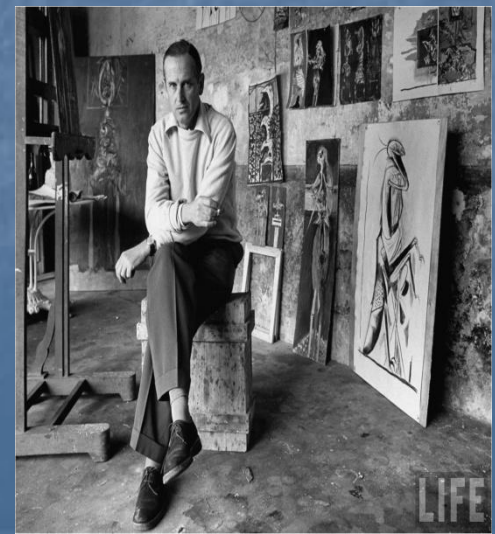
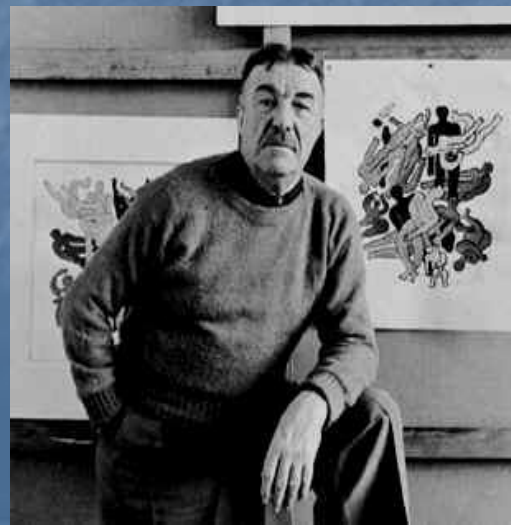

# Изобразительное искусство Пабло Пикассо

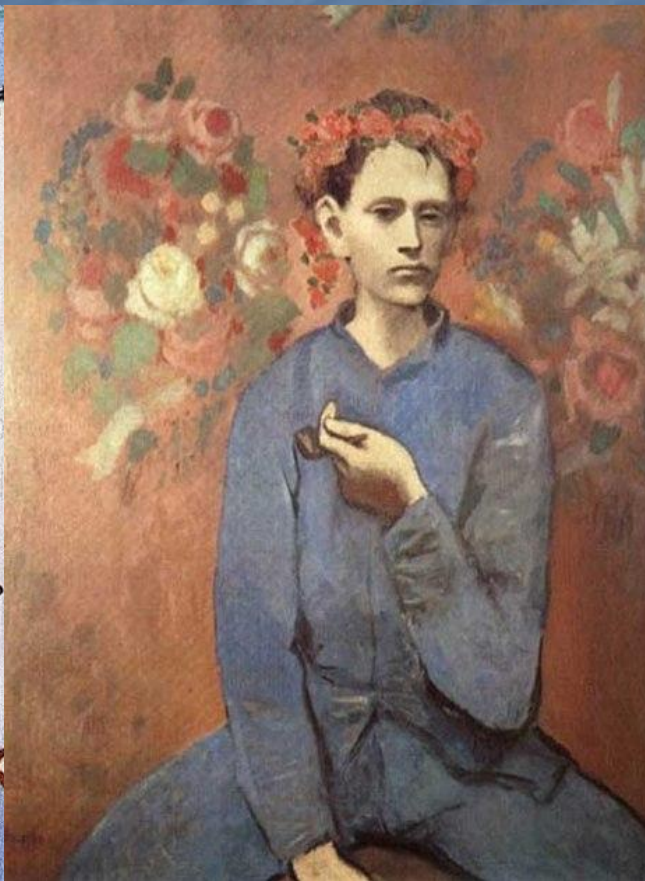
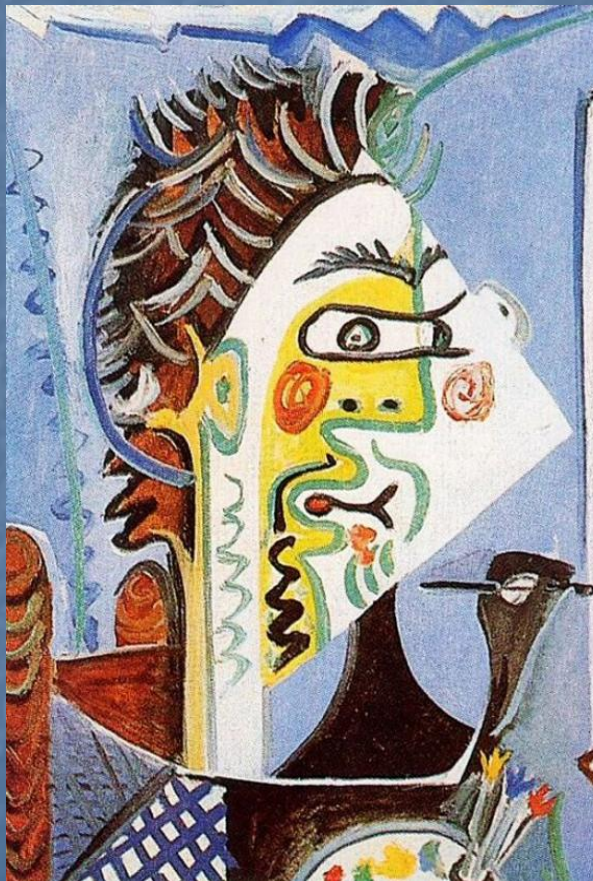



# Изобразительное искусство Ф. Леже



# Изобразительное искусство Р. Гуттузо



# Изобразительное искусство Г. Сазерленд

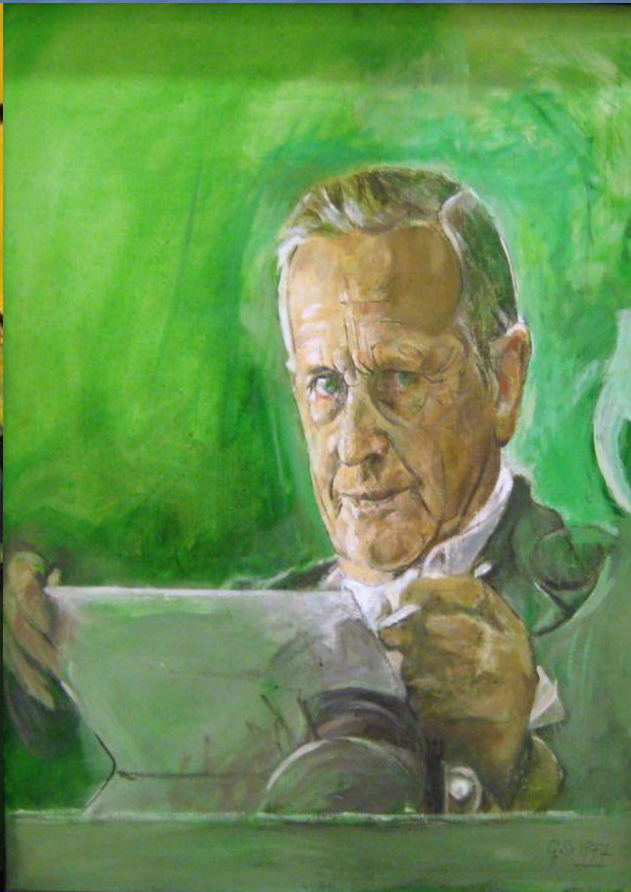

# Культура 1960х гг.

- Эти годы – время протестов с лозунгами свободы и обновления общества потребления
- Появляется искусство **поп-арт**. Любая вещь может быть предметом искусства.
- Известные мастера этого направления Р. Раушенберг, Дж. Джонс, Э. Уорхол, К. Ольденбург

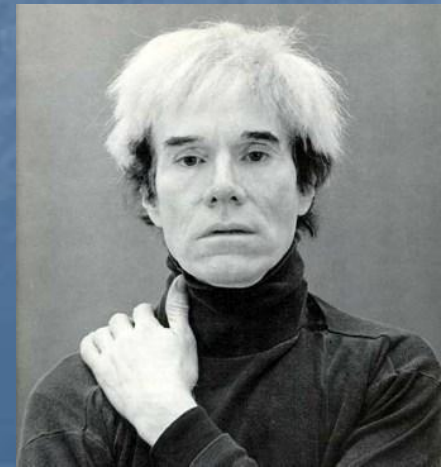

# Поп-арт Р. Раушенберг



# Поп-арт Джаспер Джонс



# Поп-арт Э. Уорхол



# Гиперреализм

- Направление неоавангарда вышло из поп-арта и стремится к фотографической правдивости изображения.
- Представители – Ч. Клоз, Ф. Ж. Монори

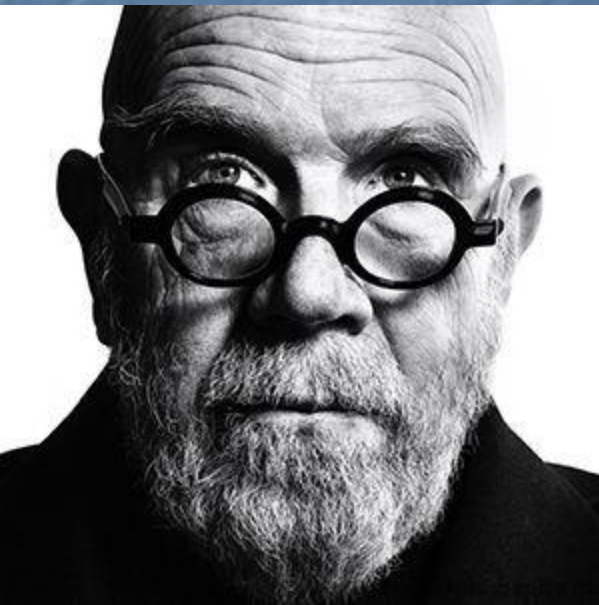



# Гиперреализм Ч. Клоз

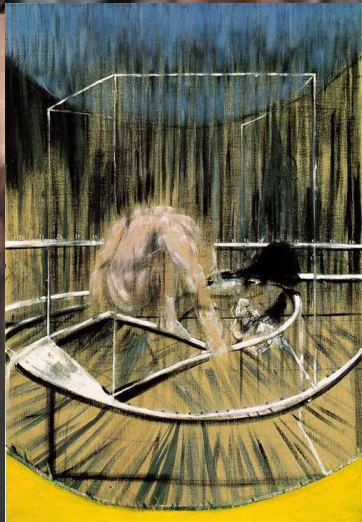
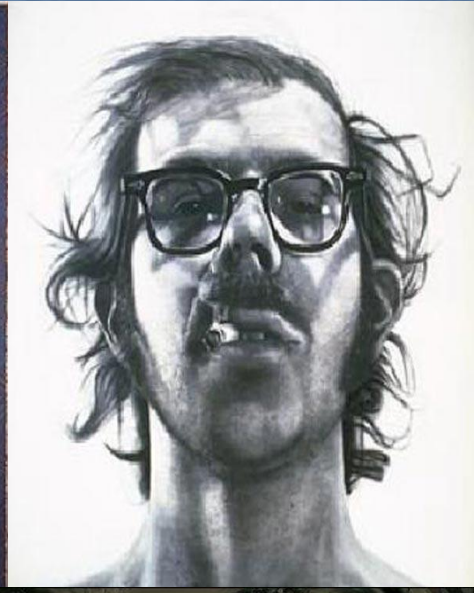
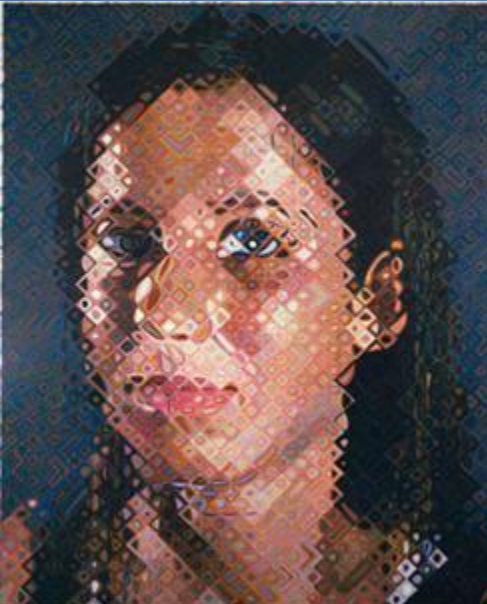

# Гиперреализм Ж. Монори

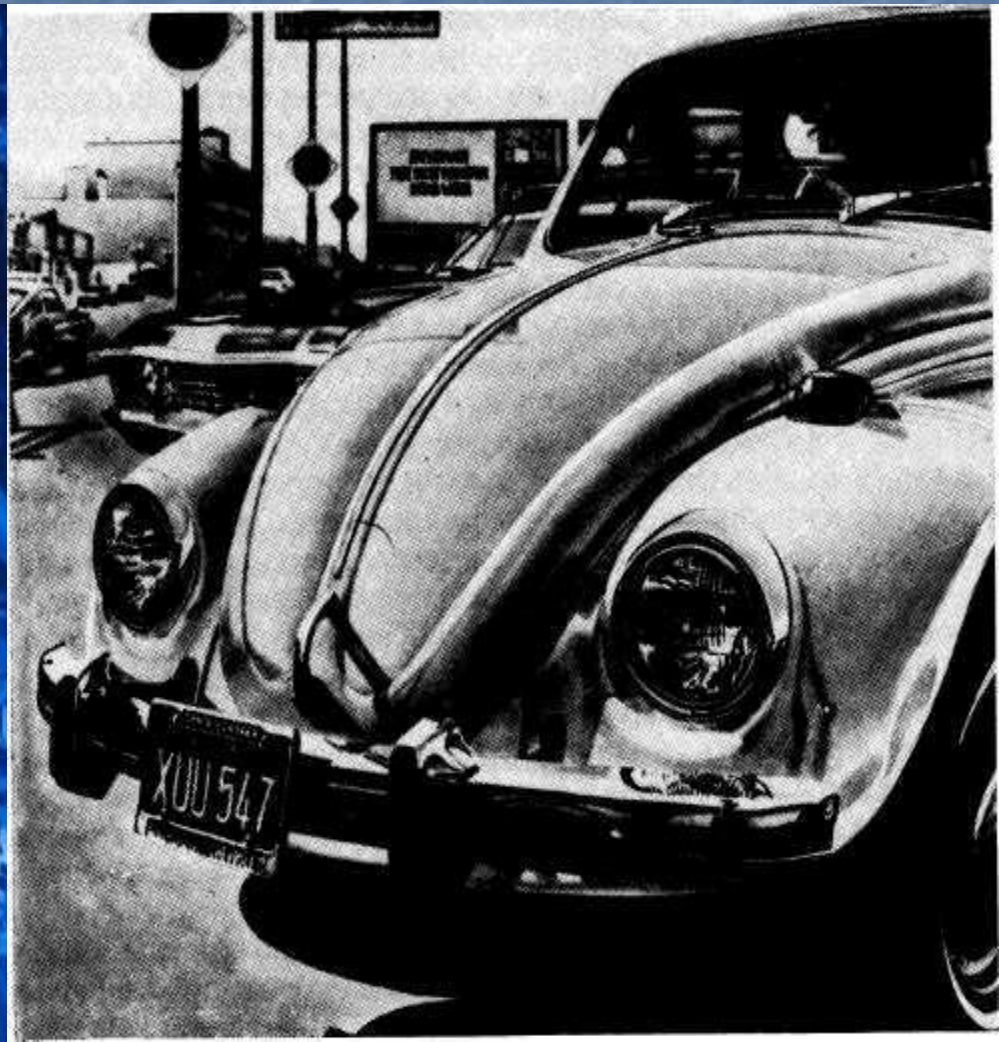

# Концептуализм

- Неоавангардизм- рассматривающий искусство как сообщение , как повод для философских рассуждений
- Основатель Жозеф Касат



# Искусство 1960х

- Появилось направление оп- арт ( оптическое искусство). Используя сложные приборы, сторонники этого искусства создавали особые световые эффекты.
- В этом же русле развивалось кинетическое искусство – создание сложных механических устройств

# История вычислительной техники

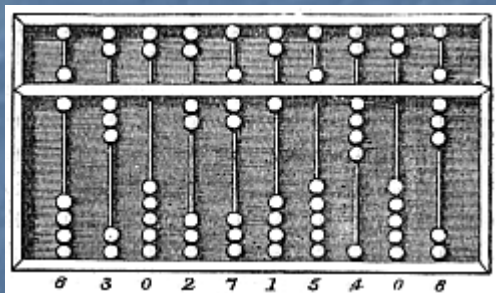

Абак

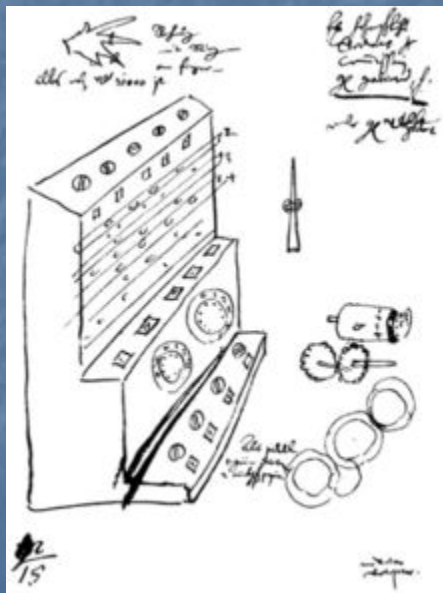

«Считающие часы» В. Шикарда, 17 век



Перфокарта музыкального аппарата, 1801



Программируемые машины – механический компьютер, 19 век



Арифмометр «Феликс», СССР, 1928-1979 гг



Настольный калькулятор. Англия. 1961 год.

# История вычислительной техники



Репродукция компьютера Zuse Z1 в Музее техники, Берлин

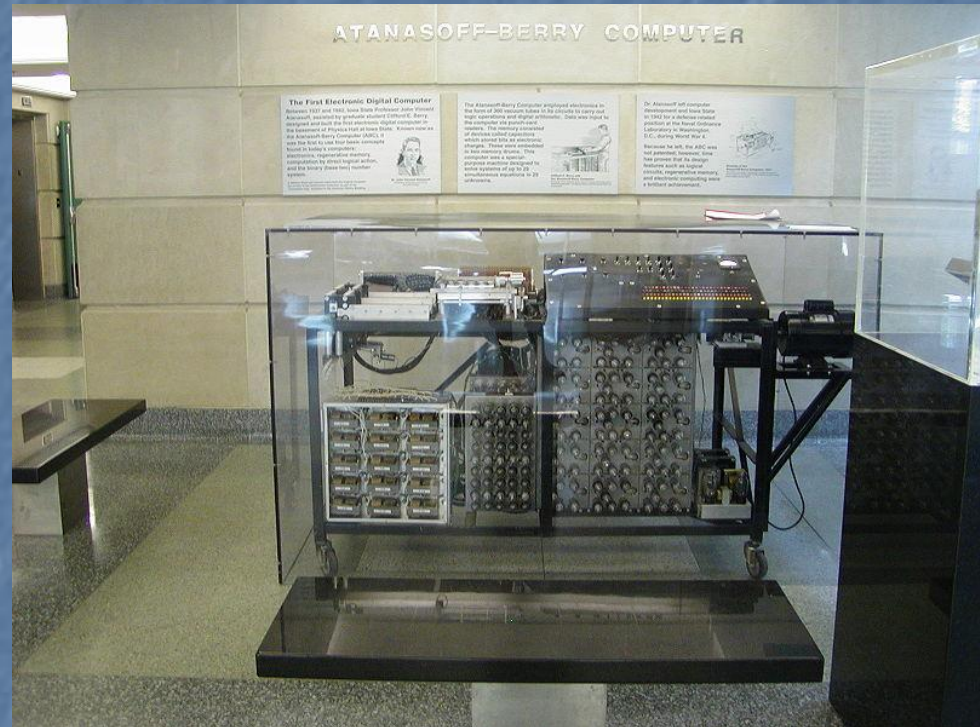
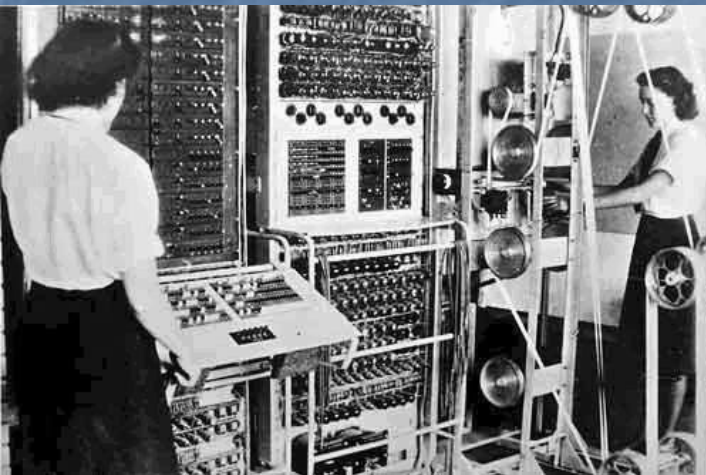

Первый в мире электронный цифровой компьютер. США. 1939 г

# История вычислительной техники 1950-е — начало 1960-х: второе поколение

В 1961 году Burroughs Corporation выпустила B5000,  
первый двухпроцессорный  
компьютер с виртуальной  
памятью.

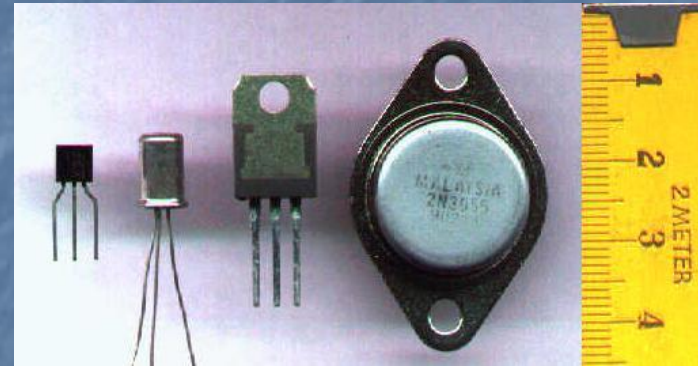

# История вычислительной техники. 1960-е и далее: третье и последующие поколения

- Бурный рост использования компьютеров начался с т. н. «3-им поколением» вычислительных машин. Начало этому положило изобретение [интегральных схем](#), которые независимо друг от друга изобрели лауреат [Нобелевской премии Джек Килби](#) и [Роберт Нойс](#). Позже это привело к изобретению [микропроцессора Тэдом Хоффом](#) (компания [Intel](#)).

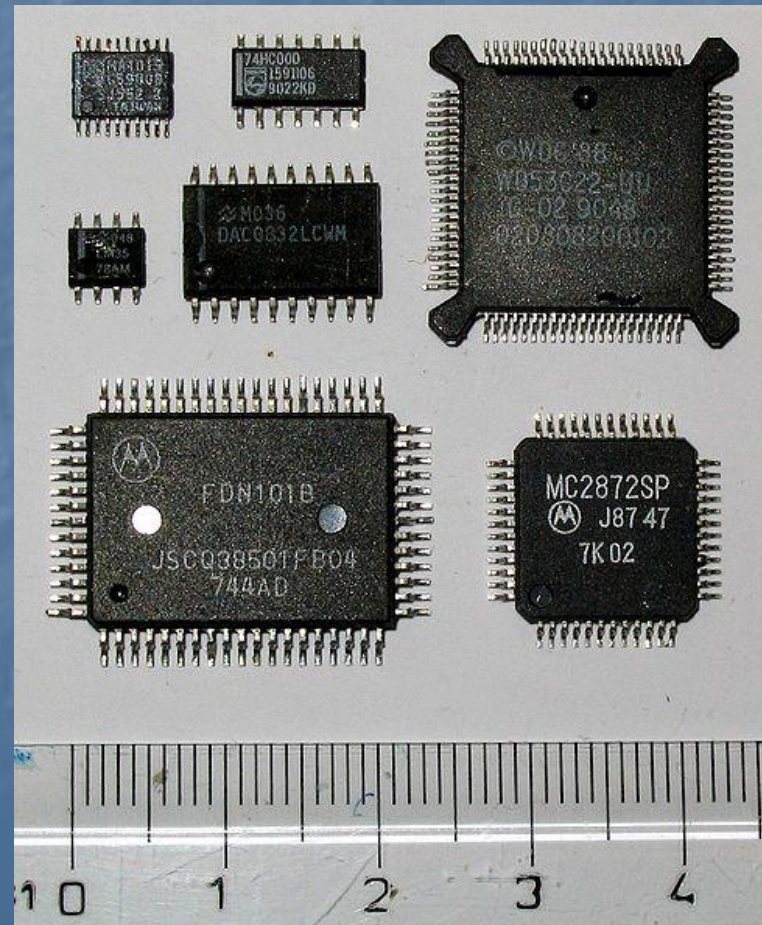



# Что дальше?

- Многочисленные энтузиасты, заинтересованные в изучении возможностей компьютеров, старались выжать все возможное из доступных тогда материалов. Так, например, первый [интерпретатор](#) языка программирования для персонального компьютера был написан по инициативе двух студентов, а история фирмы [Apple](#) началась с гаража, так как у основателей не было другого помещения.
- В [1975 г.](#) [Билл Гейтс](#) и [Пол Аллен](#) решили написать интерпретатор языка BASIC для компьютера [Altair 8800](#) и основали компанию [Micro-Soft](#), специализировавшуюся на разработке программного обеспечения для компьютеров.
- [1 апреля 1976 г.](#) [Стив Джобс](#) и [Стив Возняк](#) основали фирму [Apple Computer](#).



## Задание.

По датам выделите этапы становления единого информационного пространства – Интернета.

1969, 1981, 1986, 1991,  
1993, 2006

# На пути к новому объяснению мира

Центральная идея – универсальный  
характер процессов самоорганизации в  
мире.

# Концепция формирования новых ценностей

- Человек осознаёт себя винтиком новой эпохи
- Интернет расширяет поле для взаимодействия людей.
- Главная черта времени – стремление к самоидентификации личности
- Рост благосостояния , увеличение свободного времени , привели к появлению свободного времени
- Мировоззренческий принцип – жить в гармонии с природой , обществом и собой.

# Постмодернизм в архитектуре

- Для архитектуры было важным направление – функционализм. Но оно ушло в прошлое
- Ле Корбюзье



# Архитектура

- Книга Р. Вентури «Сложность и противоречия в архитектуре».
- Прямым линиям постмодернизм противопоставил сложные гибкие линии и формы
- В 1970е годы популярным становится деконструвизм

# Архитектура. Деконструвизм

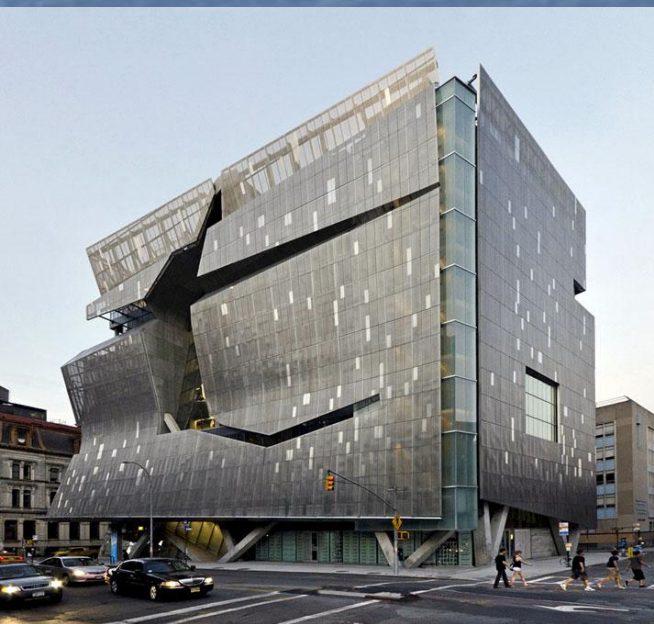

# Архитектура. Хай-тек

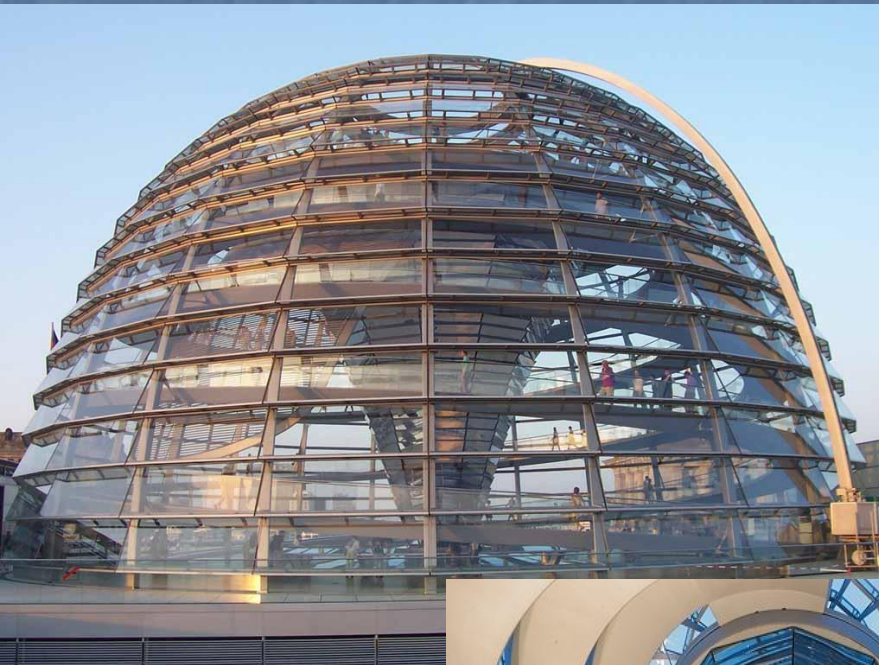

# Постмодернизм в кино

- С. Спилберг

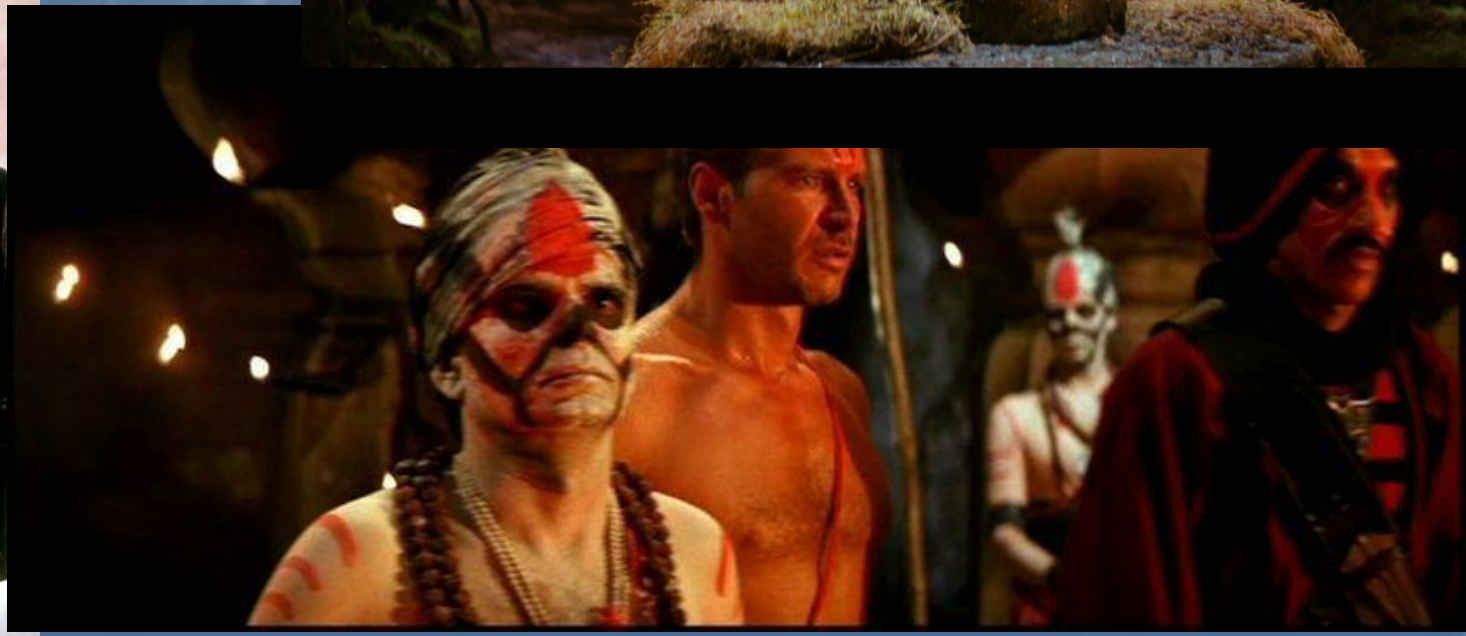



# Постмодернизм в кино

## ■ Р. Полански



# Постмодернизм в литературе

- Литература стирает границы между реальностью и невероятным
- Писатель чувствует себя прекрасно в мире информационных технологий.
- Литература стирает грань между массовой и элитарной культурой
- Соединение стилей, многогранность текста, ирония, пародия, коллаж, игра, моделирование реальности - черты современной литературы
- Д. Фаулз, Д. Барт, Г. Маркес, Х. Борхес, К. Воннегут и другие.