

Борьба Руси

за независимость

за независимость

в XIII веке

Почему переселение кочевых народов в Великой Степи шло с востока на запад, а не наоборот? В чём искать причину (география, климат, политика, прихоть полководцев...)?

Примечание: под термином Великая Степь принято понимать степи Центральной Азии.

(«Комментарии и ответы» Выпуск 1, с. 15, № 54)

Чингисхан, покорив Северный Китай, увёл в плен китайских ремесленников и инженеров (они делали для монголов осадные машины и порох для мин), но в Китае монголы не поселились. Почему?

(«Комментарии и ответы» Выпуск 1, с. 16, № 58)

Первый поход Батыея на Русь
(1237-1238 гг.) называют
зимним. Почему Батыю было
выгодно готовиться к походу
летом и осенью, а
продвигаться по Руси зимой?

(«Комментарии и ответы» Выпуск 1, с. 16, № 60)

После Руси Батый вторгся в
Западную Европу. Пошёл на
Венгрию, затем его отряды
побывали в Польше,
Германии, Северной Италии,
Чехии. А какую из этих стран
Европы Батый полностью
завоевал?

(«Комментарии и ответы» Выпуск 1, с. 17, № 62)

Почему даже после смерти
Чингисхана Монгольская
держава продолжала вести
непрерывные войны?

(«Комментарии и ответы» Выпуск 1, с. 17, № 63)

В исторической науке принято
считать, что в результате
монгольского нашествия и ига, на
Руси произошла
«деурбанизация». Почему?
Согласны ли вы с этой точкой
зрения?

(«Комментарии и ответы» Выпуск 1, с. 15, № 54)

Прошедший в 2008 году Всероссийский исторический конкурс "Имя России", организованный телеканалом "Россия" совместно с Институтом российской истории Российской Академии наук, а также фондом "Общественное мнение", имел большой общественный резонанс в российском обществе.

Победителем телевизионного проекта "Имя Россия" стал благоверный князь Александр Невский – древнерусский полководец, одержавший исторические победы над шведскими и тевтонскими рыцарями в первой половине XIII века. Он набрал наибольшее количество голосов (более 520 тыс.) и по результатам конкурса объявлен **личностью нации.**



На Западе:

шведские
и
немецкие
рыцари
-
крестоносцы



*Иностранн
ая
интервенци
я
на Русь в
XIII веке*

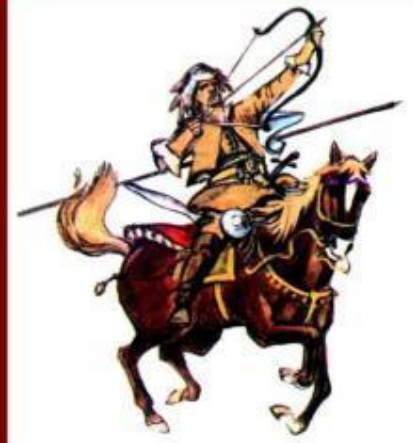

На Востоке:

МОНГОЛО —
татары

Опорные базы захватчиков - крестоносцев

1201 г.

*на месте
латышского
поселения
немцы заложили
крепость Ригу*

1219 г.

*на месте
эстонского
поселения
датские рыцари
основали Ревель
(Таллинн)*

Базой рыцарей стала основанная ими Рига. Для борьбы с опасностью ливы и эсты призвали на помощь новгородцев, чтобы совместными усилиями приостановить нашествие.

В конце 12 века на территории Прибалтики возник Ливонский Орден. Римский папа благославил его на крестовый поход на прибалтов и славян для распространения среди них католичества.

Духовно-рыцарские ордена

Орден меченосцев

*На территории
эстов и
латышей*

*(знак на плаще –
меч и крест)*

Тевтонский орден

*На территории ливов и
на окраинных русских
землях. Основан еще
в Иерусалиме во
время крестовых
походов*

*(знак на плаще – черный
крест)*

1237 год

*Оба ордена слились в
Ливонский орден,
который вторгся на Русь
(знак на плаще – красный
крест). Рыцари и их кони
закованы в железо. Рогатый
ливонский шлем внушал страх.*



*Вооружение
немецких
рыцарей
и русских воинов*





Отражение агрессии с запада

В 1240 году немцы подступили к Пскову, а шведы двинулись на Новгород.

Целью вторжения шведов был захват устья реки Невы, что давало возможность овладеть важнейшим участком пути «из варяг в греки», находившимся под контролем Великого Новгорода.

Памятник-часовня
у храма Александра Невского
в с. Усть-Ижоре



Согласно русским источникам, шведский король прислал Александру объявление войны, гордое и надменное: «Если можешь, сопротивляйся, знай, что я уже здесь и пленю землю твою».

С небольшой дружиною новгородцев Александр ночью 15 июля 1240 года врасплох напал на шведов, когда они на Неве остановились лагерем для отдыха, и нанёс им полное поражение. Князь Александр Ярославич за проявленное в битве полководческое искусство и мужество был прозван Невским.

Прозвище

Традиционно считается, что своё прозвище "Невский" Александр получил после битвы со шведами на реке Неве. Но впервые это прозвище встречается в источниках только с XV века. Поскольку известно, что некоторые потомки князя также носили прозвище Невских, то возможно таким образом за ними закреплялись владения в этой местности. В частности семья Александра имела свой дом недалеко от Новгорода.

Военно-политическое значение Невской битвы:

предотвращение угрозы вражеского
нашествия с севера;

обеспечение безопасности границ России
со стороны Швеции в условиях Батыева
нашествия.

Невская битва

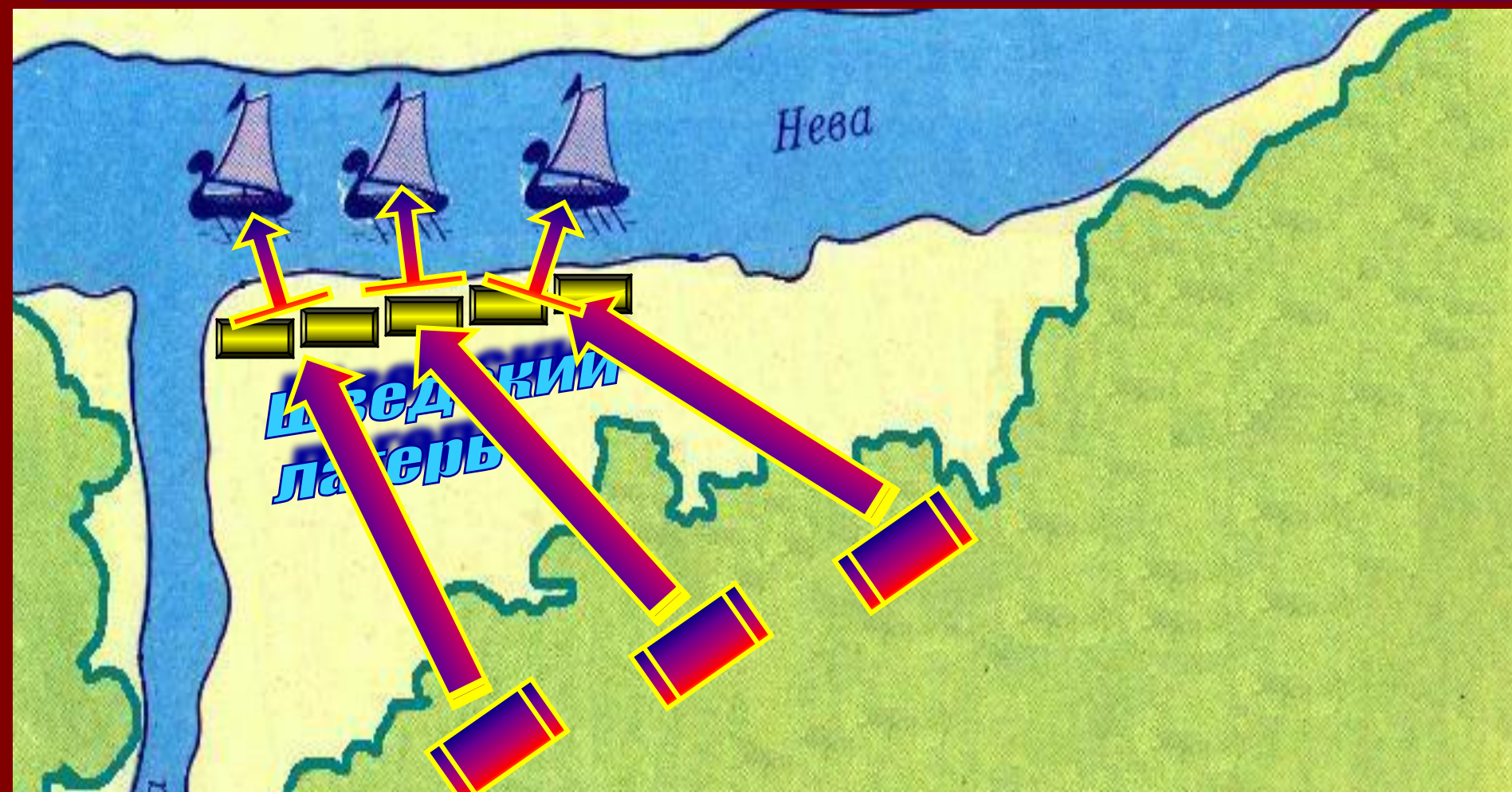

Среди шведов началась паника. Князь приказал дружинникам подрубить мостки и затруднить посадку.

Невская битва



Одним из героев битвы стал Гавриил Олексич - предок А.С.Пушкина. В пылу сражения он на коне въехал на ладью, сокрушая врага. Князь Александр в ходе битвы ранил предводителя шведов Биргера в лицо копьем.

Шведы потерпели сокрушительное поражение.

Новгородцы, всегда ревнивые к своим вольностям и боявшиеся усиления князя, в том же году успели рассориться с Александром, и изгнали его в княжеское поселение в пригороде Новгорода (Переяславль-Залесский).

Между тем на Новгород надвигались ливонские немцы. Рыцари осадили Псков и вскоре взяли его. Новгородцы обратились к Александру. На просьбу новгородцев он ответил отказом. Они отправили второе посольство просить Александра. В 1241 году Александр явился в Новгород и очистил его от врагов, а в следующем году двинулся на помощь Пскову. Освободив город, Александр направился в Чудскую землю.

5 апреля 1242 года произошла битва на Чудском озере. Сражение это известно как Ледовое побоище.

Точный ход сражения неизвестен, но согласно ливонским хроникам, орденские рыцари оказались в ходе боя окружены. Согласно новгородской летописи русские 7 вёрст гнали немцев по льду. По данным ливонской хроники потери ордена составили 20 убитых и 6 плененных рыцарей. Учитывая, что на каждого полноправного рыцаря приходилось 10 -15 воинов более низкого ранга, можно считать, что ливонский орден потерял 400—500 убитыми и 50 пленными.

Ледовое побоище

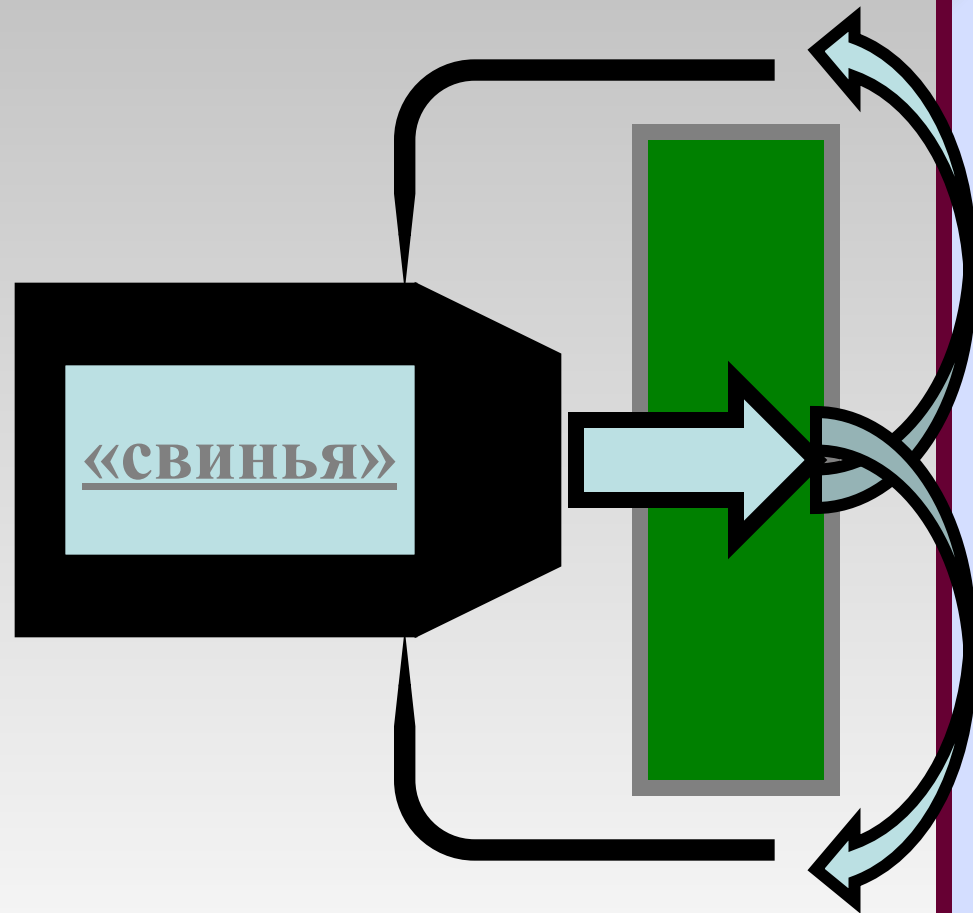

Рыцари особым образом строили свое войско- их боевой порядок напоминал свинью. В центре и по бокам стояли тяжело вооруженные всадники, сзади - легкая конница и в центре - тяжеловооруженная пехота.

Противника окружали, прорвав его строй.

Ледовое побоище

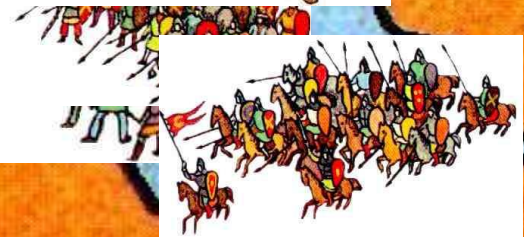
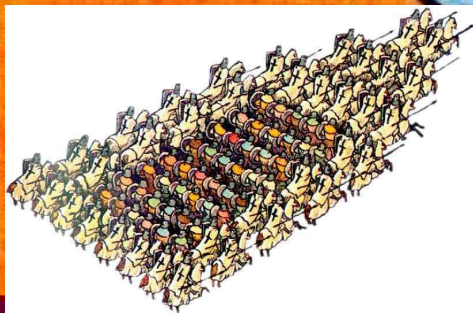

Воспользовавшись остановкой противника, Александр отдал приказ перейти в наступление полкам правой и левой руки, а вскоре удар нанес и засадный полк.

Ледовое побоище



Крестоносцы не ожидавшие такого поворота событий дрогнули. Вскоре их отступление превратилось в паническое бегство. В добавок ко всему лед не выдержал их тяжести и стал трескаться.

3. Ледовое побоище.



Во время битвы погиб- ло около 500 знатных рыцарей и несколько тысяч простых воинов. 50 воевод попали в плен.

Вскоре Александр освободил Псков , а затем с триумфом возвратился в Новгород. Впереди русских ратей уныло шли поверженные рыцари.

Ледовое побоище



По преданию князь произнес перед новгородцами речь, которую закончил словами: «Кто к нам с мечом придет, тот от меча и погибнет!»

За свои ратные подвиги Александр Невский был канонизирован церковью и объявлен Святым.



Н. Рерих «Александр Невский»

Великое княжение

После смерти отца, в 1247 году Александр поехал в Орду к Батюю и получил ярлык на Киев и "Всю Русскую землю". Киев после татарского разорения потерял какое-либо реальное значение. Поэтому Александр в него не поехал, а поселился в Новгороде.

Есть сведения о двух посланиях папы римского Иннокентия IV Александру Невскому.

В первом папа предлагает Александру подчиниться римскому престолу, а также предлагает координацию действий с тевтонцами в случае нападения татар на Русь.

Во втором послании папа просит принять его посла — архиепископа Прусского.

В 1251 году к Александру Невскому в Новгород приехали два кардинала с буллой. По рассказу летописца, Невский, посоветовавшись с мудрыми людьми, сказал: «си вся съведаем добре, а от вас учения не приимаем».



Генрих
Семирадский.

«Князь
Александр
Невский
принимает
папских
легатов».

1876 г.

В 1257 году монгольская перепись прошла во Владимирской, Муромской и Рязанской землях, но была сорвана в Новгороде, который не был захвачен в ходе нашествия. В Новгород явился сам Александр Невский с татарскими послами и посадил князем к ним второго своего сына, Дмитрия.

В 1259 году, угрожая татарским погромом, Александр добился от новгородцев согласия на перепись и дань («тамги и десятины»).

В 1262 году во Владимире, Суздале, Ростове, Переяславле, Ярославле и других городах были перебиты татарские откупщики дани, а сарайский хан Берке потребовал произвести военный набор среди жителей Руси, поскольку возникла угроза его владениям со стороны иранского правителя Хулагу. Александр Невский отправился в Орду, чтобы попытаться отговорить хана от этого требования. Там Александр заболел. Уже будучи больным, он выехал на Русь.

Приняв схиму под именем Алексия, он 14 ноября (21 ноября) 1263 г. скончался в Городце.

Митрополит Кирилл возвестил народу во Владимире о его смерти словами: «Чада моя милая, разумейте, яко заиде солнце Русской земли», и все с плачем воскликнули: «уже погибаем».

СХИМА - торжественная клятва (обет) православных монахов соблюдать особо строгие аскетические правила поведения.

Побеждая везде, он никем не был
побеждён.

Рыцарь, пришедший с запада
посмотреть Невского, рассказывал, что
он прошёл много стран и народов, но
нигде не видал такого «ни в царях царя,
ни в князьях князя».

Такой же отзыв будто бы дал о нём и
сам хан татарский, а женщины
татарские его именем пугали детей.

«Соблюдение Русской земли от беды на востоке, знаменитые подвиги за веру и землю на западе доставили Александру славную память на Руси и сделали его самым видным историческим лицом в древней истории от Мономаха до Донского».

историк Сергей Соловьёв

Изначально похоронен
Александр Невский в
Рождественском монастыре во
Владимире. В 1724 году по
приказу Петра I мощи
Александра Невского
торжественно перенесены в
Алекسانдро-Невскую лавру в
Санкт-Петербурге.

Икона святого благоверного князя Александра Невского



Оценки личности и результатов правления

«+»

Александр Невский сыграл исключительную роль в русской истории, в драматический период, когда Русь подверглась удару с трёх сторон: католического Запада, монголо-татар и Литвы.

«-»

Историки (И. Данилевский, С.Смирнов) считают, что образ Александра Невского — как гениального полководца и патриота-преувеличен. Они акцентируют внимание на свидетельствах, в которых Александр Невский выступает властолюбивым и жестоким человеком.

Оценки личности и результатов правления

«+»

Александр Невский, за всю жизнь не проигравший ни одной битвы, проявил талант полководца и дипломата, отразив нападение немцев и, подчинившись неизбежному владычеству Орды, предотвратил разорительные походы монголо-татар на Русь.