

Пожарный автомобиль в СССР



Независимый автор

Александр Карпов

представляет

Пожарный автомобиль в СССР



Изданием своих первых двух книг А.Карпов открывает серию
«Пожарный автомобиль в СССР»,
охватывающую весь советский период развития пожарной техники.

Это первые в отечественной истории книги данной тематики,
написанные российским автором.

Информативные и познавательные, с большим количеством иллюстраций,
они будут хорошим подарком как профессионалу-огнеборцу,
так и любителю истории отечественной техники.

Пожарный автомобиль в СССР



Карпов Александр
Владимирович.

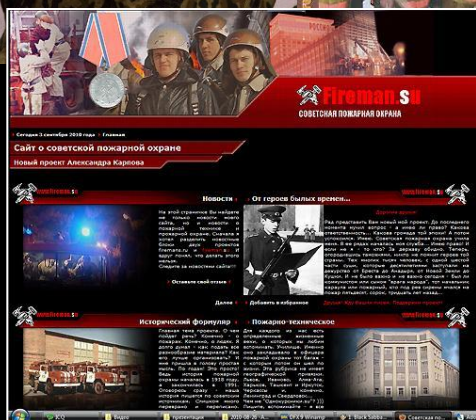

- В 1986 году окончил Харьковское пожарно-техническое училище МВД СССР.
- В 1991 году — Высшую инженерную пожарно-техническую школу МВД СССР.
- С 1991 по 2001 годы — работа на различных должностях технической службы в Управлении ГПС № 3 ГУ ГПС МВД России.
- С 2002 по 2004 год — старший инспектор Центральной инспекции пожарной безопасности МВД России.
- С 2004 года — пенсионер. Подполковник в отставке. Автор ряда публикаций в журнале «Пожарное дело» и в сети Интернет по истории пожарной техники.

Пожарный автомобиль в СССР



К изданию планируются следующие книги:

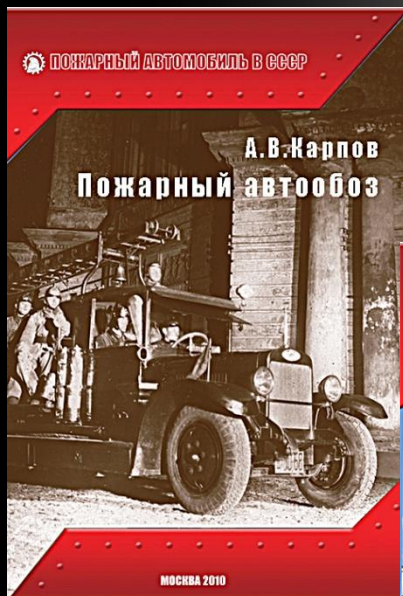

«Пожарный автообоз»
(Пожарные автомобили 1922-1945 гг.);



«Краеугольный камень»
(Пожарные автонасосы, насосные станции и автоцистерны 1945-1991 гг.);

«Целевое применение»
(Основные пожарные автомобили целевого применения 1945-1991 гг.);

Аэродромные пожарные автомобили;

«Пожарный спецназ»
(Специальные пожарные автомобили 1945-1991 гг.);

«Лестница в небо»
(Пожарные автолестницы и коленчатые автоподъемники 1945-1991 гг.);

Пожарный автомобиль в СССР



 ПОЖАРНЫЙ АВТОМОБИЛЬ В СССР

А.В.Карпов
**Аэродромные пожарные
автомобили**



МОСКВА 2010

Часть 4.

Аэродромные пожарные автомобили

В книге отражена история создания и развития аэродромных пожарных автомобилей в СССР.

Приводится описание конструкции аэродромных пожарных автомобилей, их подробные технические характеристики, систем и приборов пожаротушения применявшихся при тушении самолетов.

Для широкого круга читателей, интересующихся историей развития отечественной техники.

ISBN 978-5-9902405-1-3



Пожарный автомобиль в СССР



Часть 4.

Аэродромные пожарные автомобили

- 10 глав и свыше 100 иллюстраций
- Воспоминания и отзывы очевидцев
- Архивные материалы
- Уникальные фотографии
- Фотографии, представленные друзьями



фотографии на протяжении 10 лет, и сейчас даже сложно сказать не по себе от мысли... Покупка на ком и МАЗ-541, при этом, об этом была известно до появления П.Сиды, а также, в которой, конечно, присутствовал Клим, автомобиль и...

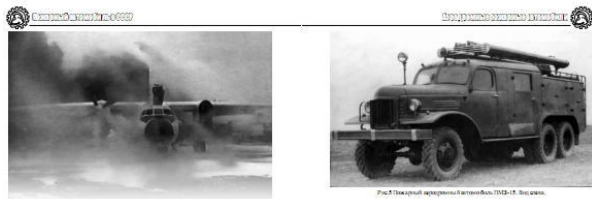

Глава 2. ПМЗ-15. Первый блин комом.

В начале 80-х годов производится форма...
Спустя два года с начала серийного производства...
...стандартная высота...
...всего 100 см. В том-то и проблема...



Рис.78 А-41-30 «Сиды Фиг». На большом аэродроме.

Пожарный автомобиль в СССР



Часть 4.

Аэродромные пожарные автомобили

Список литературы, использованной при написании книги составляет 38 наименований. В качестве источника информации использованы лучшие книги данной тематики, как советские, так и уникальные иностранные издания из библиотеки автора. Использована действующая в те годы методическая и нормативная литература по пожарным автомобилям аэродромной службы.

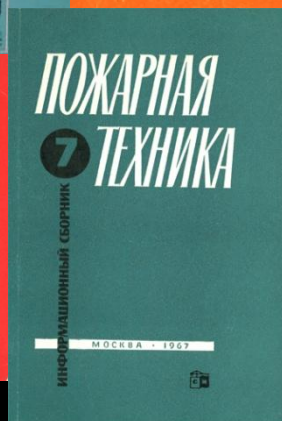
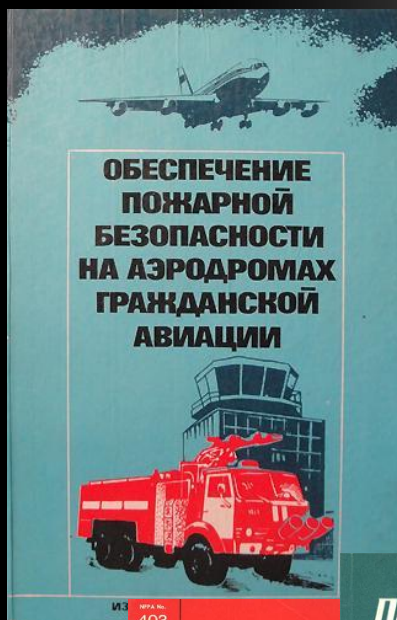

Пожарный автомобиль в СССР



Часть 4.

Аэродромные пожарные автомобили

- Подробные технические характеристики
- Описание оборудования тушения
- Конструкция водопенных коммуникаций
- Аварийно-спасательный инструмент

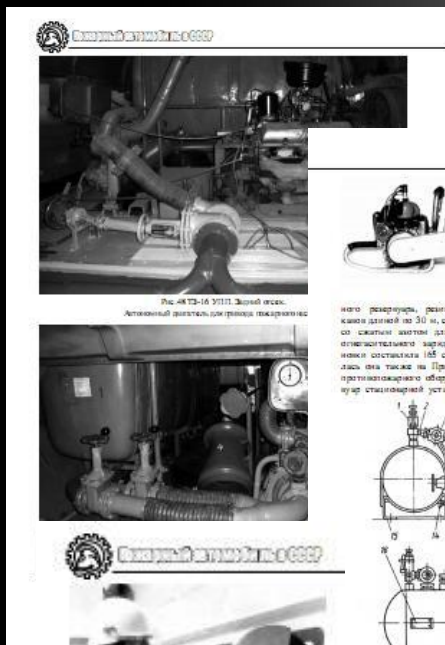

Пожарный автомобиль в СССР



Рис. 48 ТЭ-16 УИП. Завод «Спецмаш»



Пожарный автомобиль в СССР



Рис. 43 Вид работы фельдшера на тротуаре для разбора аварийных устройств.

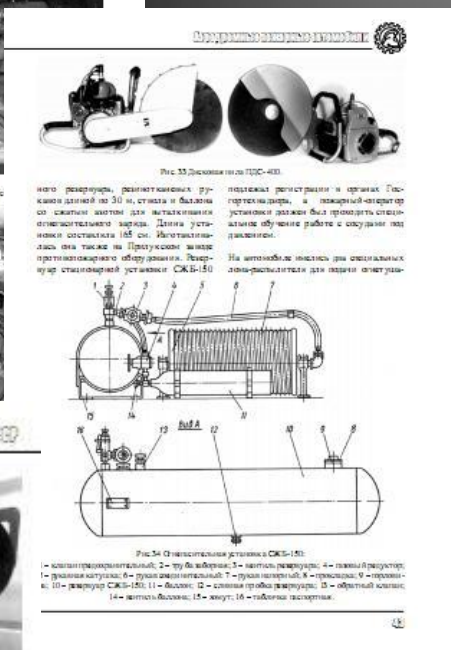

Аэродромные пожарные автомобили



Рис. 53 Двухваловый ЦПС-400

ного резервуара, диаметр корпуса резервуара длиной до 30 м, станина и балки со сжатой пружиной для выталкивания огнетушительного заряда. Длина установочной системы 145 см. Изготавливалась она также на Прогрессивном заводе противопожарного оборудования. Реверсирование стационарной установки СЖБ-150

поддерживается вручную и с помощью гидротехнической, а пожарный-авиатор установки должен был проводить специальную подготовку работы с оборудованием.

На автомобиле имелась для специальных аварийных ситуаций для аварийной



Рис. 54 Стационарная установка СЖБ-150

1 - корпус гидротехнической, 2 - труба выхлопная, 3 - насос, резервуар, 4 - плавильный аппарат, 5 - ручка выхлопная, 6 - ручка аварийная, 7 - ручка выхлопная, 8 - пружина, 9 - пружина, 10 - резервуар СЖБ-150, 11 - баллон, 12 - линия подачи воды, 13 - обратный клапан, 14 - насос, баллон, 15 - катушка, 16 - табличка паспортная.

Пожарный автомобиль в СССР

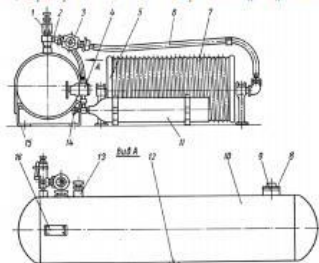

Часть 4.

Аэродромные пожарные автомобили

Подробное описание иностранных пожарных автомобилей аэродромной службы, применявшихся в СССР:



Пожарный автомобиль в СССР



Рис. 74 АА-120 «Chubb Fire». Получивший приз за дизайн кузова.



Уникальный авторский материал по автомобилю «Chubb Fire» Великобритания



Рис. 79 Автомобиль порошкового тушения АП-5 «Viro»



Устройство и применение автомобиля порошкового тушения «Viro B6000» (АП-6) Франция



Пожарный автомобиль в СССР



Рис. 80 FAUN LF 910/42 на боевом дежурстве



Автомобили FAUN LF910/42 Германия

Пожарный автомобиль в СССР



Часть 4.

Аэродромные пожарные автомобили

- Комментарии автора особенностей устройства и эксплуатации пожарных автомобилей аэродромной службы.
- Объяснение профессиональных тонкостей простым читателям в легкой и доступной форме.

Пожарный автомобиль в СССР



Часть 1.

Пожарный автообоз

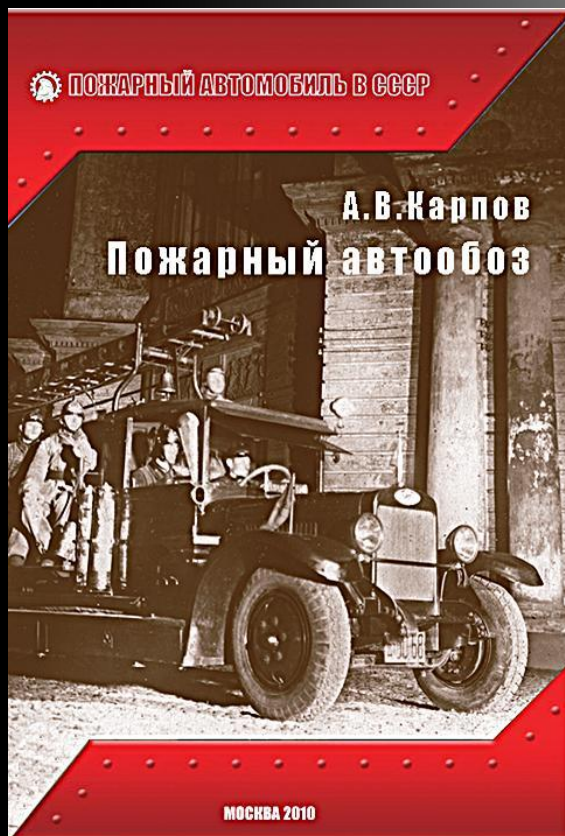

В книге приводится описание конструкции и устройства пожарных автомобилей 1922-1945 годов выпуска, их подробные технические характеристики. Рассмотрено оборудование и приборы пожаротушения, применявшиеся в пожарной охране того времени.

Книга рассчитана на широкий круг читателей, интересующихся историей развития отечественной техники.

ISBN 978-5-9902405-3-7

Пожарный автомобиль в СССР



Сроки и очередность выхода остальных книг зависят от многих факторов.

Следите за рекламой на сайтах:

www.fireman.su и www.firemans.ru.

В случае Вашей заинтересованности в приобретении двух первых книг серии просим Вас обращаться на адрес электронной почты:

m115201@yandex.ru

с указанием контактной информации и планируемого количества приобретаемых экземпляров.

С Вами обязательно свяжутся и сообщат о стоимости книг и порядке доставки.

Пожарный автомобиль в СССР



**Благодарю Вас
за проявленный интерес к изданию!**