

A decorative border featuring a large pink flower on the left, a yellow flower at the top, and several colorful butterflies (red, orange, black, purple, and yellow) scattered throughout. Green leaves and stems are also present. The background is a light beige color with a subtle floral pattern on the right side.

# КОМПОЗИЦИ Я

*Открытый урок изобразительного  
искусства в 6 классе*

Подготовила и провела:  
Петрущенко А.А.



- **Цель:** дать понятие термина «композиция»; познакомить учащихся с правилами компоновки рисунка на листе; учить размещать рисунок на листе так, чтобы он выглядел выразительно, правильно выбирать формат листа; развивать пространственные представления; воспитывать интерес к предмету.
- **Обучающая** ознакомить с новыми возможностями художественных техник, рисование по представлению.
- **Развивающая** развивать у учеников художественную речь, способствовать развитию самостоятельности, развитие фантастических способностей и умение работать в проблемной ситуации, развитие зрительной памяти,.
- **Воспитательная**, воспитывать интерес к изобразительному искусству, дисциплинированность, ответственное отношение к учебному труду.

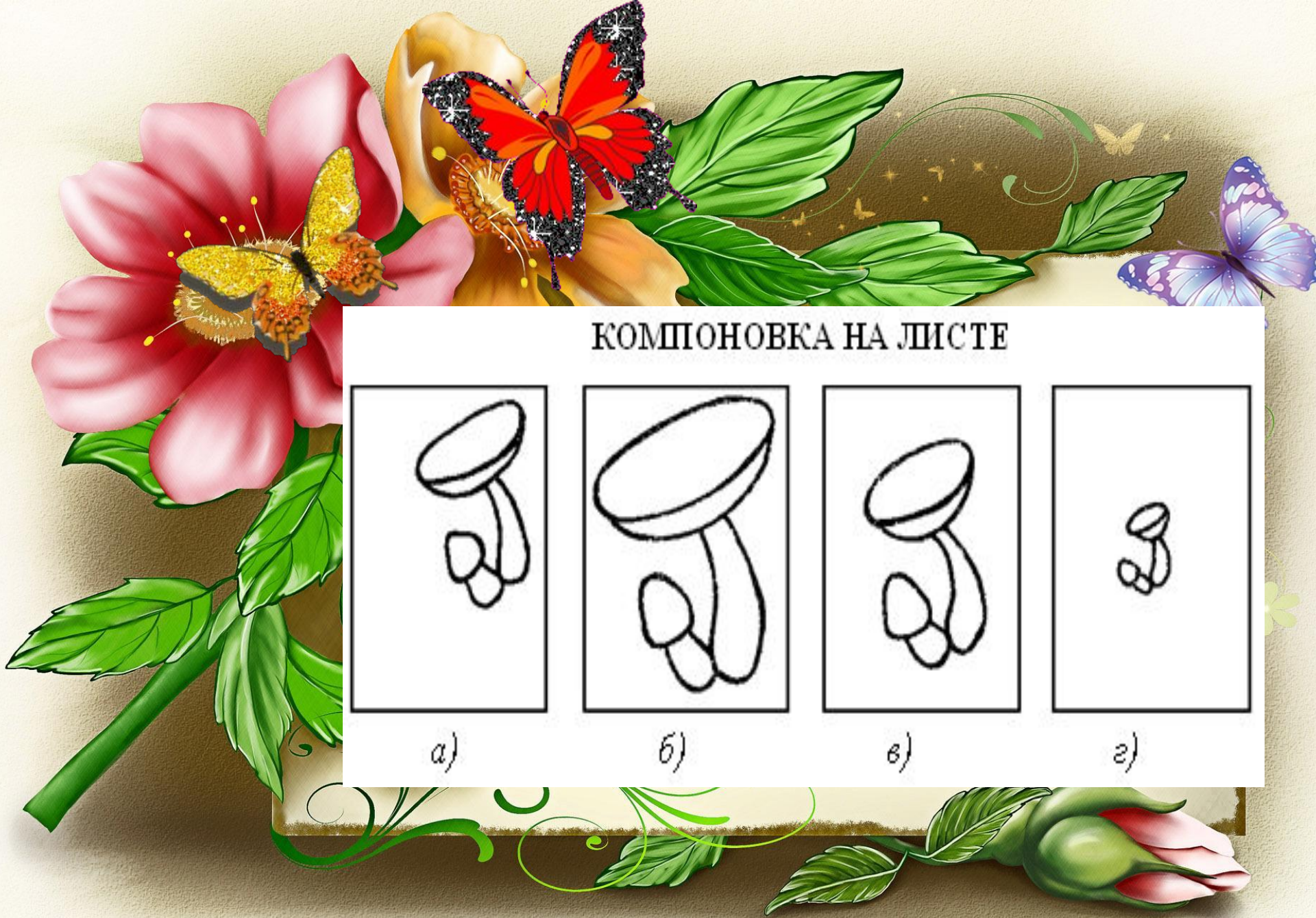

## КОМПОНОВКА НА ЛИСТЕ



a)



б)

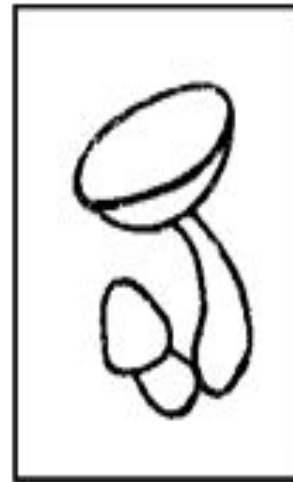

в)

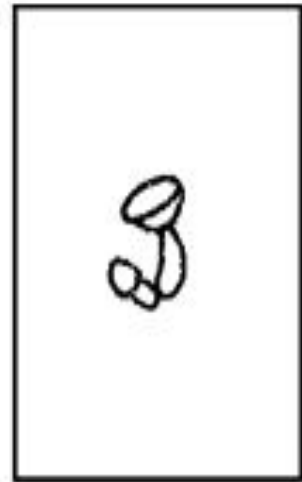

г)



- **Композиционный центр** – главный ведущий элемент композиции, организующий все ее части.
  - **Ритм** – это организующее и эстетическое начало композиции.
  - **Контраст** – приемы сопоставления цветовых пятен, противопоставление психологических характеристик
- Термин **«композиция»** (от лат. *compositio*) обозначает сочинение, составление, сопоставление, соединение частей рисунка в единое целое в определенном порядке.

Поскольку слово «композиция» обозначает процесс сочинения, то применительно к изобразительному искусству это есть процесс сочинения художественного произведения, составление его частей.

Если художник просто механически перенесет на холст или бумагу увиденное явление или событие, то, вероятней всего, картина в этом случае будет невыразительна. Недаром живописцами делается немало набросков, зарисовок, прежде чем они начнут работу над произведением.



Отгадайте загадку  
Шевелились у цветка  
Все четыре лепестка.  
Я сорвать его хотел,  
Он вспорхнул и улетел.



• Рисуем  
бабочки

1)

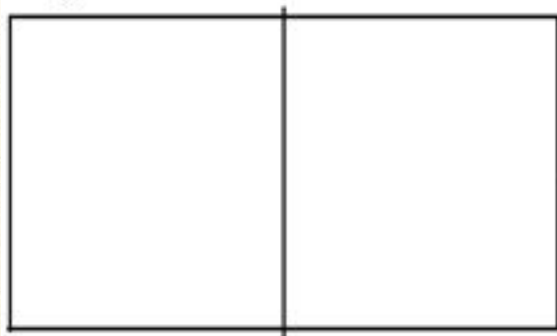

2)

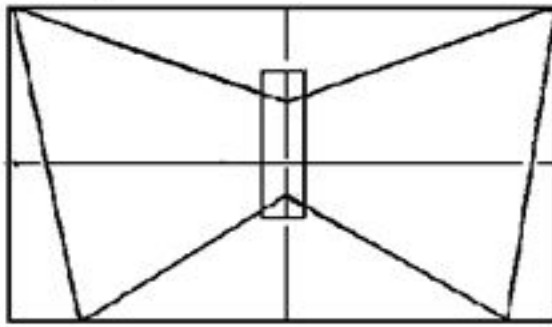

3)

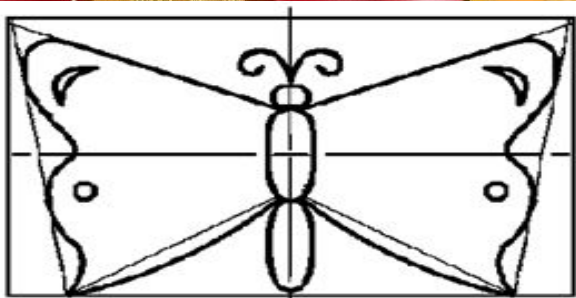

Сначала мы определим форму предмета. Как видите, бабочка имеет сложную форму, но ее можно вписать в прямоугольник.

Разместим этот прямоугольник на листе бумаги в соответствии с правилами компоновки и проведем осевую линию. Проверим композицию.



