

ГЕОМЕТРИЧЕСКАЯ РЕЗЬБА



◆ Геометрическая резьба - это повторяющиеся в определенной композиции клинорезные выемки, которые могут различаться по размерам, глубине, по геометрии углов, под которыми производится выемка.



❖ **Основные элементы геометрической резьбы.** Это двухгранные, трехгранные клинорезные выемки различной ширины, глубины, конфигурации. Наиболее распространены треугольники, отличающиеся формой и размером. Широко распространенным мотивом является **КРУГ-РОЗЕТКА**. Невозможно вообразить многочисленность вариантов.



ВИДЫ ГЕОМЕТРИЧЕСКОЙ РЕЗЬБЫ

- ❖ Двухгранно-выемочная
- ❖ Трёхгранно-выемочная
- ❖ Четырёхгранно-выемочная
- ❖ Скобчатая

Элемент "Витейка"



Элемент "Розетка"

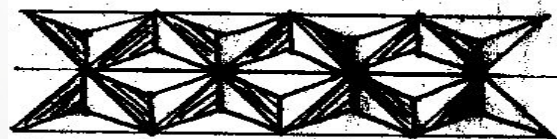

Элемент "Звезда"



Элемент "Лепесток"

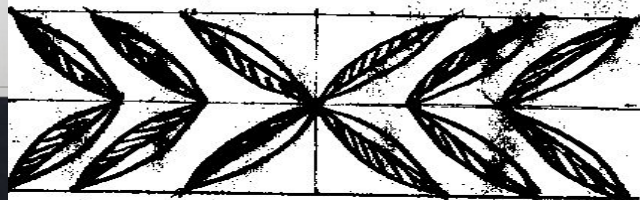

Скобчатые порезки

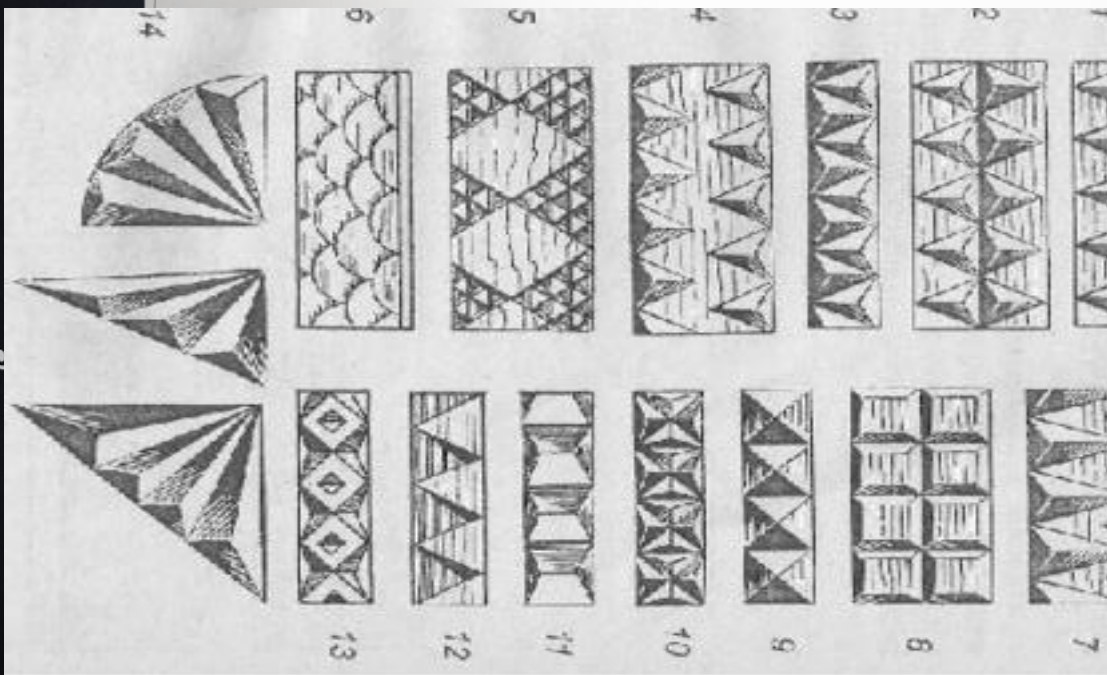

❖ **Композиция геометрической резьбы.** Узоры создаются путем повторения различных элементов, заключенных в какую-либо геометрическую фигуру, в сочетании с треугольниками, квадратами, ромбами, прямыми и ломаными линиями, можно получить множество разнообразных узоров.

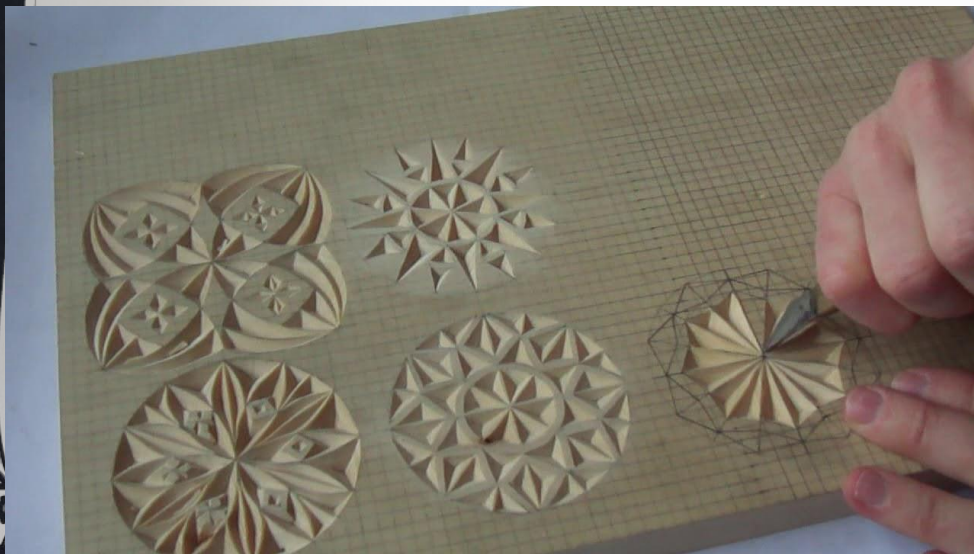

❖ Все элементы геометрической резьбы представляют собой простейшие геометрические фигуры. Относительная простота геометрической резьбы, ее декоративность сделали эту резьбу очень популярной. Рисунок эффектной игрой светотени дает возможность хорошо украшать различные изделия: кухонные полочки, разделочные доски, настенные панно, шкатулки и др.

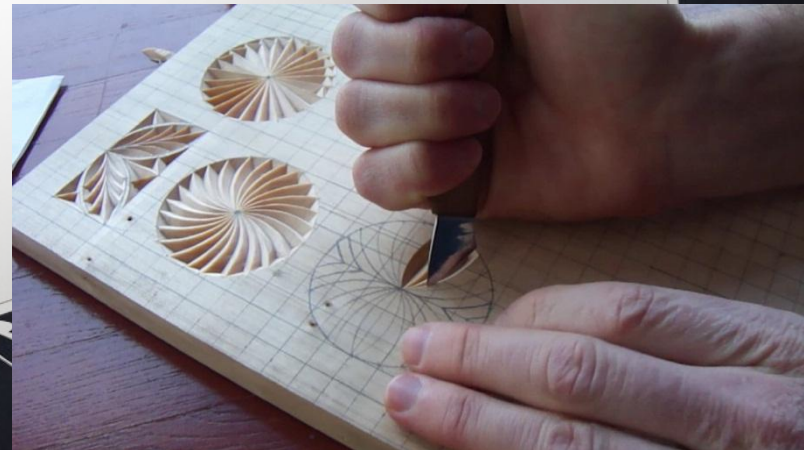

ТЕХНИКА ВЫПОЛНЕНИЯ ДАННОЙ РЕЗЬБЫ

- ❖ Поверхность должна быть гладко отстрогана рубанком или фуговальным станком. Заготовка имеет много сторон, каждая из которых издавна получила свое название: а - пласть б - кромка в - торец г - грань

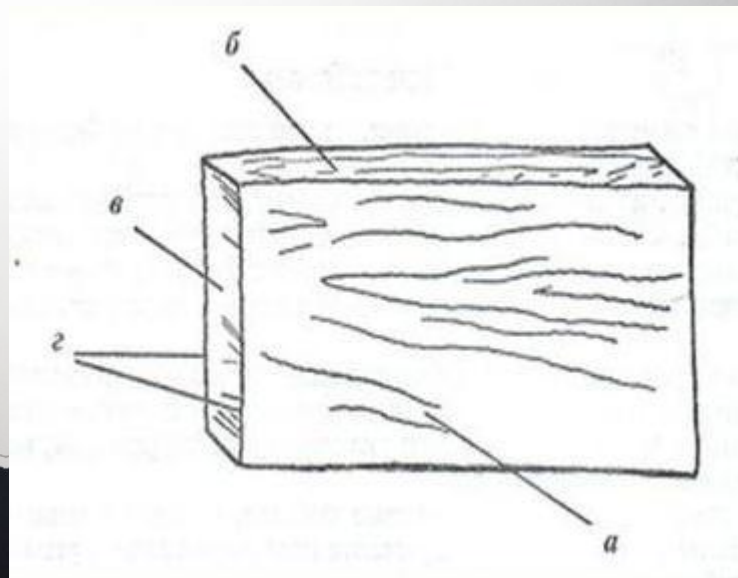

❖ Фигура 1 – СКОЛЬШКИ

❖ Фигура 2 – РОМБИК

❖ Фигура 3 - ВИТЕЙКА

❖ Фигура 4 – ПИРАМИДА

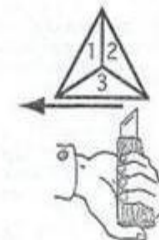
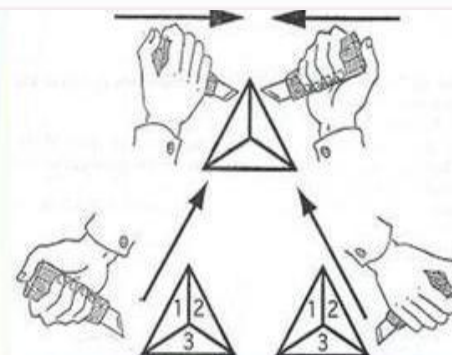
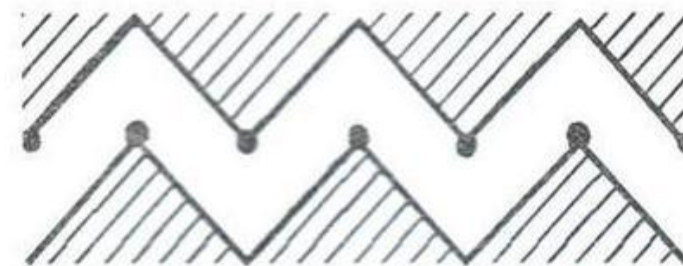
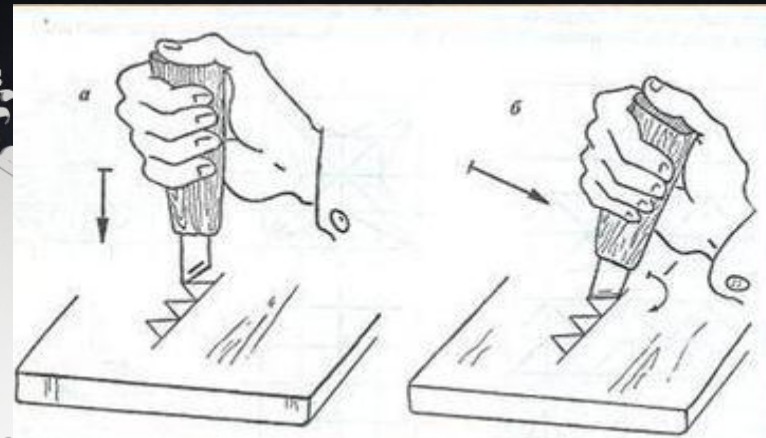

Образцы композиций

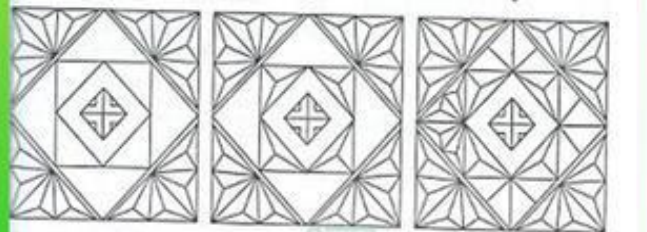
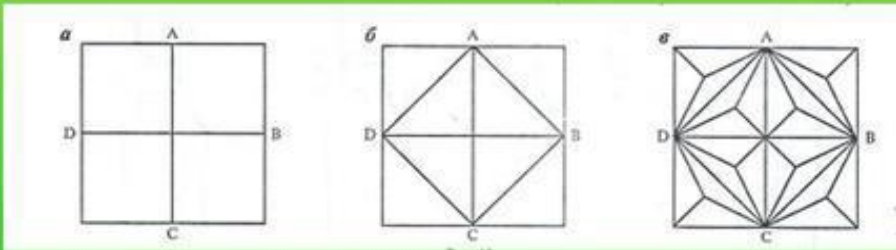
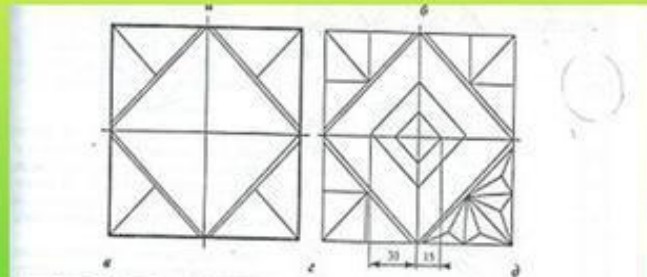
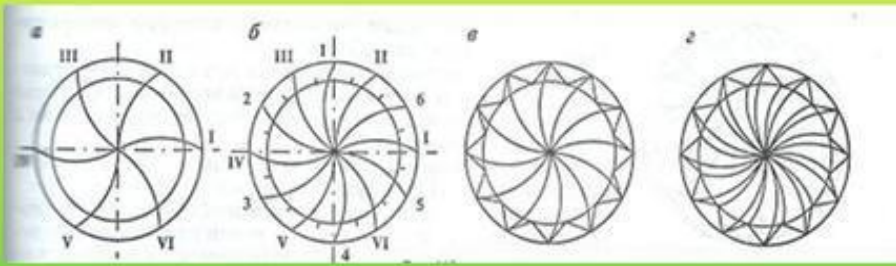
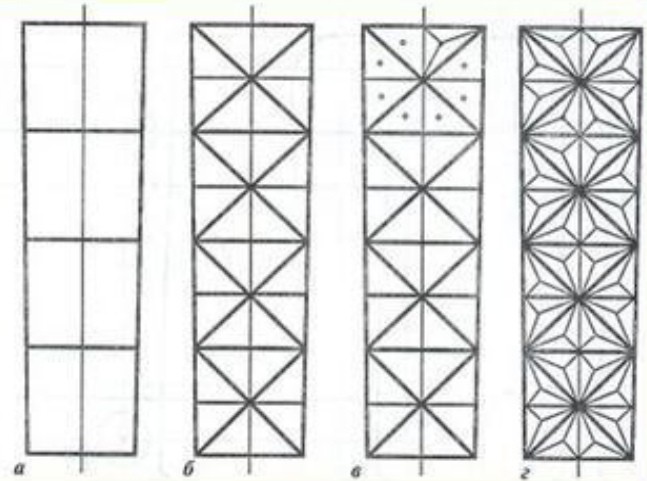
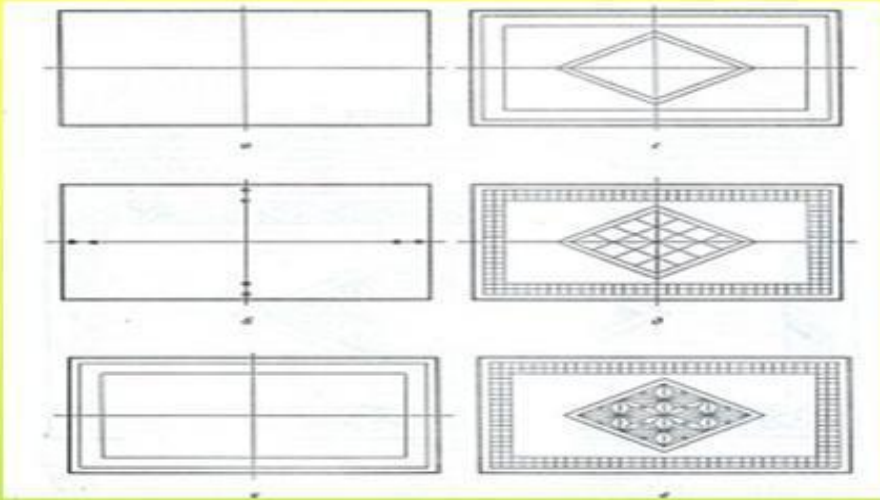

❖ Истоки возникновения резьбы прослеживаются с древнейших времен, когда изображения небесных светил, зверей и птиц носили культовый характер. Русь испокон веков была украшена церквями, храмами, дворцами. Войдите внутрь и вы увидите работу мастеров резьбы по дереву: иконостасы, киоты, мебель, рамы для картин, двери, даже балясины на лестницах вырезаны вручную.



СПАСИБО ЗА ВНИМАНИЕ

