

5.6. Viduslaikiem raksturīgā pasaules redzējuma atbalsis mākslā un arhitektūrā

I. Māksla agrajos viduslaikos

Barbaru māksla

Karolingu renesanses māksla un arhitektūra

II. Romāņu stila arhitektūra un māksla

Par romāniskā stila rašanos

Sakrālā arhitektūra

Tēlniecības un glezniecības tradīcijas

Piļu arhitektūra

II. Gotiskā māksla un arhitektūra

Gotiskās tradīcijas attīstība

Gotiskā katedrāle

Gotiskā tēlniecība

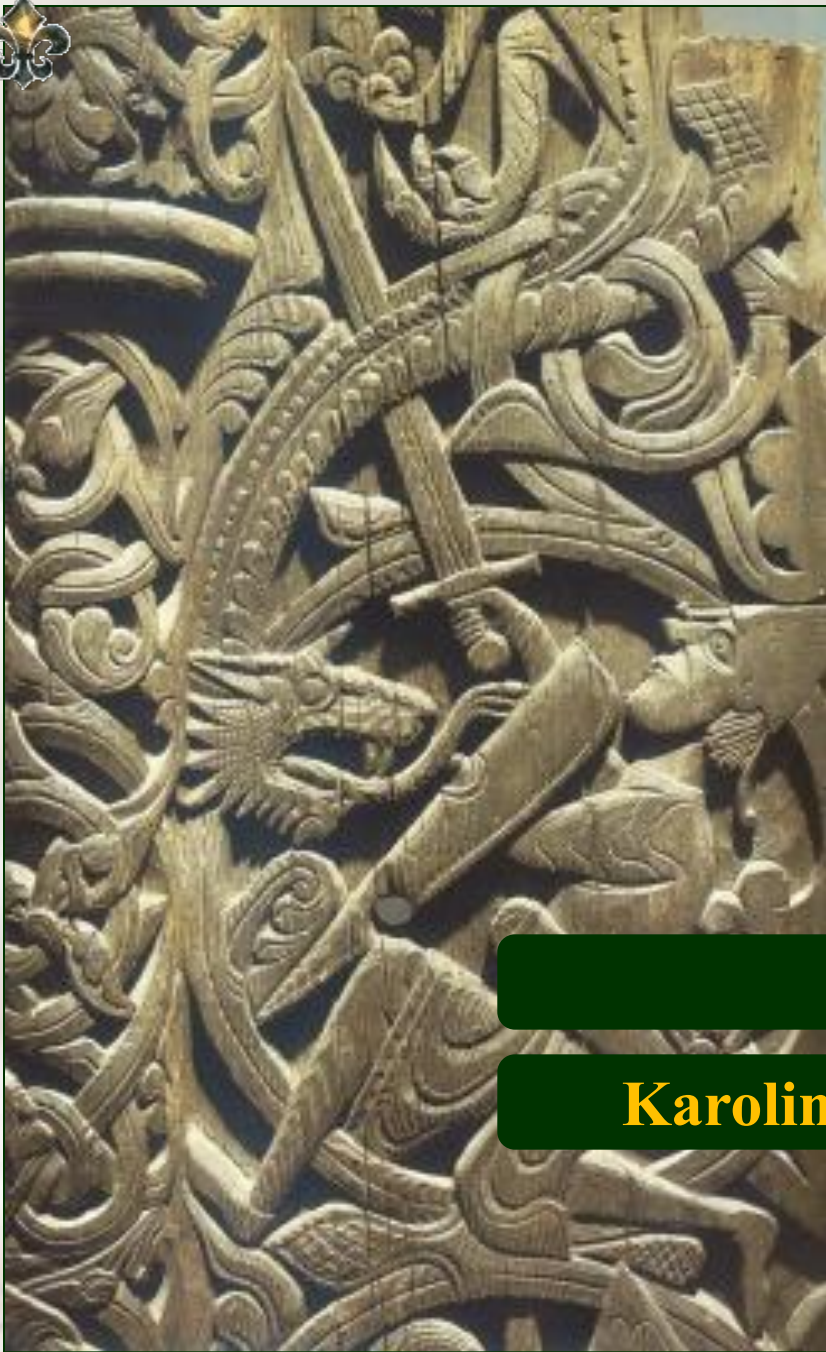

I. Māksla agrajos viduslaikos



Barbaru māksla

Karolingu laika māksla un arhitektūra



Barbaru mākslas tradīcijas

Par barbaru mākslas periodu Rietumeiropā tiek uzskatīts laikposms no 5.- līdz 8.gs., kad sagraudātās Romas kultūru nomainīja samērā primitīvās barbaru tautas un ciltis (ostgoti, langobardi, vestgoti, anglosakši, franki, vandāļi u.c.)





Ornaments

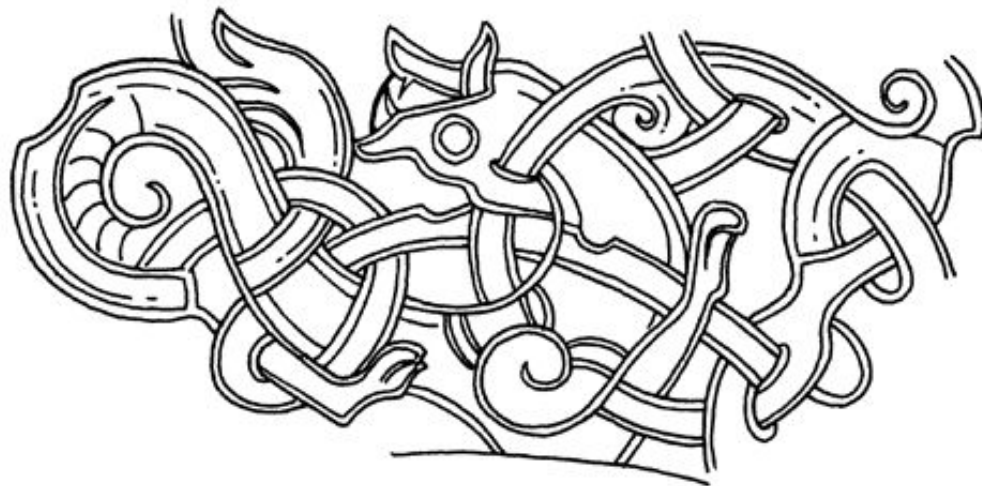
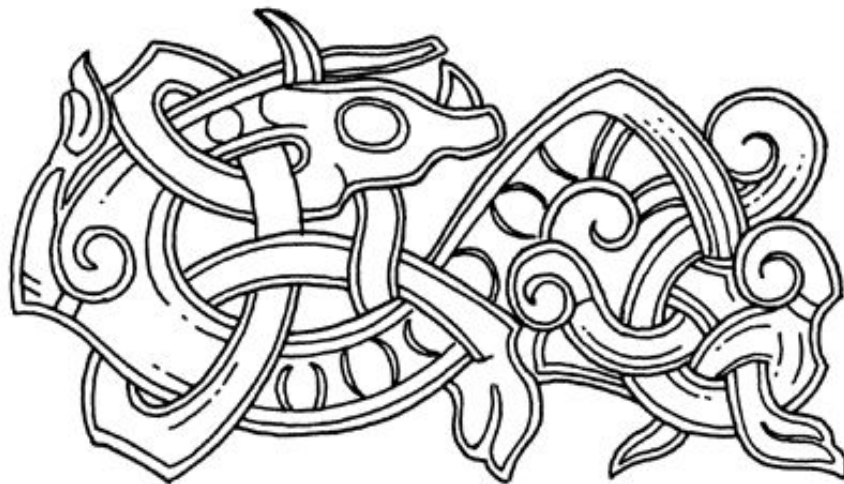

Barbaru tautas, iznīcinot antīko kultūru, tās vietā ienesa daudz ko no savas pirmatnējas pasaules uztveres formas. Notika it kā atgriešanās bronzas laikmetā, un vietējās tradīcijas sajaucās ar dažādu tautu mākslas pieredzi.

Šajā laikā galvenā uzmanība tika veltīta ornamentam, kas iegūla viduslaiku mākslas pamatā. Pārsteidz tālaika dekoratīvi ornamentālo formu bagātība, izstrādājumu augstais tehniskais un mākslinieciskais līmenis.





Vikingu māksla



Vikingu laivu rotājumi

Ir grūti runāt par barbaru tautu vēsturiskajām mākslinieciskajām tradīcijām, jo tādu gandrīz nebija, pareizāk sakot – māksla nebija attīstījusies kā patstāvīga estētiskās domas izpausmes forma, tā drīzāk bija sakususi kopā ar amatniecību un tās izstrādājumiem un izpaudās gan iejūgu dekoratīvajos apkalumos, zobenu rokturu greznojumos, piespraužu, valdnieka kroņa rotājumos, daudzajos sadzīvisko priekšmetu ornamentālajos dekoros. Tie tradicionāli veidoja sarežģītu rakstu, savdabīgu vijumu un pinumu tīklu, kas atgādināja fantastisku dzīvnieku, čūsku, putnu vai augu siluetus. Ornaments ilgi bija gandrīz vai vienīgā mākslinieciskā pašizteikšanās forma.





Zvēru stils



Abstraktais **zvēru stils** (ieviesās 6. gs.) , kas īpaši iecienīts bija pie skandināvu tautām, puda savdabīgu pasaules uztveres un izpratnes formu. Pinumu dinamiskās un kustīgās līnijas, kurām līdzī izsekot un uztvert tās kopumā nespēja cilvēka acs, izteica pasaules daudzveidīgumu, mainīgumu un skatam neuztveramo noslēpumu, kas veda pretim nezināmam mērķim.

Pārsteidz tālaika dekoratīvi ornamentālo formu bagātība, izstrādājumu augstais tehniskais un mākslinieciskais līmenis. Tika darinātas skaistas saktas, ko rotāja krāsaina stikla inkrustācijas un dārgakmeņi.

Barbari pievērsās zvēru stilam – zvēru formu izmantojumam izstrādājumu rotāšanā. Zvēru stila attīstības sākumā dzīvnieku galvas vai ķepas brīvi izvietoja pa visu priekšmeta virsmu.





Kellu grāmata 8.gs.



Ķeltu grāmata, tiek saukta arī par **Kellu grāmatu**, ir bagāti ilustrēta, pašrocīgi rakstīta grāmata, kuru izveidoja īru mūki ap 800. gadu. Tā ir krāšņi izrotāta ar miniatūrām un viduslaiku rokrakstu ornamentiem, viskrāšņākā grāmata, kas saglabājus līdz pat mūsdienām. T

Te dominē tie paši lentveidīgo spirāļu vijumu motīvi, kas raksturīgi agrīnajai barbaru tautu mākslai, kad tā vēl nebija iepazinusi kristietību. Tikai sākot ar 8.-9.gs. tā pamazām ieguva viduslaikiem raksturīgo izskaidrojošo raksturu.

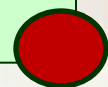



Karolingu laika arhitektūra un māksla



Kārlis Lielais

*Karolingu
impērija 814.g.*

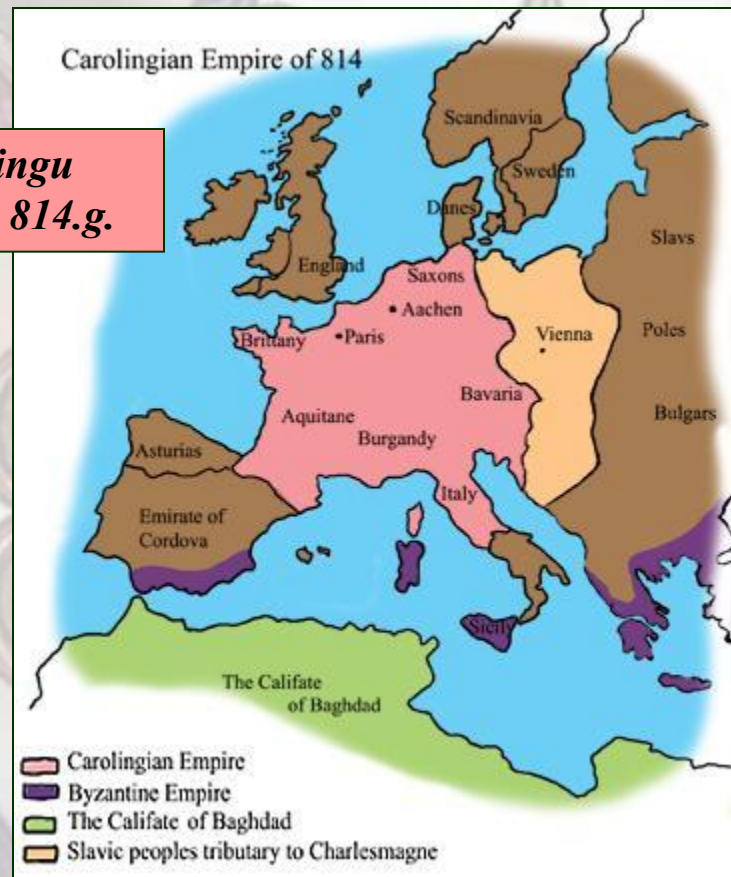

Zināmu pacēlumu tumšo viduslaiku mākslā un arhitektūrā iezīmēja Kārļa Lielā (742-814) valdīšanas laiks, kas ieguva karolingu renesanses apzīmējumu, jo tieši viņš viens no pirmajiem atkal novērtēja antīkās civilizācijas vērtības, kas izpaudās kā pievēršanās likumdošanai, zinātnei, mākslai, literatūrai.



Āhenas pils kapela

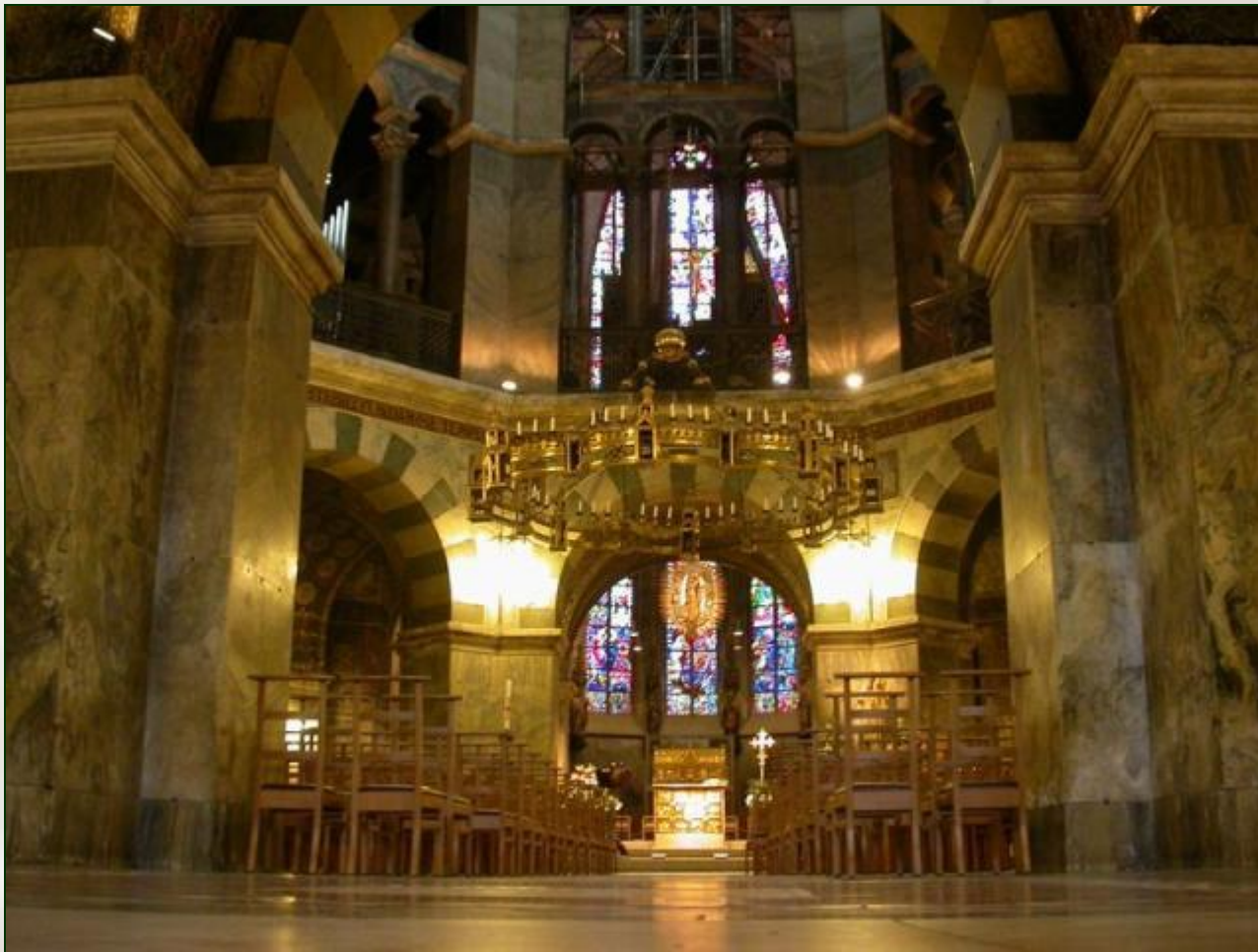

San Vitāles baznīca Ravennā

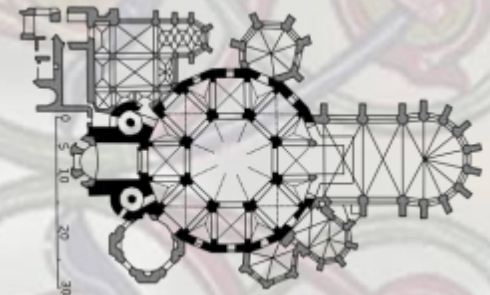

*Āhenas pils kapela un tās
plāns*

Kārlis Lielais piešķīra plašus līdzekļus savu muižu apbūvei un dievnamu celtniecībai. Katras muižas ansablī ietilpa pils kapela . Līdz šodienai saglabājusies Āhenas pils kapela (pabeigta 800.g.). Tā apbrīnojami līdzinājās Bizantijas centriskā plānojuma celtnēm San Vitālē un Ravennā, arī apdares ziņā daudzi elementi tika aizgūti no vēlīnās Romas laikmeta. Viena no krāšņākajām baznīcas rotām ir milzīga lustra, kuru ziedojis imperators Frīdrihs Barbarossa, kura laikā Kārlis Lielais tika kanonizēts.





Karolingu laika bazilika



*Sienas mozaīka
karolingu laika
baznīcā (9.gs.)*

Kārļa Lielā valdīšanas laikā pakāpeniski veidojās jauns kristīgo dievnama tips. Agrīnās kristietības bazilika tika papildināta ar traseptu (šķērsjomu) un ieguva latīņu krusta formu. Atšķirībā no romiešu plānojuma ieejas durvis ierīkoja vienā no garensienām, bet gala sienas vainagoja apsīdas un torņi. No akmens cēla tikai sienas. Līmeniskais pārsegums un torņi bija no koka.



Lorsch Abbey, gateway, (c.800)



Einhard's Basilica, Steinbach (827)

Karolingu renesanses laika arhitektūra



Saint Justinus' church, Frankfurt-Höchst (830)

Līdz mūsu dienām gandrīz nekas nav saglabājies no karolingu arhitektūras, bet drupu detaļas un senie zīmējumi liecina, ka baznīcas ēkas tieši šajā periodā ieguvušas latīņu krusta formu, un šī iezīme

kļuva par nozīmīgu tendenci kulta ēku plānojumā visā tālākajā periodā Eiropā. Par pašu galveno jauninājumu kļuva torņi, kas pacēlās baznīcas fasādes stūros kā arī transepta un centrālā joma krustpunktā.



Karolingu laika miniatūrmāksla



Klosteru skriptorijos tapa miniatūru kopijas ar antīko filozofu attēliem, viņu vaibstus mantoja svēto tēli Evaņģēliju un Bībeles lappusēs. Ģērbti togās ar grāmatu rokās tie novietoti antīko korintiskā stila kolonnu balstīto arku centrā. Tieši šajā periodā bija vērojama pāreja no ornamentālā zvēru stila uz sižetisko tēlotāju mākslu, kuras centrā bija cilvēks. Reizē ar pārējo mainījās arī tēlotājas mākslas idejiskā funkcija – tās nolūks bija vēstīt un pamācīt.

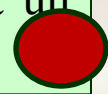



II. Romāņu stila arhitektūra un māksla

Par romāniskā stila rašanos

Sakrālā arhitektūra

Tēlniecības un glezniecības tradīcijas

Piļu arhitektūra



Par romāniskā stila rašanos.

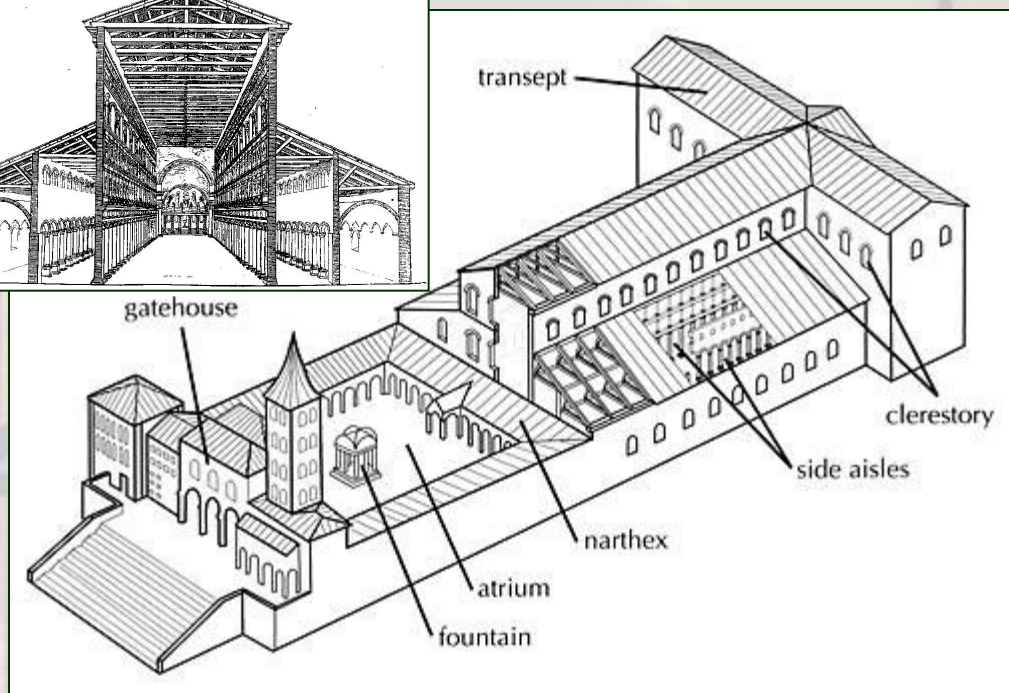
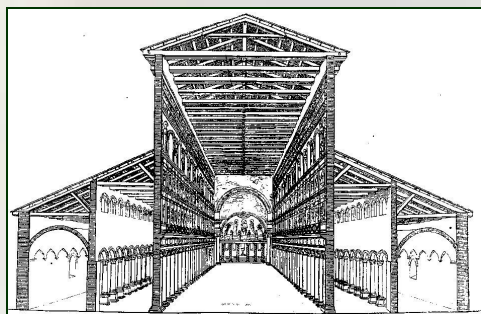

Romas Sv.Pētera katedrāle
No romiešiem romāniskais stils manto arku, velvi,
bazilikas formu.

Karolingu laika bazilikas
rekonstrukcija
Romāniskais stils manto torņus,
transepta novietojumu.

Romāņu stils Eiropas arhitektūrā un mākslā izveidojās **10. - 12.gadsimtā**. Stila galvenie veidotāji un tā attīstības veicinātāji bija mūku ordeņi. Romānika **izmantoja gan antīko, gan Karolingu laika tradīcijas**, izveidojot stilu, kas attīstījās visā Eiropā.

Termins radās 19.gadsimtā un tika attiecināts uz laiku, kad koka arhitektūru nomainīja akmens celtnes ar romiešu būvēm līdzīgām arkām un velvēm.





Sakrālā
arhitektūra
Klinī
klostera
baznīca

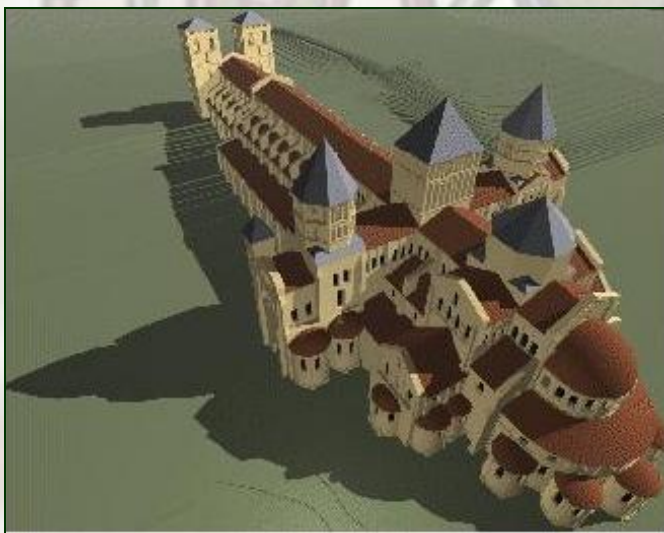

11.gs. uzbūvētā Klinī klostera baznīca Francijā bija viena no lielākajām baznīcām visā Eiropā un kļuva par romāņu stila klasisku paraugu, kam tiecās sekot tā laika arhitektūra. Tā bija piecjomu bazilika, ko izgaismoja sešas logu rindas. Centrālā joma velve pacēlās 30 metru augstumā. Pieci smailie akmens torņi bija redzami jau pa lielu gabalu. Sagrauta 19.gs. 

Romāniskais stils dievnamu arhitektūrā

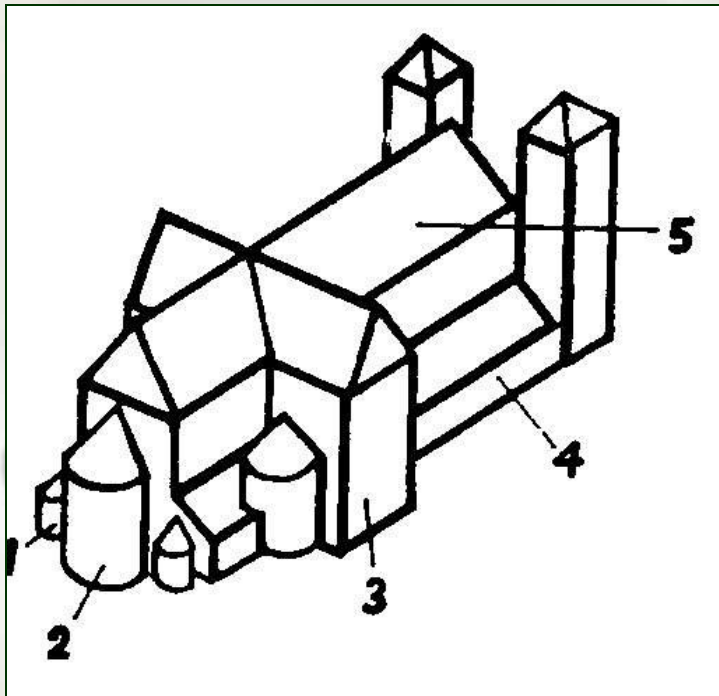

Romāņu dievnama shēma:

1) kapela, 2)apsīda, 3)transepts,
4)sānu joms, 5)centrālais joms.

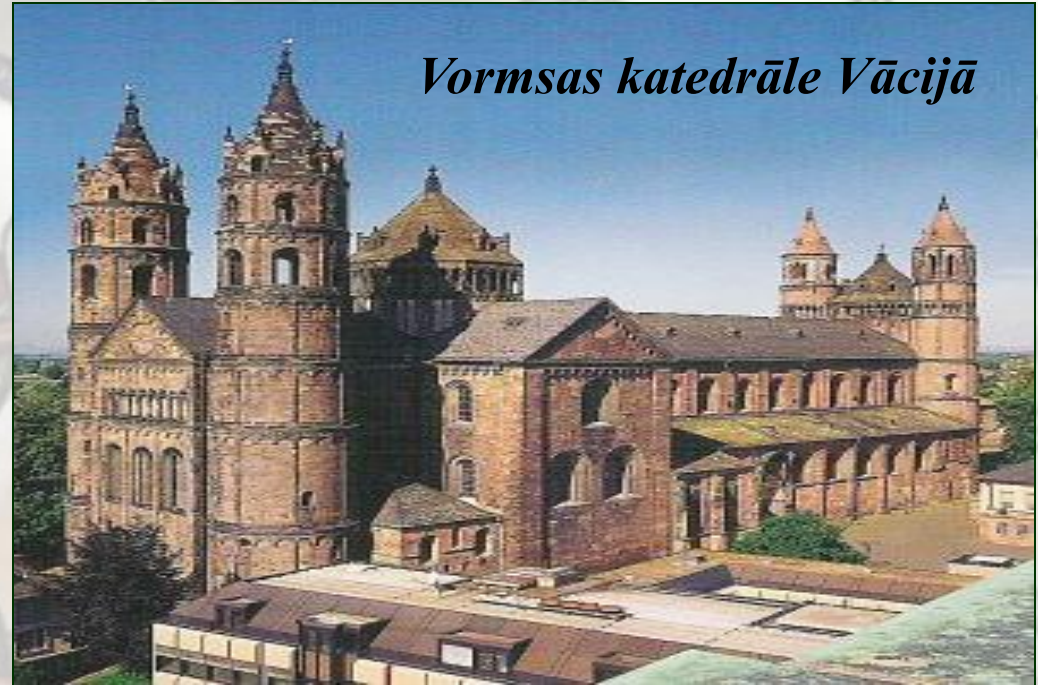

Romānisko baznīcu pamatā, kā to rāda pats nosaukums, ir pārveidota Romas kultūrā tapusī bazilikas forma. To papildināja ar baznīcas pamatmasu saaugušie torņi (itālijas baznīcām torņi parasti bija atsevišķi stāvoši), transepts, kas šķērsoja jomus, piešķirot baznīcai latīņu krusta formu. Atšķirībā no karolingu baznīcām šīm arī torņi bija būvēti no akmens, bet ārējo siluetu veidoja it kā dažādu ģeometrisku formu salikumi (taisnstūri, cilindri, konusi). Apsīdas daļā baznīcas vajadzībām tika piebūvētas dažādas papildtelpas.





Romāniskais stils dievnamu arhitektūrā



Parasti tika celtas trīs vai piecu jomu bazilikas ar vienu vai diviem šķērsjomiem jeb transeptiem. Lai celtnes izturētu velvju radīto sānspiedienu, tika veidotas biezas sienas ar nelieliem logiem. Viens no visgrūtāk atrisināmiem uzdevumiem bija dievnama apgaismojums un galvenā joma pārseguma izveide. Lai apgaismotu baznīcu, vidus jomu cēla augstāku par sānu jomiem, virs kuriem tad arī ierīkoja logus. Romānikai raksturīgs masīvums, simetriskums, regulāru ģeometrisku formu izmantojums, velves un torņi. Visi uzbūves elementi bija redzami celtnes ārpusē.





Romāniskais stils dievnamu arhitektūrā



Baznīcu austrumdaļā
veidoja pusapaļas
apsīdas.





Romāniskais stils dievnamu arhitektūrā



Interjerā centrālo jomu no sānu jomiem nodalīja arkādes, kas balstījās uz pamatīgiem, masīviem pīlāriem, kam bija jānotur akmens velvju pārseguma iespaidīgais svars.

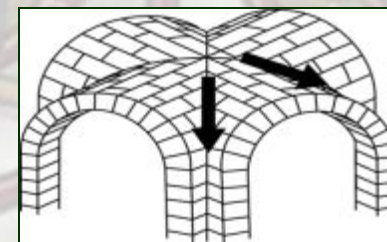
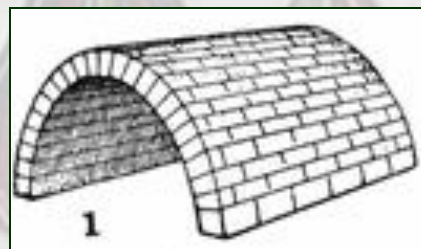

Griestu pārseguma veidošanai izmantoja cilindriskās, vēlāk krusta velves.



Pizas katedrāle Itālijā



Ansambli (11.-14.gs.) veido katedrāle, zvanu tornis un baptistērijs . Visus piecus garenjomus šķērso plats šķērsjoms. No ārpuses bazilikas ēka apšūta ar baltām kaļķakmens plātnēm. Grandiozā apjoma būvmasas rada vieglu un svētsvinīgu noskaņu. Pizas torņa nobīde no vertikālās ass jau sasniedz 4,2 m, un celtne joprojām turpina svērties. Torņa tendence svērties sāņus kļuva redzama jau celtniecības gaitā.





Špejers doms Vācijā

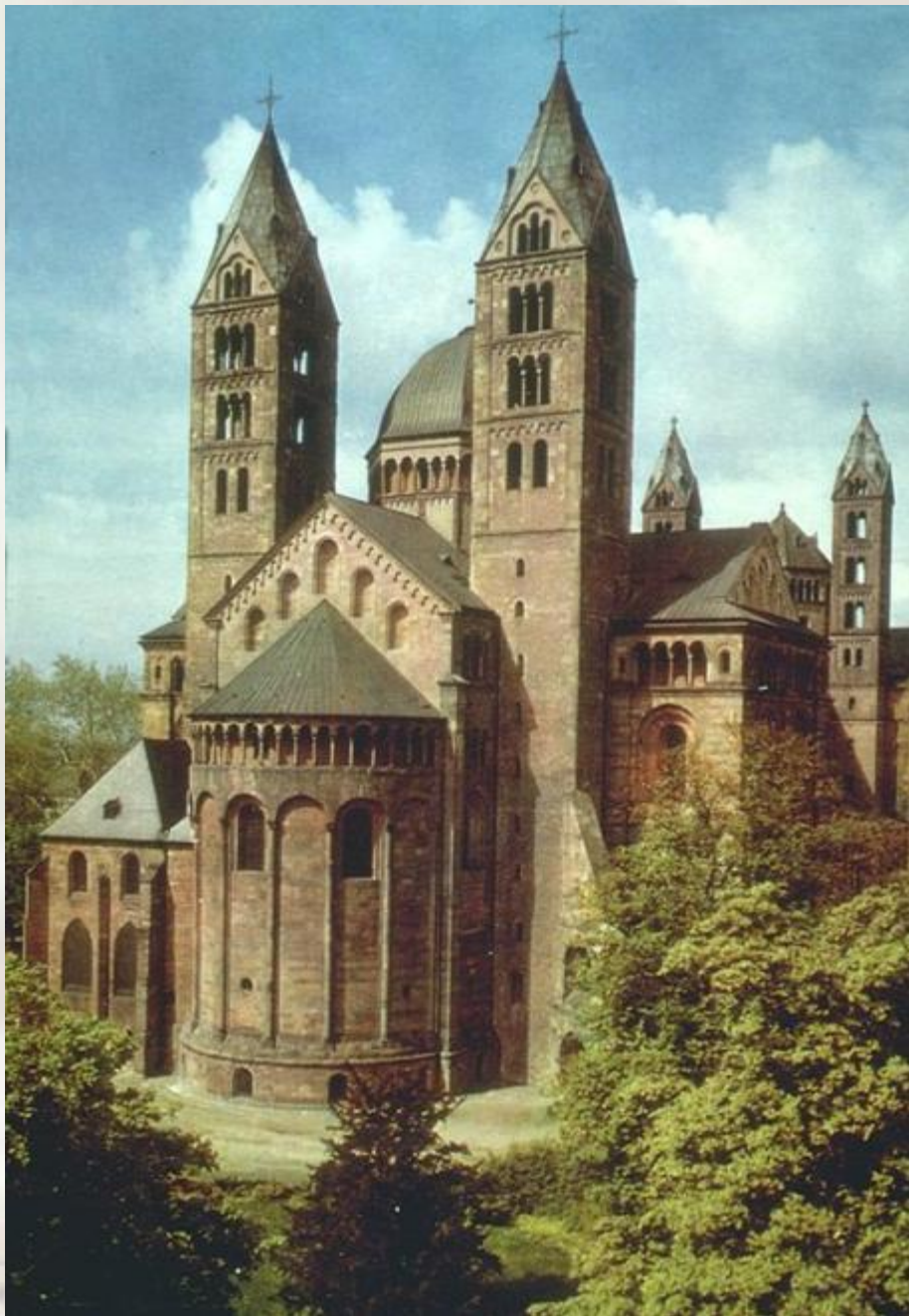

Viena no lielākajām un nozīmīgākajām romānisma arhitektūras celtnēm Vācijā. Sākta būvēt ap 1030. g. ar mērķi, izveidot Vakarzemes lielāko baznīcu. Varenā trīsjomu bazilikas plānojumam bija liela ietekme uz 11. un 12. gadsimta romānisma arhitektūras attīstību. Doms kā valdnieku pāru atdusas vieta uzskatāms par viduslaiku impēriju simbolu.



Vormsas katedrāle Vācijā



Vislabāk savu senatnīgo veidolu saglabājusi Vormsas katedrāle. Tā mūrēta no pelēcīga smilšakmens monolīti veidotās formās. Katedrālei ir seši apaļas formas torņi ar mūrētiem konusveida augšgala noslēgumiem: Ar savām skarbjām arhitektoniskajām formām tie piešķir sakrālajai celtnei mazliet cietokšņa izskatu.

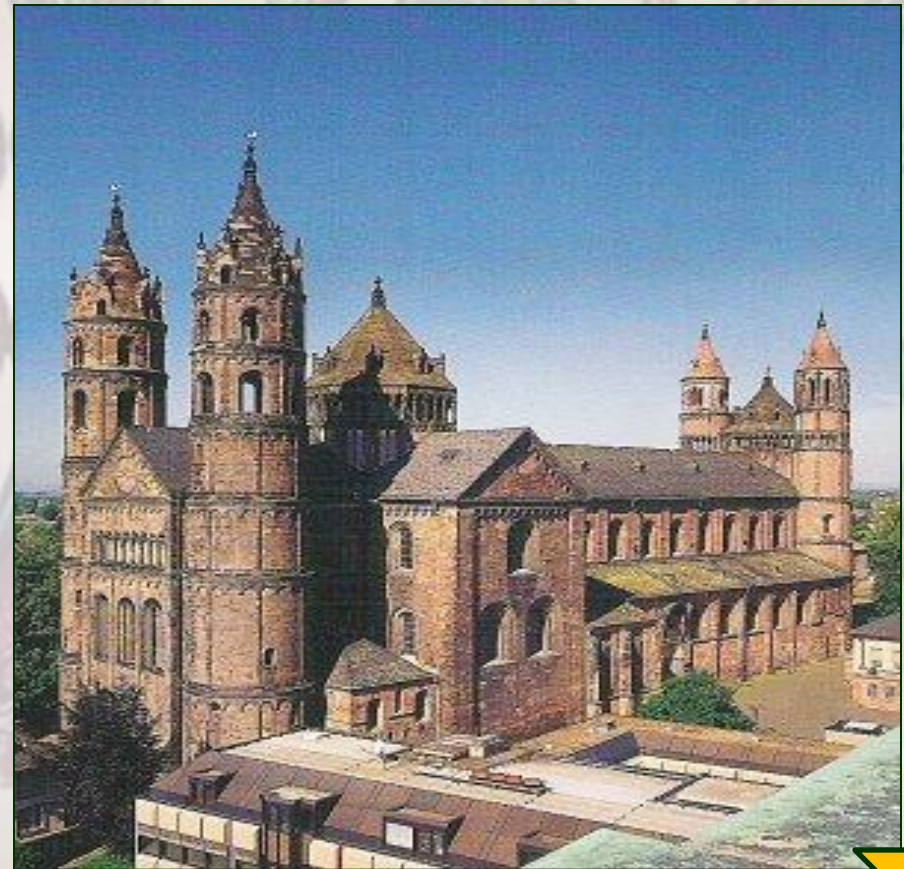
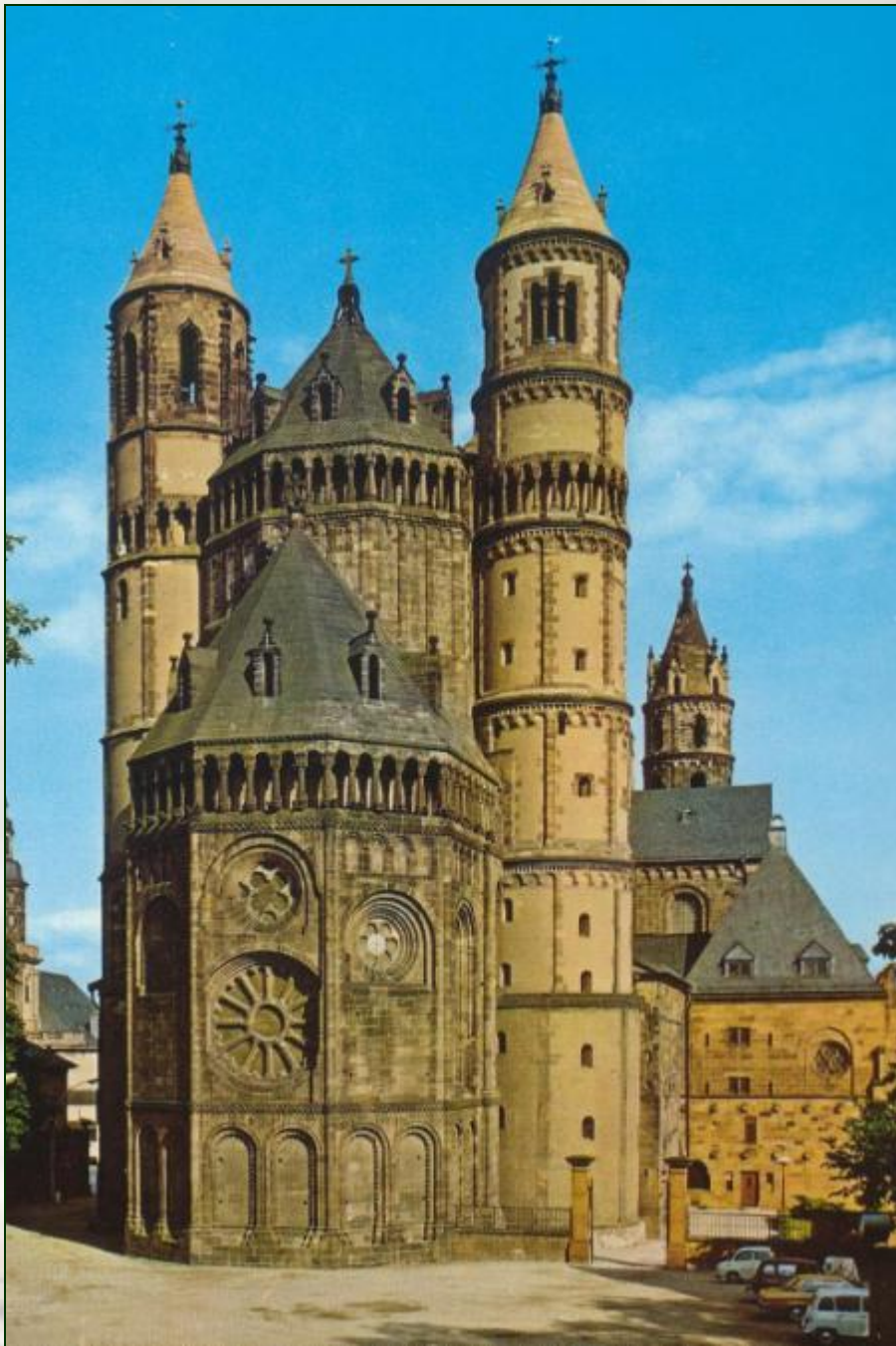

Maincas katedrāle

Vācijā





Sv. Trofima baznīca Arlā 12.gs. (Francija)

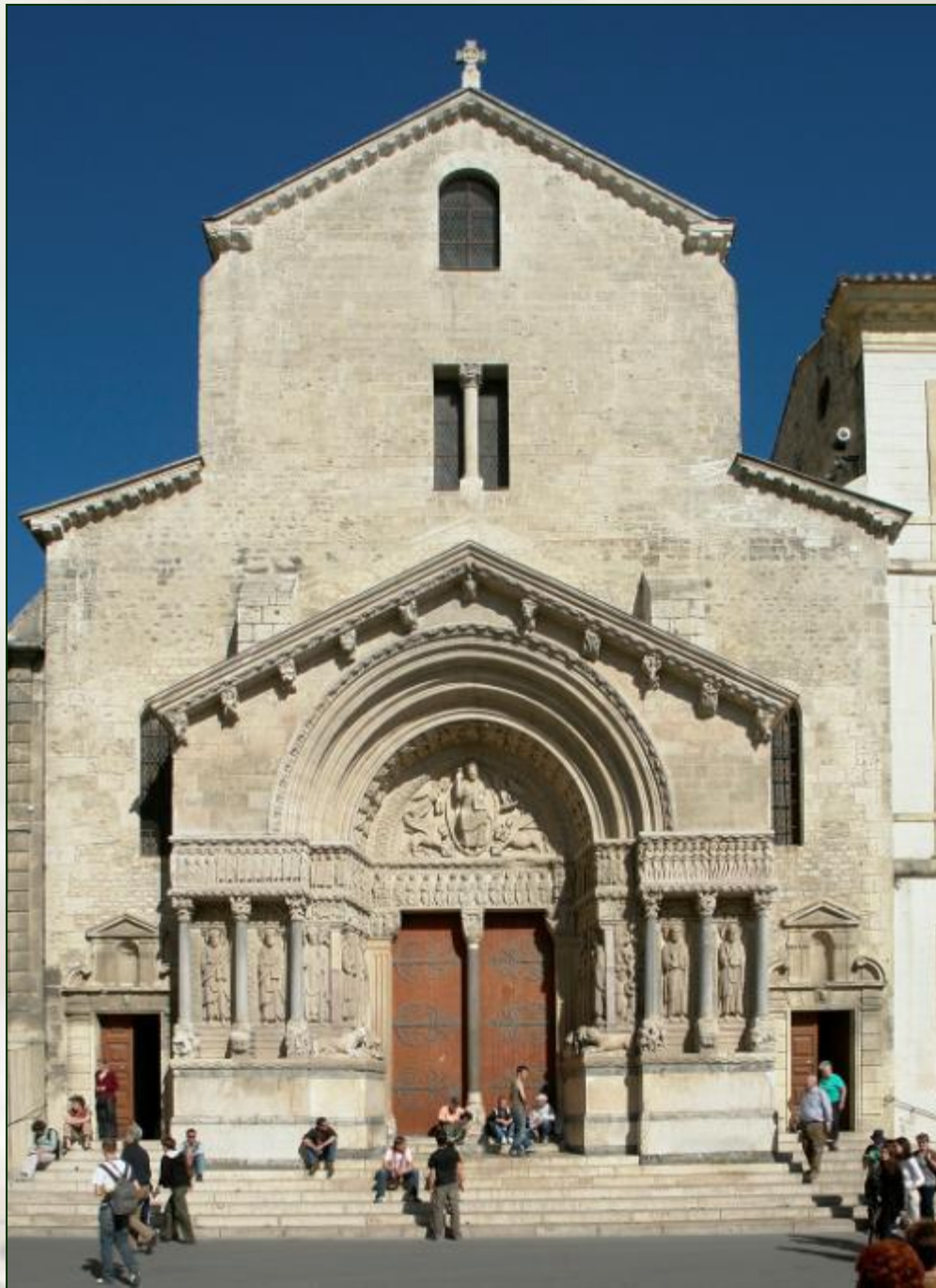



Bazilika Tulūzā

11.-12.gs.
(Francija)



Romāniskā stila klosteris Francijā, celts 12. gs.





Romāniskā stila tēlniecība

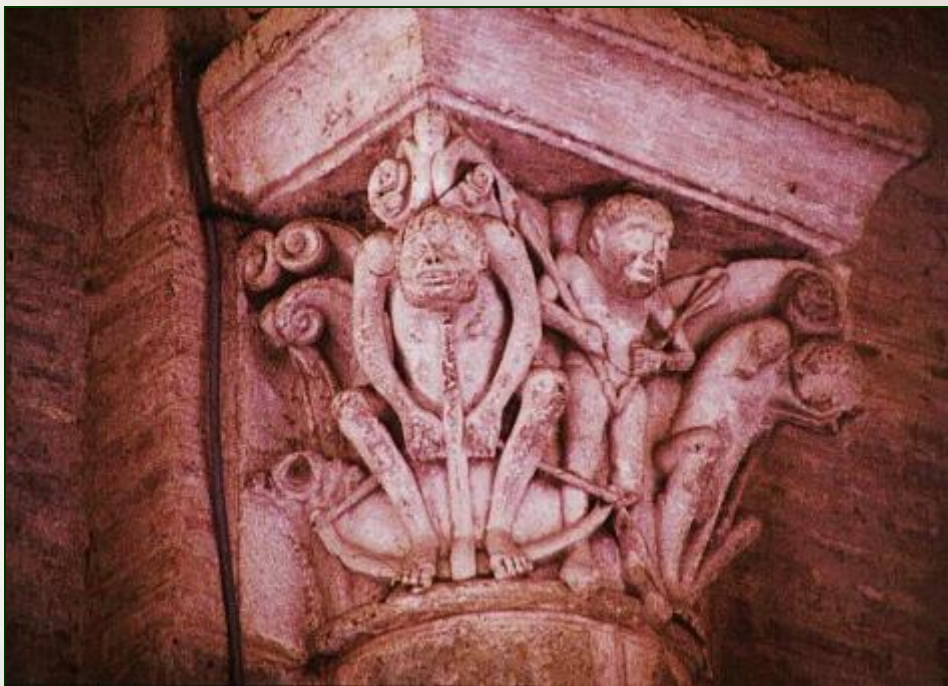

Tēlniecībai bija nozīmīga loma arhitektūras dekoru izveidē. Galvenais tēlniecības veids bija kapiteļu un portālu rotāšana ar ciļņiem. Ar ciļņiem rotāja kolonnu kapiteļus, dekorā izmantojot ģeometriskos ornamentus, augu motīvus, dzīvnieku un cilvēku figūras.





Romāniskā stila portālu rotājumi



Dievnamu fasādes skulpturālajā dekorā portāla paralēlos lokus greznoja augu un dzīvnieku attēli vai ornamenti.





Timpanons



France_laMadadleineVezelay_typanum

Timpanonā (*rotājošā daļa virs ieejas durvīm*) izvietojās Pastarās tiesas attēlojums, sižeti no Apokalipses. Centrā parasti atradās Kristus tēls, ap kuru grupējās pārējas figūras.





Tēlu simbolika



*Sv. Trofīma
baznīcas
portāls*

Francija bija pirmā zeme, kurā romāņu baznīcas sāka rotāt ar skulptūrām, lai gan vārds "rotā" šeit atkal ir maldinošs. Visiem priekšmetiem, kas atradās baznīcā, bija savas noteiktas funkcijas - tie tika izmantoti baznīcas mācības iedzīvināšanai tautas apziņā. Viens no perfektākajiem romānikas paraugiem ir 12. gs. beigās celtās Sv. Trofīma baznīcas portāls Dienvidfrancijas pilsētā Arlā.





Tēlu simbolika

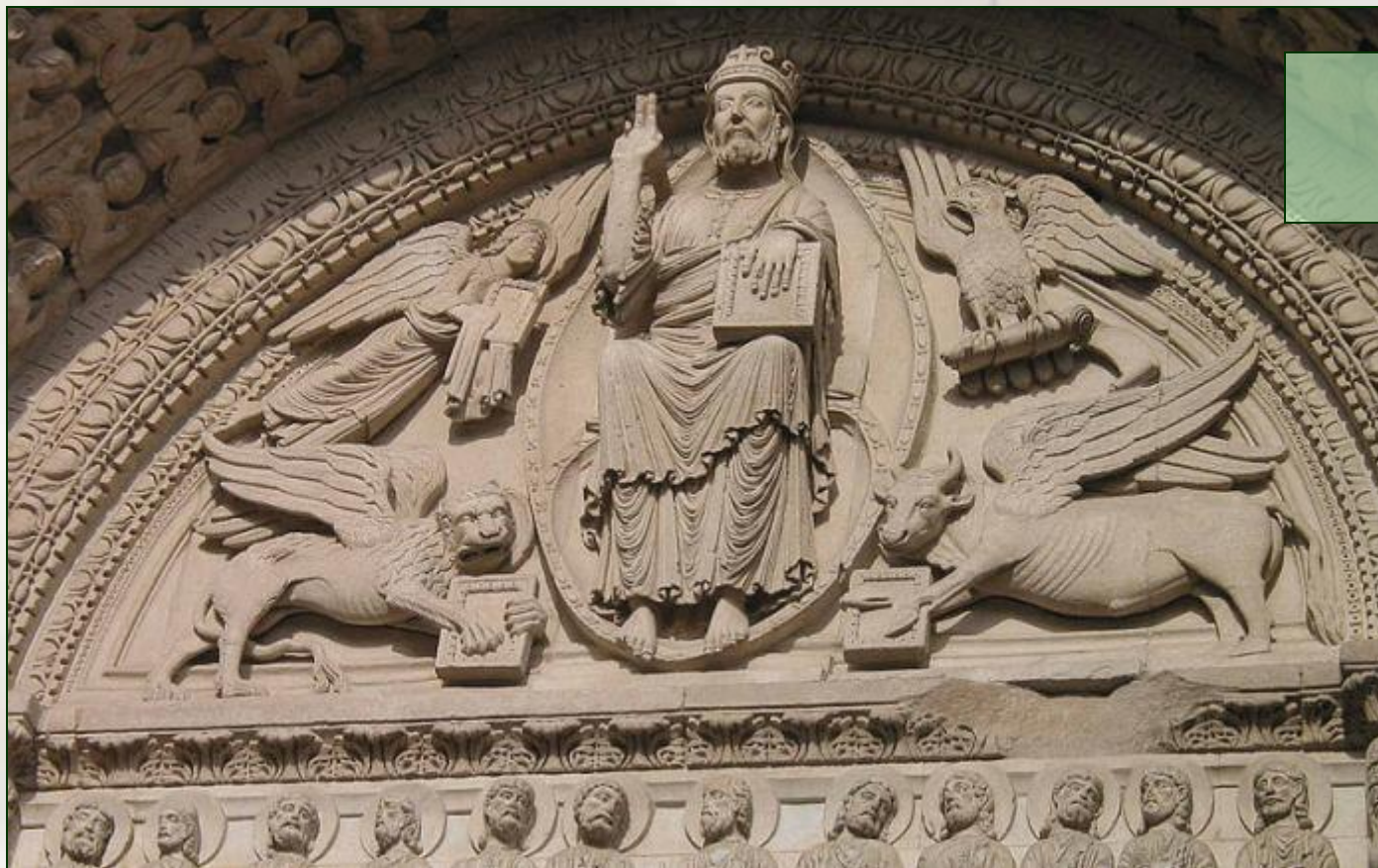

Laukumā virs durvju pārsedzes jeb timpanona mēs redzam Kristu savā godībā; viņam apkārt sagrupēti četri tēli, kas simbolizēja evaņģēlistus. Šie simboli - lauva, eņģelis, vērsis un ērglis, kas apzīmē attiecīgi apustuļus Marku, Mateju, Lūku un Jāni, - ir ņemti no Bībeles. Vecajā Derībā mēs atrodam Ecekiēla dievišķās parādības aprakstu (Ecek. I: 4-12), kurā stāstīts par Dieva tā Kunga troni - to nesuši četri dzīvnieku radījumiem līdzīgi veidojumi ar lauvas, cilvēka, vērsa un ērgļa galvām. Kristiešu teologi domāja, ka troņa turētāji simbolizējot četrus evaņģēlistus, un šāds sižets viņiem likās ļoti piemērots baznīcas portālam. Zem šiem četriem radījumiem mēs redzam divpadsmit sēdošu cilvēku - divpadsmit apustuļu - figūras





Tēlu simbolika



Pa kreisi no Kristus varam izšķirt važās kaltus puskailus cilvēkus - tās ir grēcinieku dvēseles, kas tiek dzītas uz eļļu -, savukārt pa labi attēloti Dieva izredzētie, kas pievērsuši Kristum svētlaimīgas sejas.





Tēlu simbolika

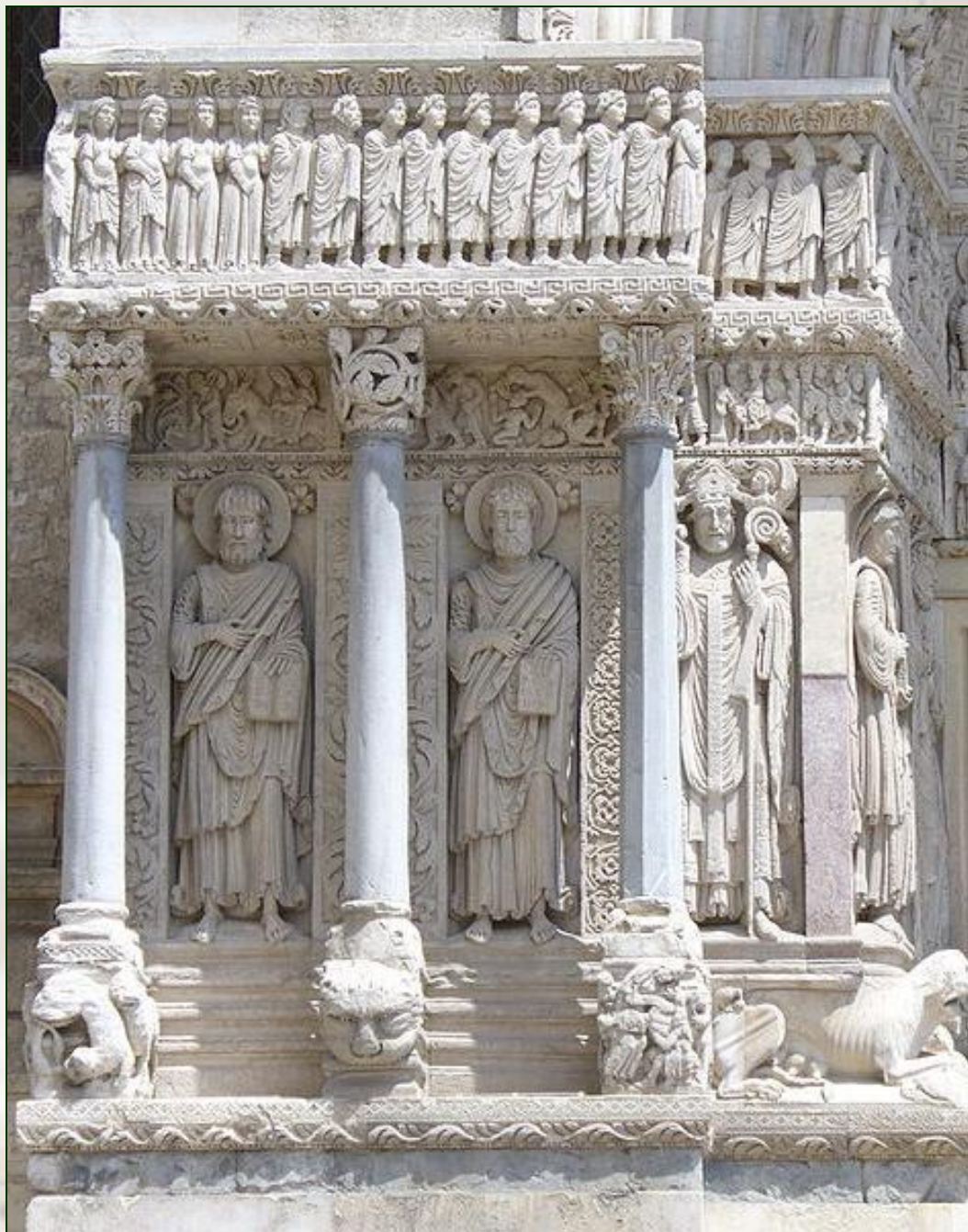

Pašā apakšā redzamas statiskas svēto figūras, katra apzīmēta ar savu simbolu, lai atgādinātu ticīgajiem, kas ir tie, kuri var aizlūgt par viņiem, kad viņu dvēseles stāvēs debesu soģa priekšā. Tādējādi šajās portāla skulptūrās iemiesota baznīcas mācība par laicīgās dzīves augstāko mērķi. Šādi tēli ļaužu prātos iespiedās vēl dziļāk nekā mācītāja sprediķis.





Sienu gleznojumi



Kristus Pantokrators

Romāņu dievnamu interjera sienas un velves bija viscaur apgleznotas ar Bībeles notikumu un svēto dzīves ainām. Līdz mūsdienām saglabājusies tikai neliela šo darbu daļa (visvairāk Spānijā, francijā)

Lācara uzcelšana no mirušajiem





Sienu gleznojumi

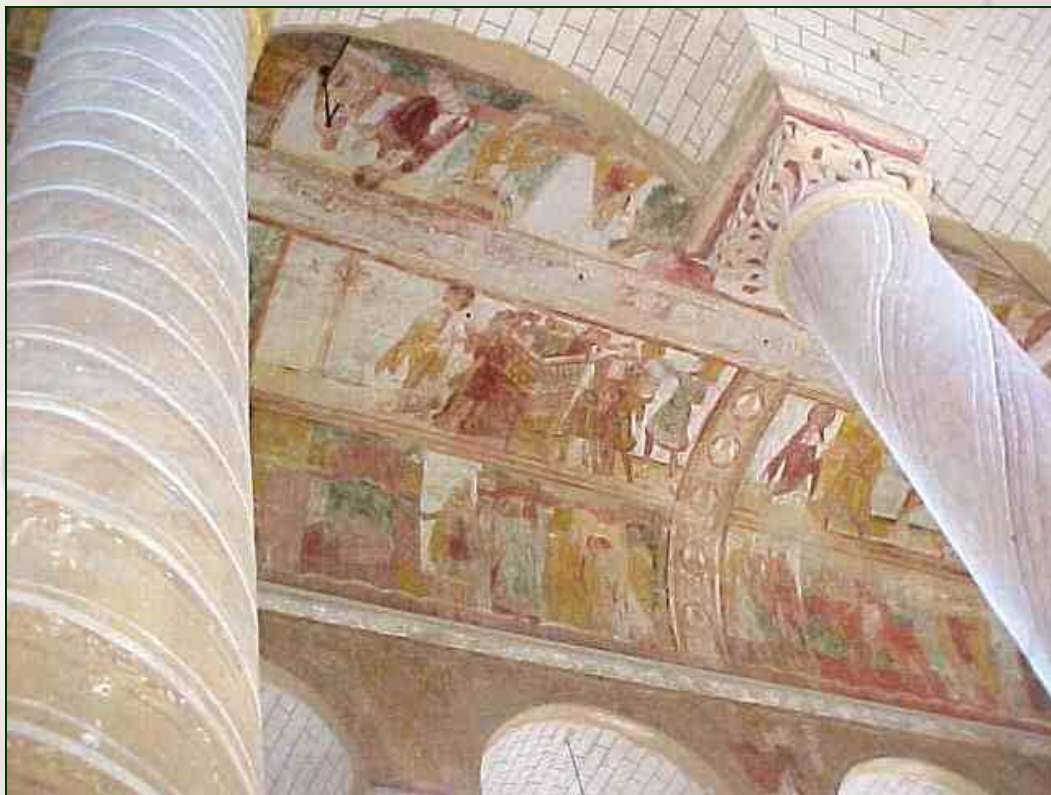

Apgleznoti bija arī kapiteļi, arkas, kolonnas klāja ornamentu, tomēr krāsu prieks, liekas, nodzisa masīvas arhitektūras un bargo tēlojumu ainu iedarbībā. Pastarā tiesa, svēto mocības, krustā sistais ar moku izteiksmi sejā — viss atgādināja par grēku, par ciešanām, par atmaksu. Glezniecība bija visai tuva Bizantijas paraugiem, reizēm pat imitēja tos





Senākās pilis



Pakāpeniski attīstījās arī laicīgā arhitektūra. Francijā agrāk nekā citur izveidojās cietokšņa tipa pils ar donžonu - vienkāršu taisnstūra četrstāvu torni ar šauriem logiem jeb lūkām

Tas vienlaikus kalpoja gan kā dzīvojamā māja, gan kā cietoksnis. 11.gs. pils vēl būvēja no koka. Būvei izvēlējās (vai radīja) droši aizsargātu vietu. Turpat tuvumā izveidojās jauns ciemats, kurā dzīvoja būvstrādnieki.

Tā kā koka konstrukcijas bija viegli aizdedzināmas, tad 12.gs. koka torni nomainīja akmens torņi un mūra siena.

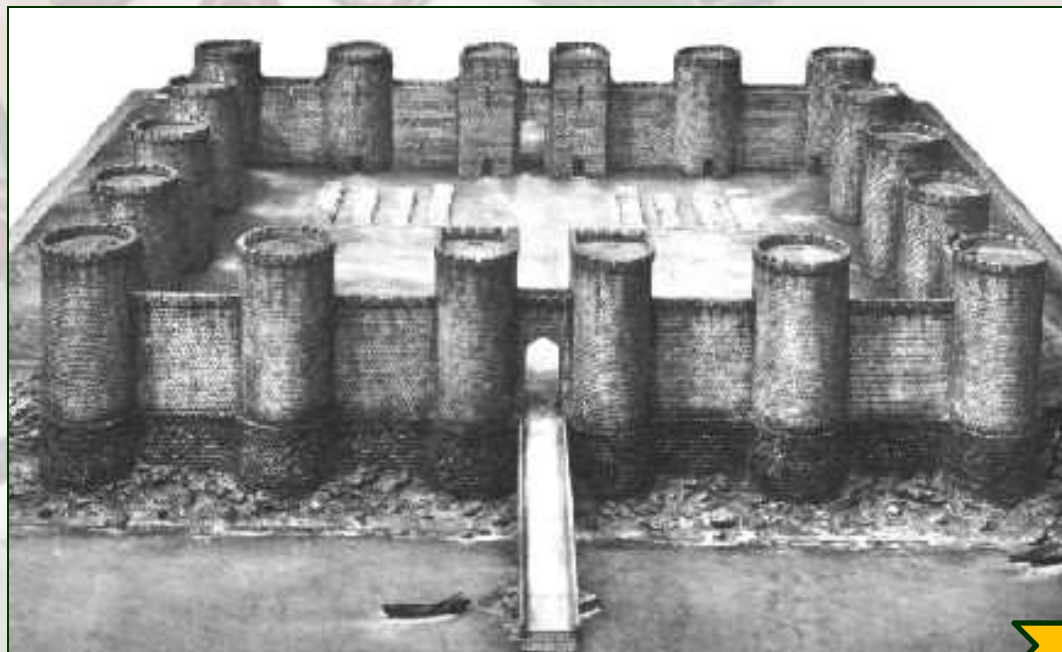

Pils novietojums



Pilis cēla vai nu stāvās nogāzēs, vai arī klinšu krauju virsotnēs. Līdzenumā, kur nebija uzkalnu, no akmeņiem un zemes veidoja mākslīgus paugurus. Pils cēla jūras piekrastēs, uz salām un upju zemesragiem. Pils varēja celt abpus kalnu pārejām vai galveno ceļu krustojumiem. Šādā gadījumā neviens – nedz draugs, nedz ienaidnieks - nevarēja tikt garām bez pils sardzes atļaujas.



Romāniskā laika pilis



11.gadsimtā nocietinājumu vaļņus aizstāja biezas akmens sienas, bet donžoni ieguva apaļas formas. Pils teritorija tika vēl vairāk paplašināta un nostiprināta. Donžonos vairs neierīkoja dzīvojamās telpas, bet tiem līdzās cēla mājas – pils ar tradicionālo lielo parādes zāli, ko sedza cilindriskās, bet vēlāk – krusta velves.





Pils plāns

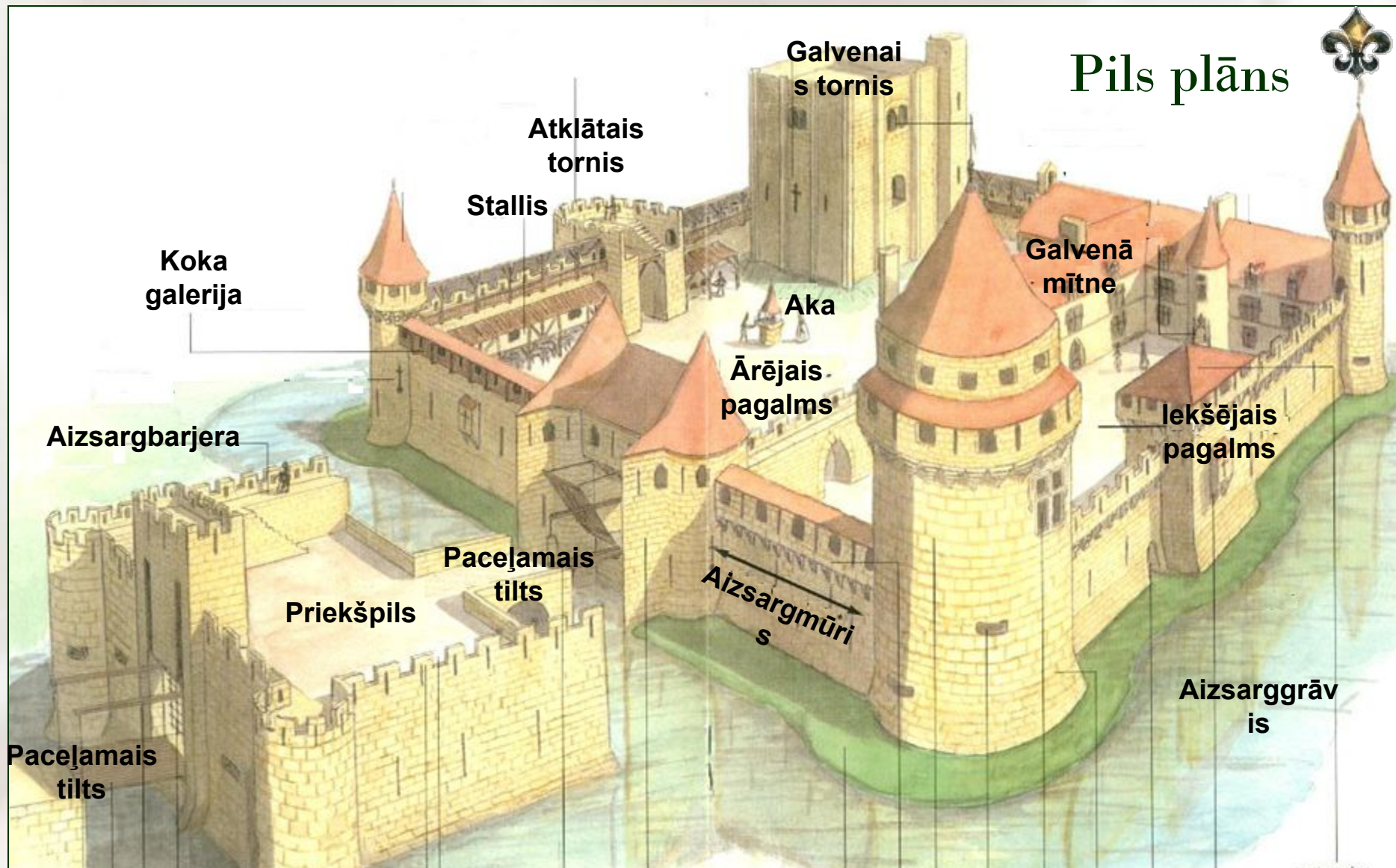

Gotikas laika pils būvēja kā cietokšņus, un laba pils bija tā, kura bija viegli aizsargājama. Galveno pils pagalmu ar priekšpili saistīja nocietināts tilts. Pilij bija stiprs centrālais tornis ar biezu iekšējo aizsargmūri, ko savukārt apjoza ārējā “vairoga” siena ar sargtorniem.





Pils šķērsriezums



Pils pagrabs parasti ierīkoja pieliekamos, kā arī cietuma telpas.

Pirmajā stāvā – zāle un dzīvojamās telpas. Pie lielās zāles akmens sienām karājās grezni gobelēni, kas nedaudz aizturēja caurvēju. Kungam un viņa ģimenei bija izbūvētas īpašas istabas, kur viņi varēja mierīgi uzturēties, zāles trokšņa un kņadas netraucēti. Ap 13.gs. pilī sāka ierīkot primitīvas atejas. Džīve pilī kļuva civilizētāka.

Otrajā stāvā redzam pils kapelas telpas.

Trešajā stāvā izvietotas arsenāla telpas.





III. Gotiskā māksla un arhitektūra

Gotiskās tradīcijas attīstība

Gotiskā katedrāle

Gotiskā tēlniecība



Gotiskās tradīcijas attīstība

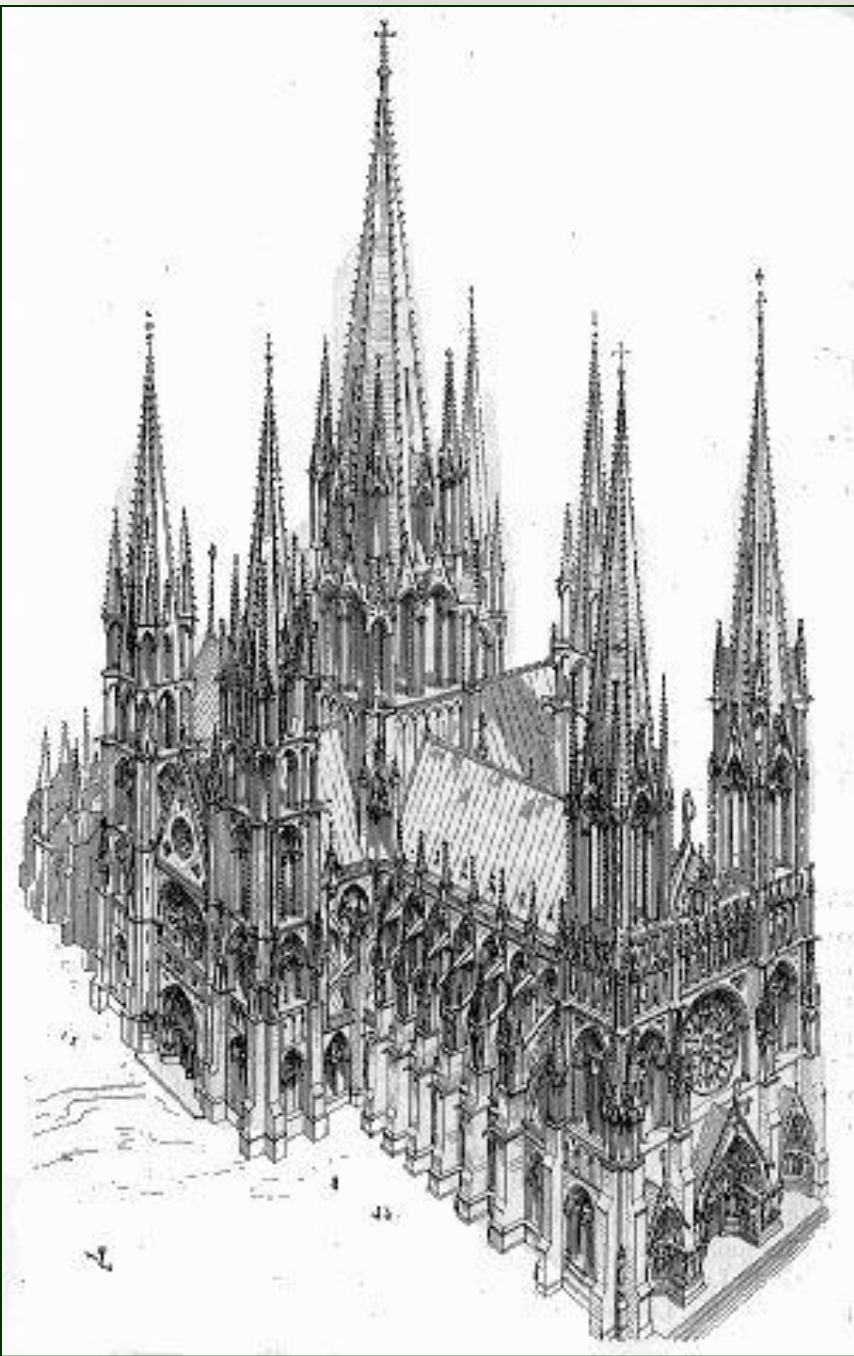

Jau 12.gs. beigas iezīmēja tendenci ļauties brīvākām mākslas un arhitektūras formu izpausmēm. Gotika, atšķirībā no romānikas, izgāja ārpus klosteru sienām un tās piekritēji vairs nebija vienīgi mūki, bet lielā mērā arī bruņniecība un kurtuāzās aprindas.

Pie pārveides pirmie klāt ķērās francūži. Stingrās un atturīgās romāņu formas ieguva dzīvīgumu, apgarotību un prieka izteiksmi.

Gotiskā tradīcija ātri izplatījās arī citās Rietumeiropas zemēs: Anglijā, Vācijā, no tās atturējās itāļi, paliekot uzticīgi antīkā laikmeta tradīcijām.

Savu uzplaukumu gotikas māksla un arhitektūra sasniedza 13.-14.gs, bet Eiropas ziemeļu valstīs saglabājās kā vadošais stils līdz pat 16.gs.





Gotiskā katedrāle

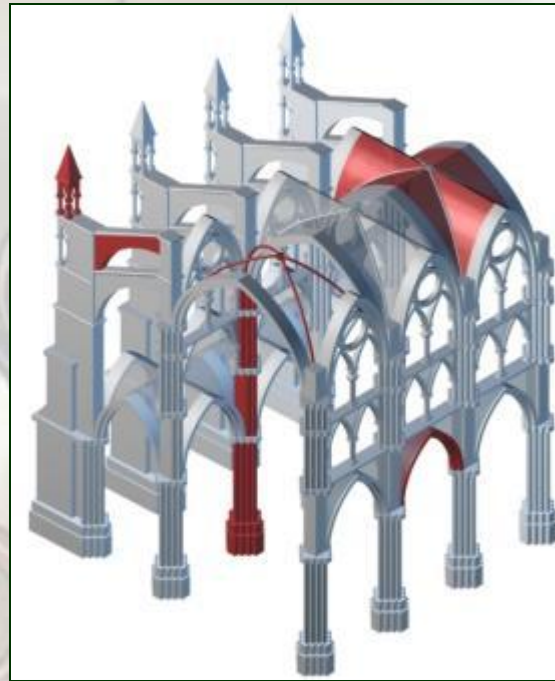

Gotikas aizsākumus mēdz saistīt ar Sendenī abatijas dievnama pārbūvi 12.gs. beigās. Baznīca bija kļuvusi par šauru daudzajiem apmeklētājiem, tādēļ to vajadzēja paplašināt, padarīt gaišāku. Šī problēma tika atrisināta, balstu sistēmu iznesot baznīcas ārpusē. Izveidojot karkasa struktūru, no sienām tika noņemta milzīgā slodze un tajās varēja iebūvēt lielus un plašus logus. Gotikas laikmetā celtniecība sāka balstīties uz zinātniskiem aprēķiniem.

The ambulatory at the Abbey of Saint-Denis.





Gotiskā katedrāle

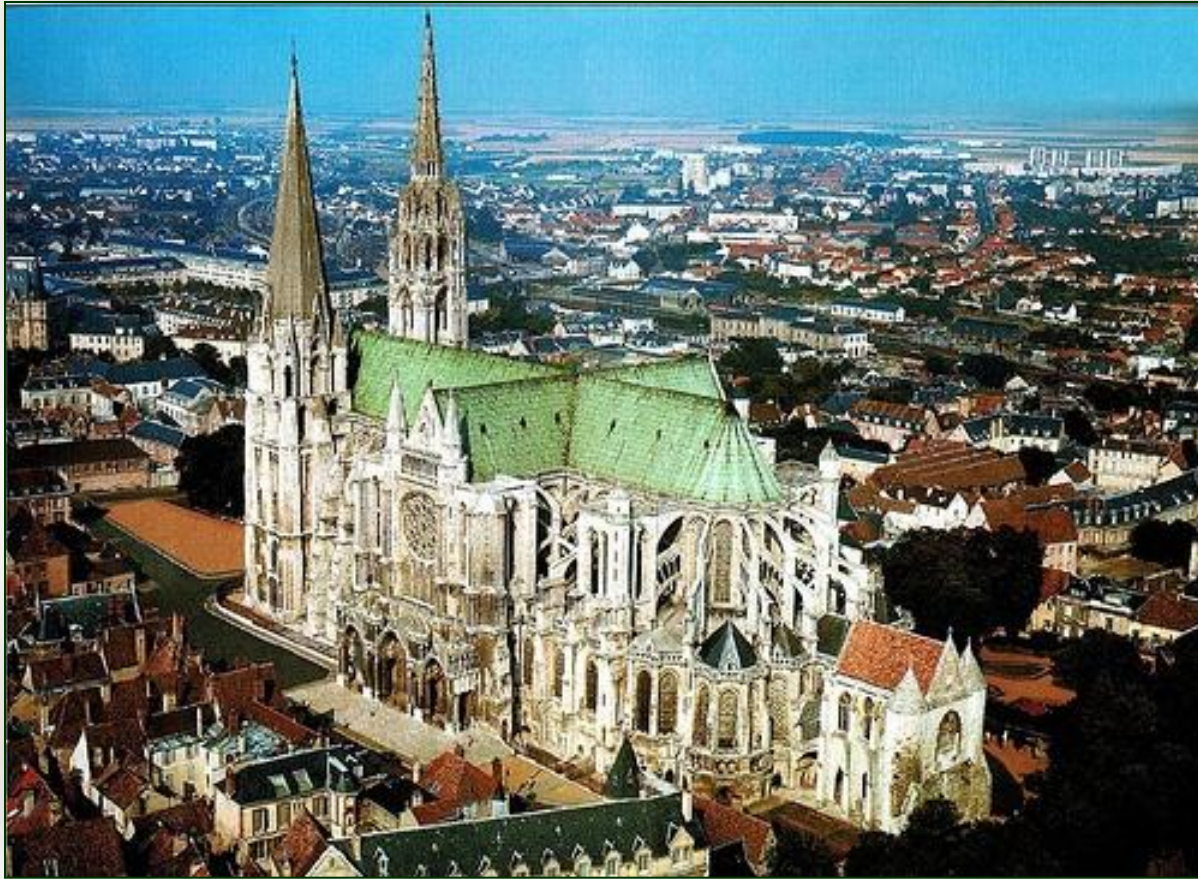

Šartras katedrāle

Tā kā šis laiks saistījās ar pilsētu uzplaukumu, gotiskā katedrāle kļuva par ikvienas pilsētas centrālo dominanti. Baznīca bija katras draudzes, katras pilsētas lielākais lepnums. Un katras jaunas katedrāles celtniecība vietējiem iedzīvotājiem izvērsās par īpašu, vienreizēju notikumu. Jaunajai celtnei vajadzēja apliecināt Dieva spēku un varenību. Un par to kopīgi vajadzēja gādāt gan arhitektiem, gan celtniekiem, gan tēlniekiem, gleznotājiem, juvelieriem un zeltkaļiem, kam bija uzticēts dāvēt Dievam savu talantu, varbūt tādējādi gūstot viņa atzinību.





Gotiskā katedrāle



Romāniskā katedrāle

Salīdzini!

Gotiskā katedrāle

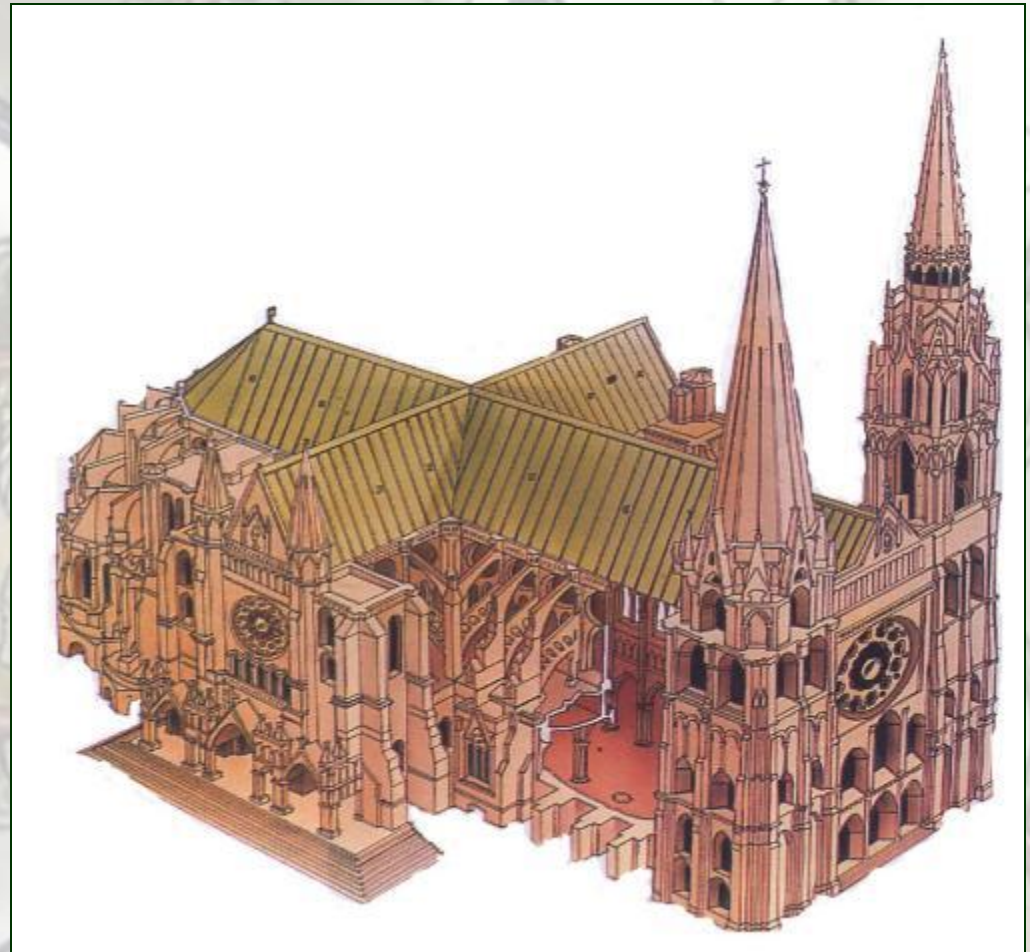

Gotiskā arhitektūra pamatos attīstījās, izejot no romānikas stila, taču galarezultāts bija pārsteidzoši atšķirīgs. Celtni vairs neveidoja stereometrisko apjomu summa, tā gotikā ieguva telpiski nedalāmu vienotību.



Gotiskā katedrāle

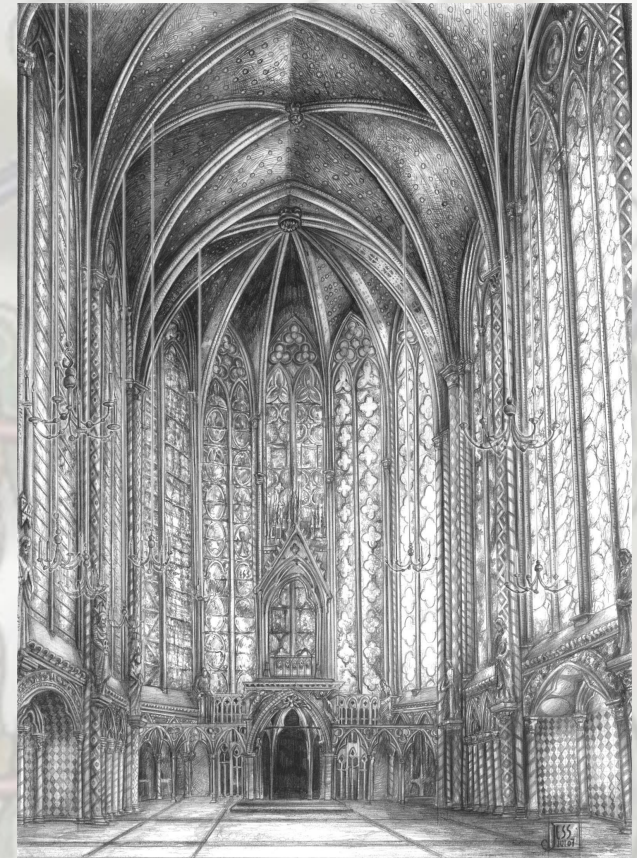
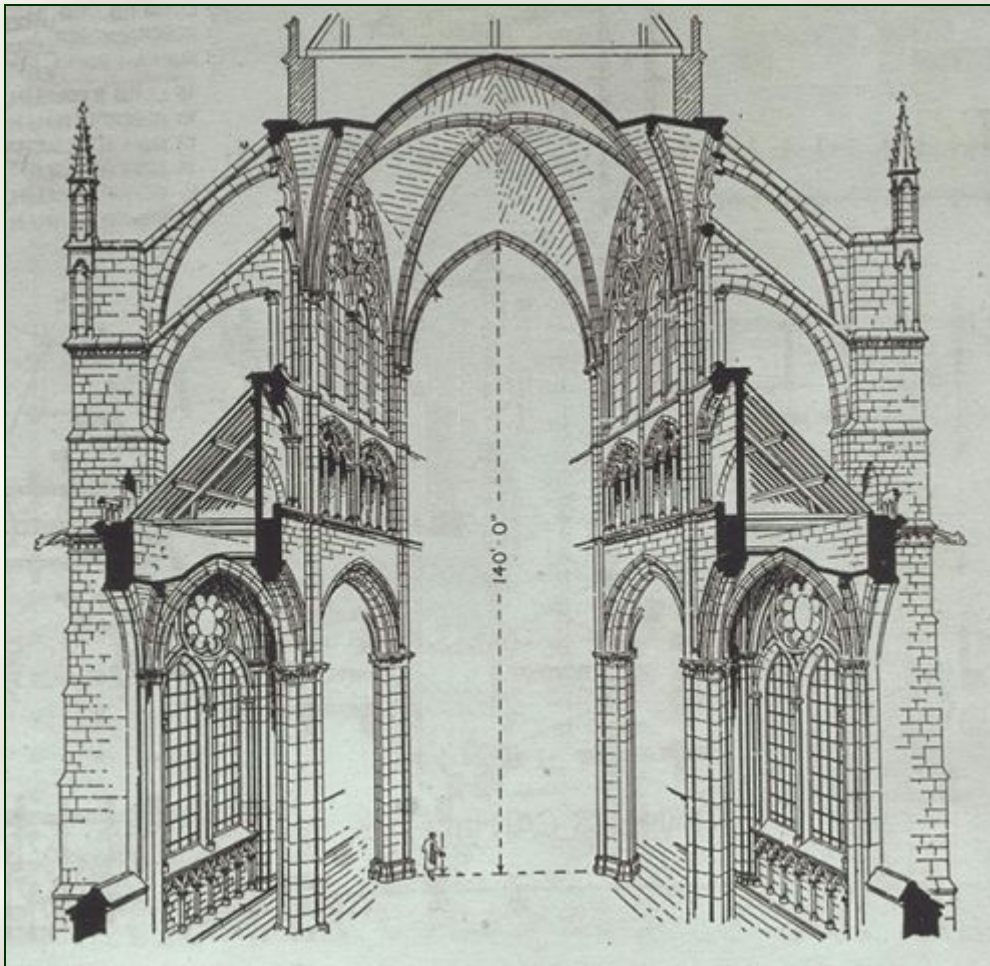

Pilsētu katedrāles kļuva vieglas un dinamiskas, visas līnijas virzījās uz augšu, tas sasaucās ar kristiešu dvēseles alkām pēc Dieva. Masīvie romāniskie balsta stabi pārtapa par viegliem un dinamiskiem saišķu pīlāriem, kas, sazarojoties velvēs, atgādināja milzu palmu puškus. Sienām vairs nevajadzēja nest jumta smagumu, jo sānspiediena slodzi arhitekti prasmīgi pārnesta uz balsta pīlāriem un ar arkbutānu palīdzību – uz kontrforsiem celtnes ārpusē.





Gotiskā katedrāle



Viskrāšņāk rotāta tika rietumu fasāde. Tajā bija vērojama dekoratīvo elementu pārbagātība: horizontāļu un vertikāļu attiecības sadalīja sienas plakni atsevišķos laukumos, tos pildīja nišas ar svēto tēliem, dekoratīvi apdarināti smaila noslējuma logi, ornamentālas joslas, nelieli tornīši. Virs centrālās ieejas parasti atradās liels, apaļš logs, kas atgādināja milzīgu ziedu (loga roze).





Gotiskā katedrāle

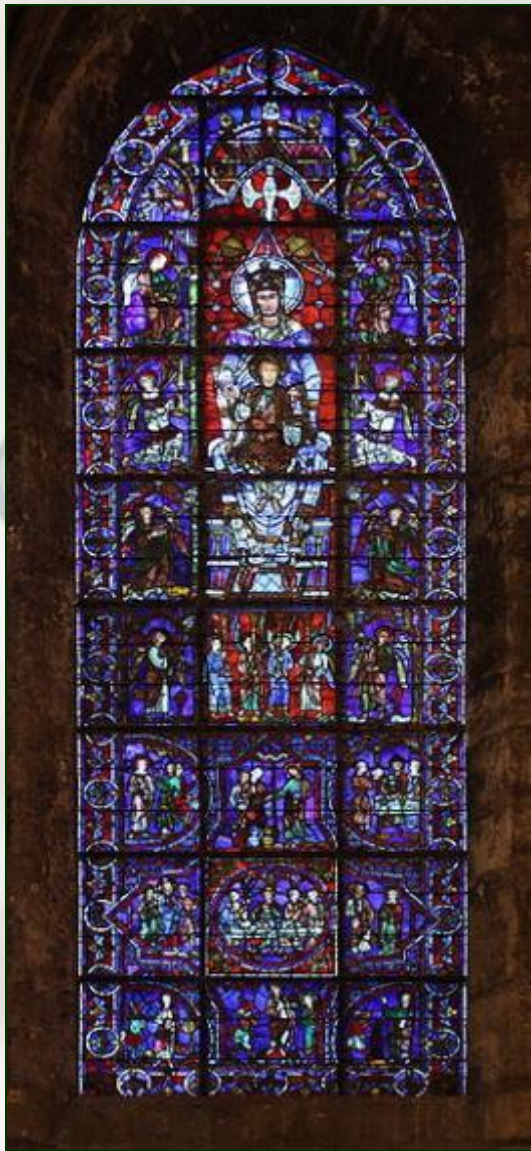

Baznīcu sienas vairs neveidoja tukši, plakani laukumi. Ribu starpas pildīja lieli vertikāli logi ar smailloka noslēgumu. Īpaši krāšņus tos padarīja daudzkrāsainās vitrāžas, kurām saules stari lika iemirdzēties kā dārgakmeņiem.





Gotiskā katedrāle



Sarežģītas un daudzveidīgas kļuva baznīcas **velves**, kas veidoja gan zvaigžņu, gan vēdekļu, gan palmu zaru, gan tīkla rakstus. Ornamentālais dekors un velves laistījās zeltā. Pretstatā romānikai gotiskās formas kļuva dinamiskas, greznas, horizontālo akcentu arī iekšpusē nomainīja vertikālais. Apaļā arka ieguva smailloka formu. Līdz ar to griesti pacēlās neticamā augstumā (atsevišķām katedrālēm vairāk kā 40 m).





Gotiskā katedrāle

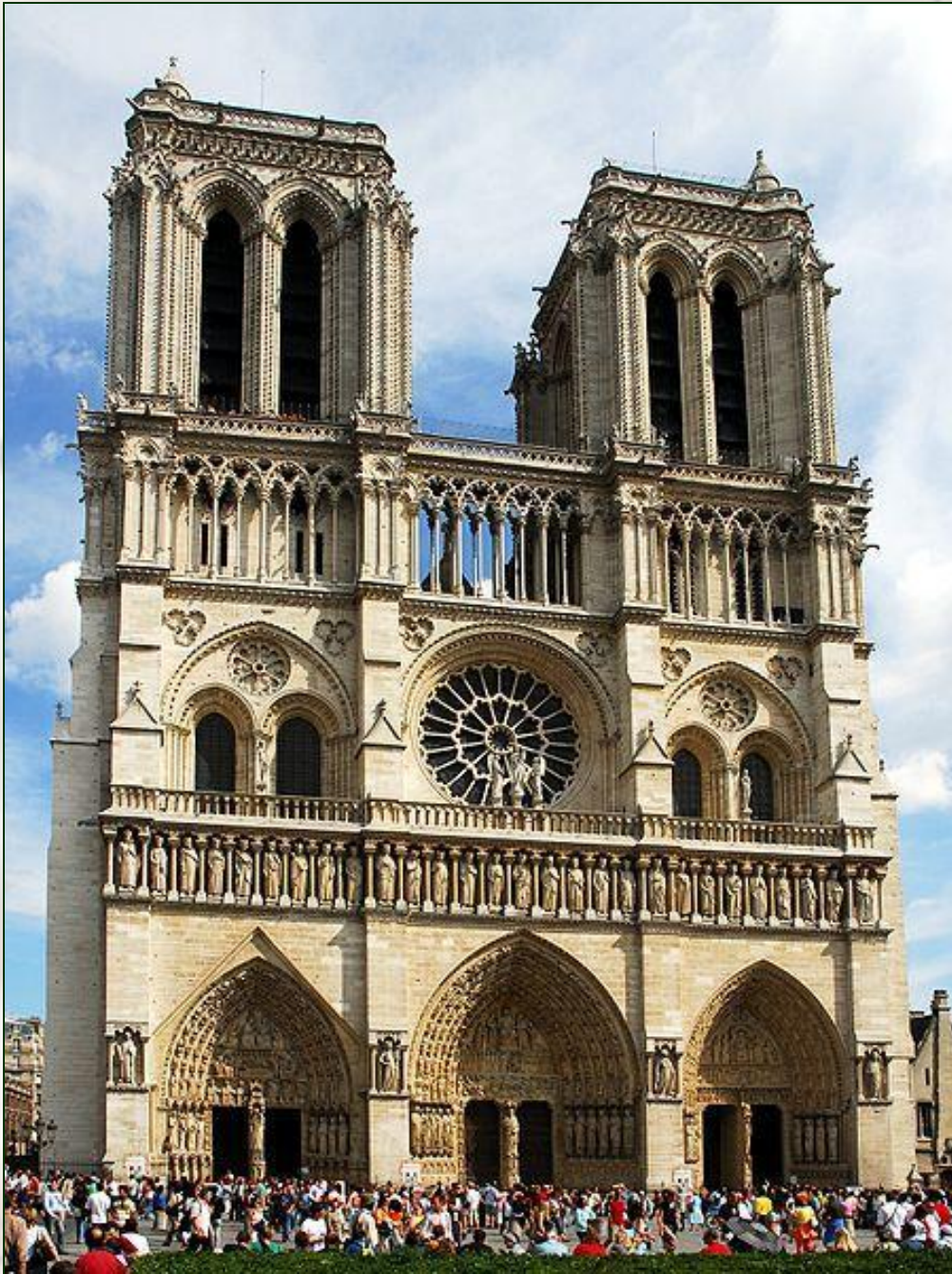

Celtnes tika ieplānotas tik vērienīgas, ka bieži vien pietrūka līdzekļu lai aizsāktu projektu varētu īstenot līdz galam. Tādēļ vēl mūsdienās vairākām varam skatīt torņu nepabeigtās konstrukcijas. Par gotiskās arhitektūras slavu un spožumu vēl šodien liecina Parīzes Dievmātes katedrāle, Šartras, Amjēnas, Reimsas, Velsas, Milānas un citas katedrāles.





Parīzes Dievmātes katedrāle



Ievērojams agrīnās gotiskā arhitektūras paraugs. Tā sāka celt 1163. g., bet visumā pabeigta ap 13. gs. vidu. Pēc plāna šī katedrāle ir milzīga piecjomu bazilika. Skaidri iezīmējas jaunā uzbūves sistēma (kontrforsī un arkbutāni).

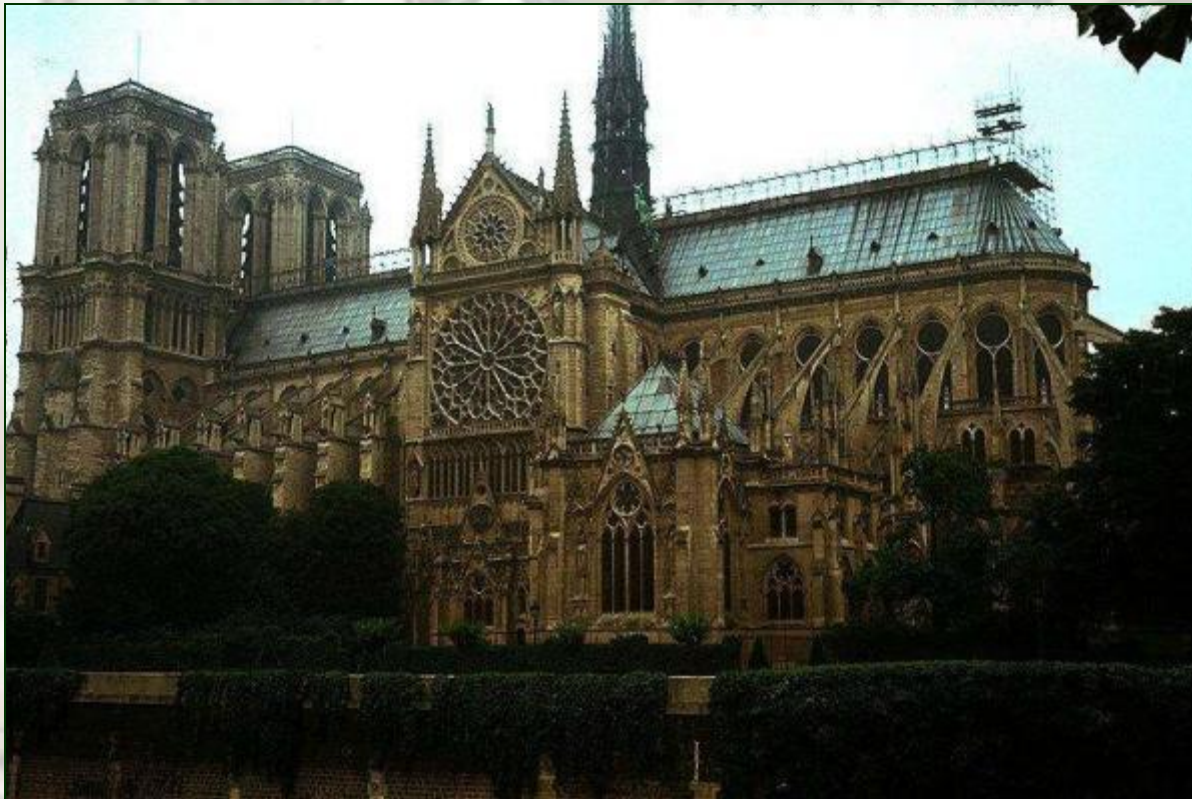

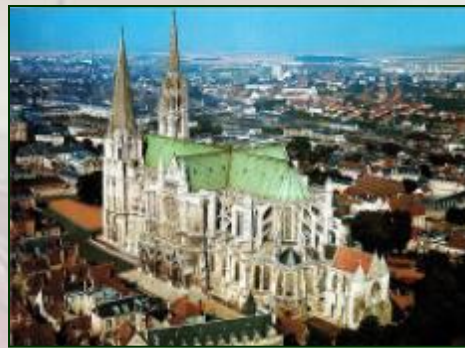

Šartras katedrāle Francijā

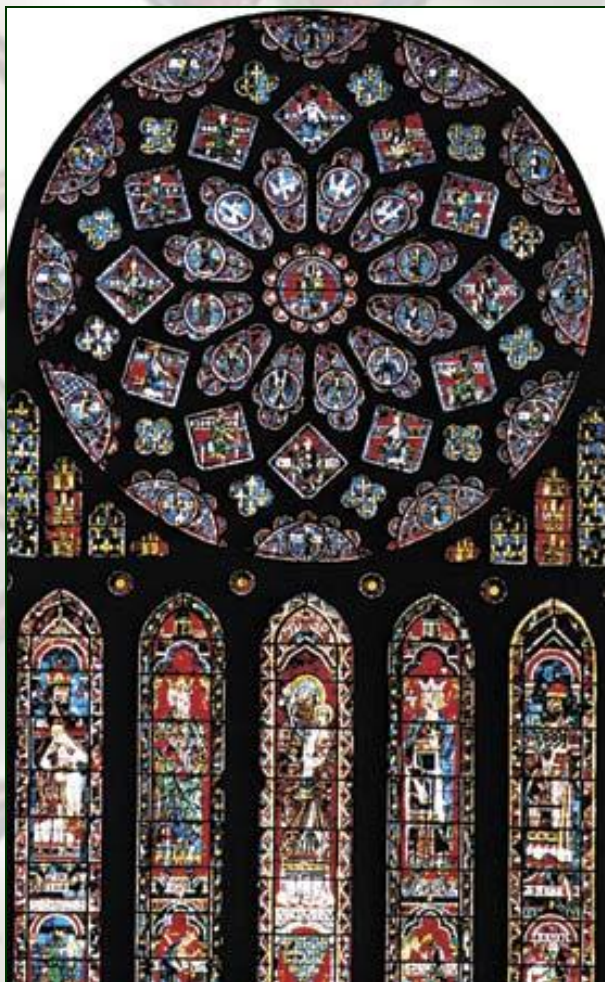

Tā gandrīz pilnībā saglabājusi savu seno veidolu un 12.gs. veidotās vitrāžas.

Uzcelta apbrīnojami īsā laika posmā – apmēram 30 gadu laikā, turpretī zināms, ka citas katedrāles tolaik celtas pat vairākus simtus gadu!

- Katedrāle ir nesamērīgi liela mazajam ciematīņam, kurā tikusi uzcelta. Tā ir 130 m gara, 48 m plata ar 115 m augstiem torņiem. Tā ir viena no lielākajām katedrālēm visā Rietumeiropā.



Amjēnas katedrāle

Francijā



Amjēnas katedrāle ir izcils 13.gs. gotiskās mākslas darbs, kas nozīmes ziņā neatpaliek no Parīzes Dievmātes katedrāles. Ne velti UNESCO 1981.gadā ņēmusi Amjēnas katedrāli savā aizsardzībā kā pasaules kultūras pieminekli. Rietumu portāls slavens ar tā smalki izstrādāto formu un rotājumiem.



Reimsas katedrāle Francijā



1211.gadā tika likti pamati tagadējai katedrālei. Celtnē bagātīgi rotāta ar 2300 dažādām skulptūrām, vairāk - eņģeļu, tā pilnīgi attaisnojas otrs nosaukums - Eņģeļu katedrāle.





Milānas Doms Itālijā



"Akmenī izdziedāta himna,
marmorā sastingusi dzeja.

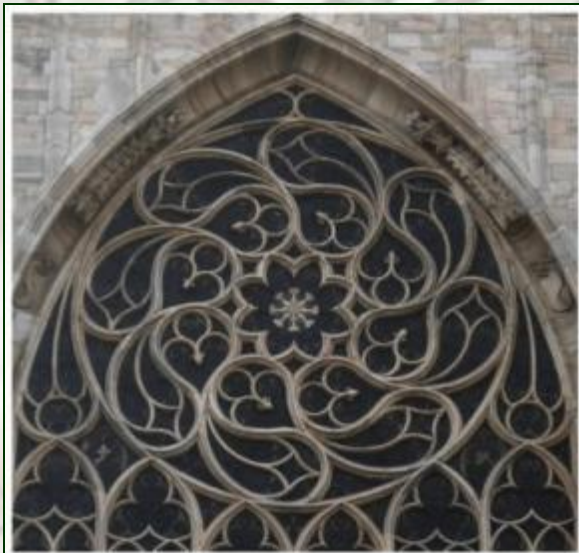

Vienalga, no kurienes
skatāties uz katedrāli, tā
vienmēr ir cildena un skaista!
Vienalga, vai atrodamies
Milānā, vai septiņu jūdžu
rādiusā no Milānas, katedrāle
visu laiku ir redzama, un kad
redzama, neviens cits objekts
vairs nespēj pilnā mērā
piesaistīt jūsu uzmanību."
(M.Tvens)





Gotiskā tēlniecība



Pārmaiņas skāra arī gotisko tēlniecību. Salīdzinot ar romānisko periodu, skulpturālie tēli ieguva arvien lielāku plastiku un dzīvīgumu, individuālus sejas vaibstus un pareizākas ķermeņa proporcijas. Atbrīvotības izjūta tika panākta, izmantojot antīko paņēmienu, kas saistījās ar ķermeņa svara pārnēsumu uz vienas kājas. Līdz ar to gotiskās skulptūras ieguva “S” burta izliekuma formu. Lai arī tēlniecība gotikas laikmetā joprojām atradās ciešā saistībā ar arhitektūru, arvien lielāku nozīmi ieguva apaļskulptūras. Īpašu uzplaukumu piedzīvoja Madonnas kults.





Gotiskā tēlniecība



Gotikas skulptūras ir celtnes neatņemama sastāvdaļa, to muguras saistītas ar sienu vai puskolonnu. Cilvēku figūras ir pielīdzināmas balstiem, to galvas it kā veido šo balstu kapiteļus.

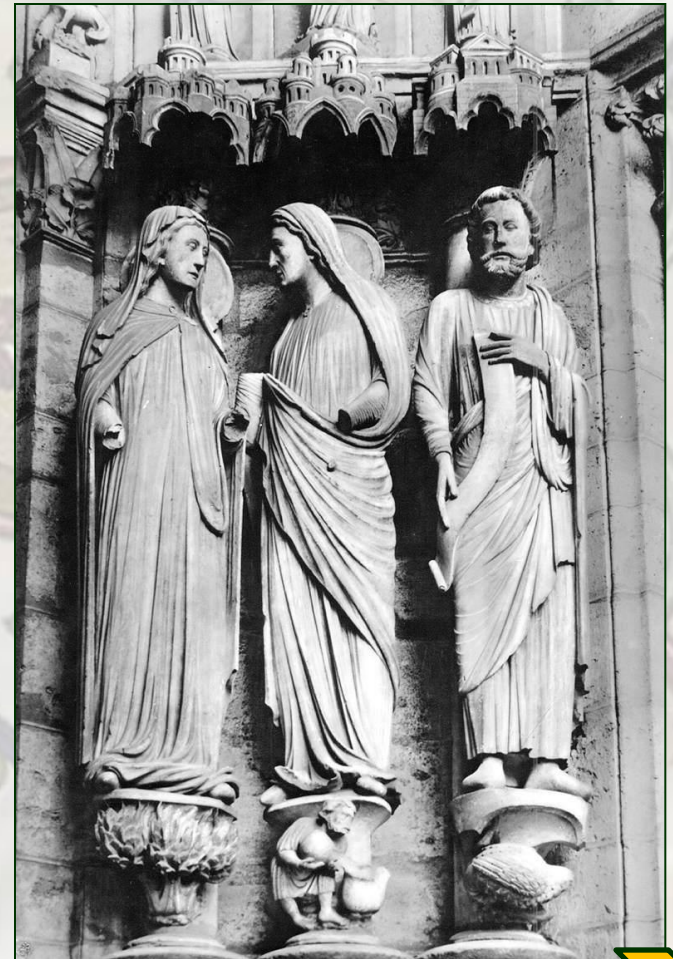



Gotiskā tēlniecība



Pārmaiņas ienāca arī saturā. Gotiskā tēlniecība vairs neuzskatīja par savu vienīgo uzdevumu ilustrēt Bībeles sižetus, tēlniecībā arvien pārlicinošāk ienāca laicīgie elementi. Pat Jēzus Kristus, kas romānikā tika atveidots kā bargs soģis, gotikā ieguva visužēlīga, līdzjūtīga un savā mīlestībā pāri plūstoša glābēja izskatu. Simboliski tika atveidoti gadalaiki, dažādas cilvēku kaislības, zinātnes un mākslas personificējumi. Sava vieta atradās arī tādiem fantāzijas tēliem kā dēmoni, himērām.





Vestminsteres abatija

Anglijā



Abatija ir viena no svētākajām un simboliskākajām vietām Anglijā. Šī baznīcā gandrīz tūkstoš gadu saistīta ar svarīgākiem valsts un karaliskās ģimenes notikumiem: kopš Viljama Iekarotāja kronēšanas 1066.gadā, Vestminsteres abatijā tika kronēti gandrīz visi Anglijas karaļi, vairākums no viņiem šeit tika laulāti un arī apglabāti. Lai arī tajā redzami vairāki arhitektūras stili, to uzskata par vienu no angļu agrās gotikas labākajiem paraugiem. Oriģinālā baznīca tika uzcelta 11. gadsimtā, savukārt Henrija VII lielā un skaistā kapela tika piebūvēta 1519. gadā.



5.6. Viduslaikiem raksturīgā pasaules redzējuma atbalsis mākslā un arhitektūrā

Prezentācijai izmantotie avoti:

Rubenis, A. *Viduslaiku dzīve un kultūra Eiropā*, Rīga: Zvaigzne, 1994

Cielava, Sk. *Vispārīgā mākslas vēsture. 2. daļa.* – R.: Zvaigzne ABC, 1999.

Gombrich E.H. *Mākslas vēsture*, - Rīga: Zvaigzne ABC, 1997

Kačalova T. *Mākslas vēsture.-1.daļa.* –Rīga, 1976

Jouni Ekonens u.c. *Eiropas kultūras vēsture vidusskolai*, "Zvaigzne ABC" 1998

Zitāne L. *Kultūras vēsture,4.daļa* –R.,2002

<http://lv.wikipedia.org/wiki>

<http://valoda.ailab.lv/kultura/vesture/>

Un citi internetā pieejamie materiāli

- *Šis materiāls ir veidots ar Izglītības inovācijas fonda finansiālu atbalstu.*
- *Par materiāla saturu atbild L. Zitāne*