

Урок литературного чтения 4класс Г.А.Скребицкий «Воробей»

Составила :
учитель начальных классов
Семиразумова Ольга Алексеевна

СОБЛЮДАЙ ПРАВИЛЬНУЮ ОСАНКУ

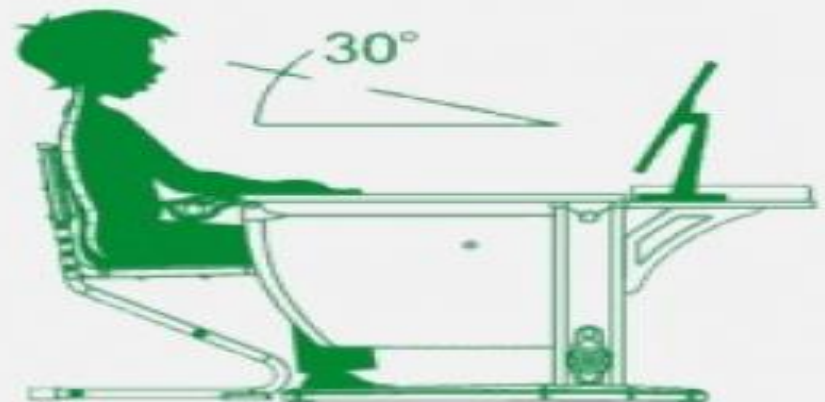



**СКРЕБИЦКИЙ
ГЕОРГИЙ АЛЕКСЕЕВИЧ
«ВОРОБЕЙ»**

Ершов П.П.
«ПЕСНЯ ПТИЧКИ»

ПТИЦЫ

```
graph TD; A[ПТИЦЫ] --> B[Зимующие ПТИЦЫ]; A --> C[Перелётные ПТИЦЫ]; B --> D[Кочующие ПТИЦЫ]; B --> E[Оседлые ПТИЦЫ];
```

**Зимующие
ПТИЦЫ**

**Перелётные
ПТИЦЫ**

**Кочующие
ПТИЦЫ**

**Оседлые
ПТИЦЫ**

СКРЕБИЦКИЙ ГЕОРГИЙ АЛЕКСЕЕВИЧ



Детский писатель натуралист
20 июля 1903 года в
г. Москве

Детство прошли в городке
Чернь Тульской области.

Писательский дебют рассказ
«Ушан». «Это, – сказал
Георгий Алексеевич
впоследствии, – как бы
щёлочка, через которую я
заглянул в страну прошлого,
страну моего детства»

План пересказа:

1. Пришла весна.
2. Внешний вид воробьёв
3. «Радуются, что живы!»
4. Занятия воробьёв.

Звукопись – это

- прием усиления выразительности текста путем звукового построения фраз, стихотворных строк.**

П.П.Ершов «Песня птички»



ДОМАШНЕЕ ЗАДАНИЕ

Читать, пересказывать, по своему составленному плану рассказ Г.А. Скребицкого стр. 58- 59, выучить наизусть стихотворения П.П.Ершова «Песня птички»