

**Убеждаемся, что без
прошлого у людей нет
будущего. Задумываемся над
тем, что такое Отечество.**



Великая Отечественная война

1941-1945 гг



Памятники ВОВ в Челябинске

«Вечный огонь»



Памятник «Добровольцам-танкистам»

Установлен в 1975 г.
на улице Кирова
недалеко от Вечного
огня.



Архитектурно-парковый ансамбль «Сад Победы»



Photograph by
Sgor Farushin



Photograph by
Sgor Farushin



Мемориал «Память» («Скорбящие матери»)



«Советский Икар»

Памятник выпускникам
Челябинского высшего
военного авиационного
училища штурманов
(ЧВВАУШ)



Дети – герои ВОВ

Леня Голиков



Остался в партизанском отряде, воювал с врагами.

Валя Котик

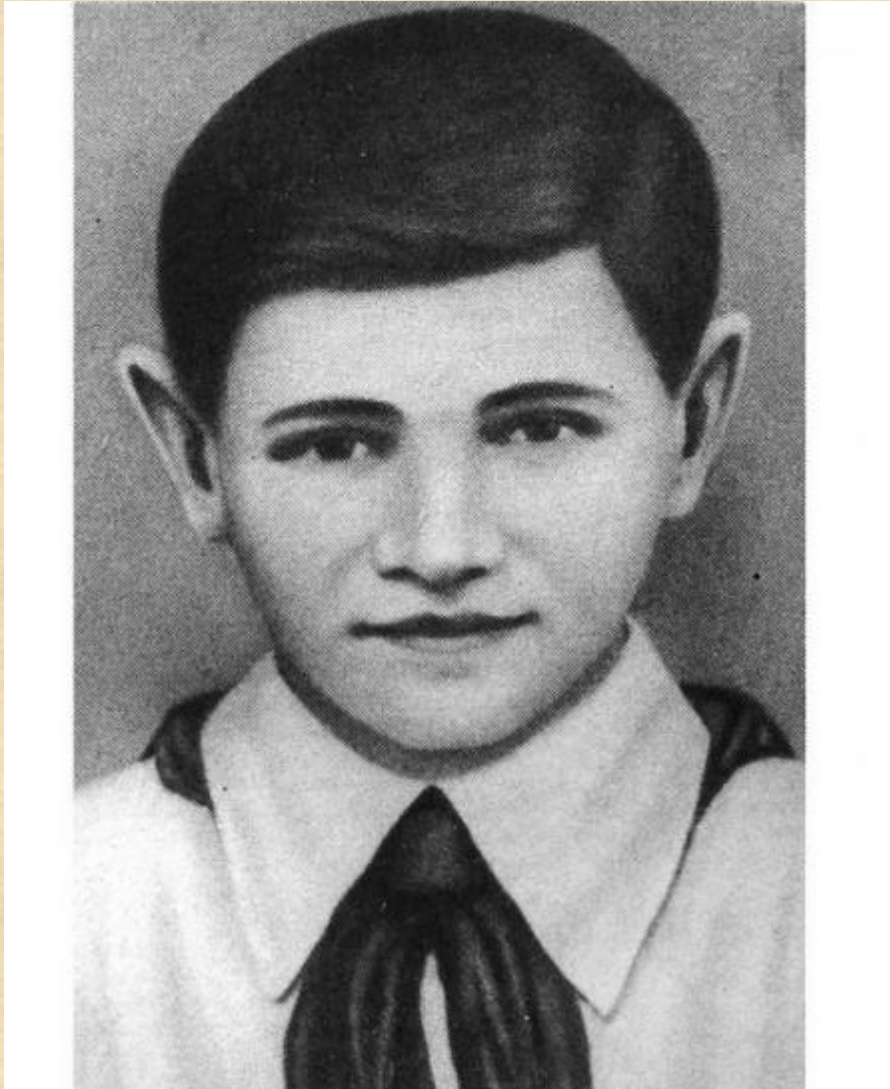

В свои 12 лет пятиклассник Валя стал разведчиком в партизанском отряде.

Марат Казей

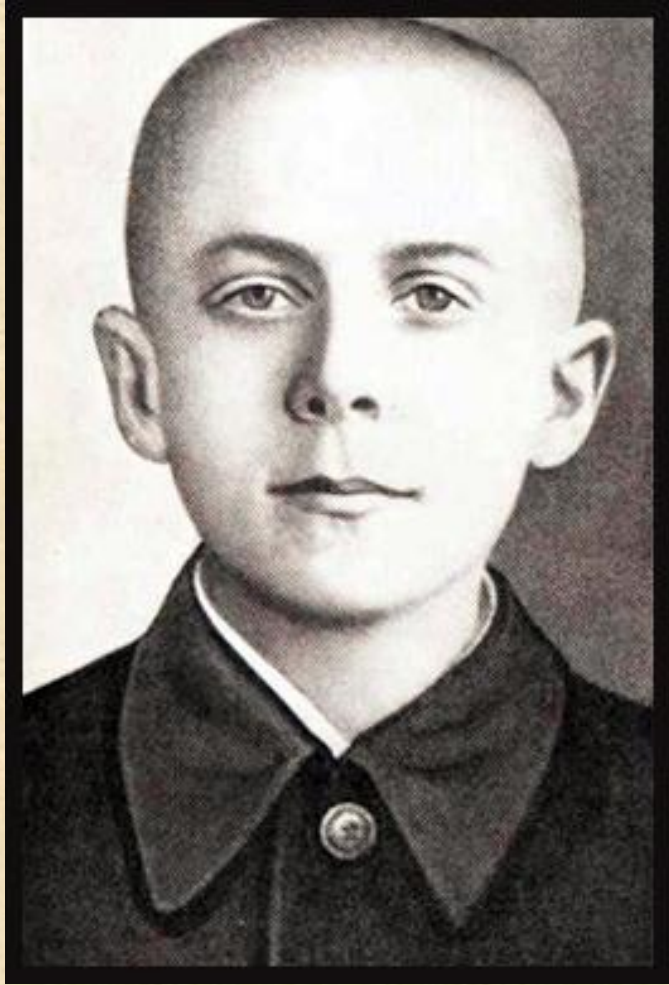

Марат стал разведчиком.

Зина Портнова



Зина вступила в подпольную организацию «Юные патриоты», потом стала разведчицей в партизанском отряде.

Таня Савичева



Она жила в блокадном Ленинграде. Умирая от голода, Таня отдавала последние крошки хлеба другим людям.

Таня Савичева написала самый страшный дневник войны



Зенитная батарея-
специализированное артиллерийское
орудие, предназначенное для борьбы с авиацией
противника.



Задача урока:

Ответить на вопрос:

За какие заслуги Лёша получил награду?



Трибунал – *специализированный военный суд.*





**А. А. Дейнека.
«Оборона Севастополя». 1942.**





Окраина Москвы. Ноябрь 1941 года.



Блиндаж



Дышло - одиночная оглобля (между двумя лошадьми), укрепляемая к передней оси для поворота повозки при парной запряжке.

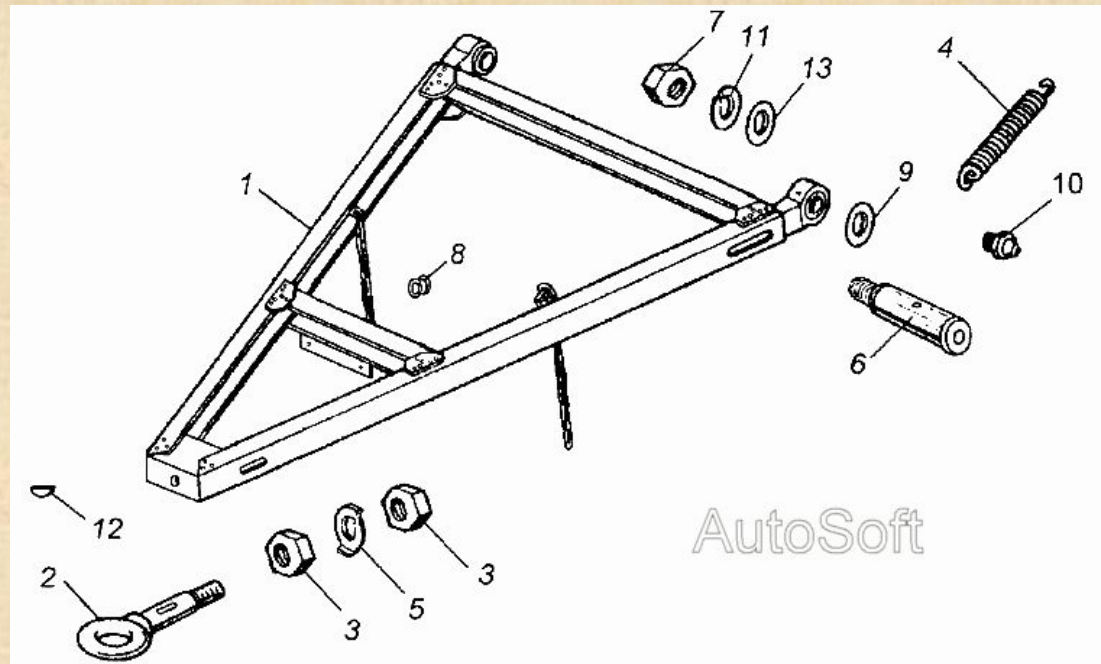

. **Розовый** – урок прошёл удачно: я активно участвовал в работе класса, с заданиями справился успешно. Я очень доволен собой!

. **Жёлтый** – сегодня на уроке я отвечал не на все вопросы. Мне было трудно, но я справился. Я вполне доволен собой!

