

М.В. Ломоносов -
филолог и поэт





**Ломоносов стоит впереди наших
поэтов, как вступление впереди
книги.**

Н.В. Гоголь



**Пётр Великий русской
литературы.**

В.Г. Белинский

**Не столп, воздвигнутый над тлением твоим,
сохранит память твою в дальнейшее
потомство. Не камень со иссечением имени
твоего принесет славу твою в будущие
столетия. Слово твое, живущее присно и во
веки в творениях твоих, слово Российского
племени, тобою в языке нашем обновленное,
прилетит во устах народных за необозримый
горизонт столетий.**

А.Н. Радищев о М.В. Ломоносове

Работа со словом

ФИЛОЛОГ – [лат.] «фил» - любить,
«логос» - слово. Специалист, изучающий
язык, лексику, основы соединения слов,
соединяет язык и литературу.

Труды М.В. Ломоносова

1. РИТОРИКА

**2. УЧЕБНИК РОССИЙСКОЙ
ГРАММАТИКИ**

**3. ПИСЬМО О РОССИЙСКОМ
СТИХОСЛОЖЕНИИ**



Исторической заслугой М.В. Ломоносова является глубокое преобразование русского языка, которое стало возможным благодаря тому, что учёный осознал место русского языка, скрупулезно изучил его во всём многообразии, выступил как

- **ИСТОРИК РУССКОГО ЯЗЫКА,**
- **ДИАЛЕКТОЛОГ,**
- **ТЕОРЕТИК,**
- **ЛЕКСИКОЛОГ,**
- **ЛЕКСИКОГРАФ.**

Внутри каждого раздела он новатор, первопроходец, первооткрыватель.

Ломоносов первый оценил богатство и красоту русского языка, подчёркивал, что наш язык превосходит другие языки в том или ином отношении.

« Я не могу довольно о том нарадоваться, что российский наш язык не токмо бодростию и героическим звоном греческому, латинскому и немецкому не уступает, но и, подобно оным, в себе купно природную и свойственную версификацию иметь может».

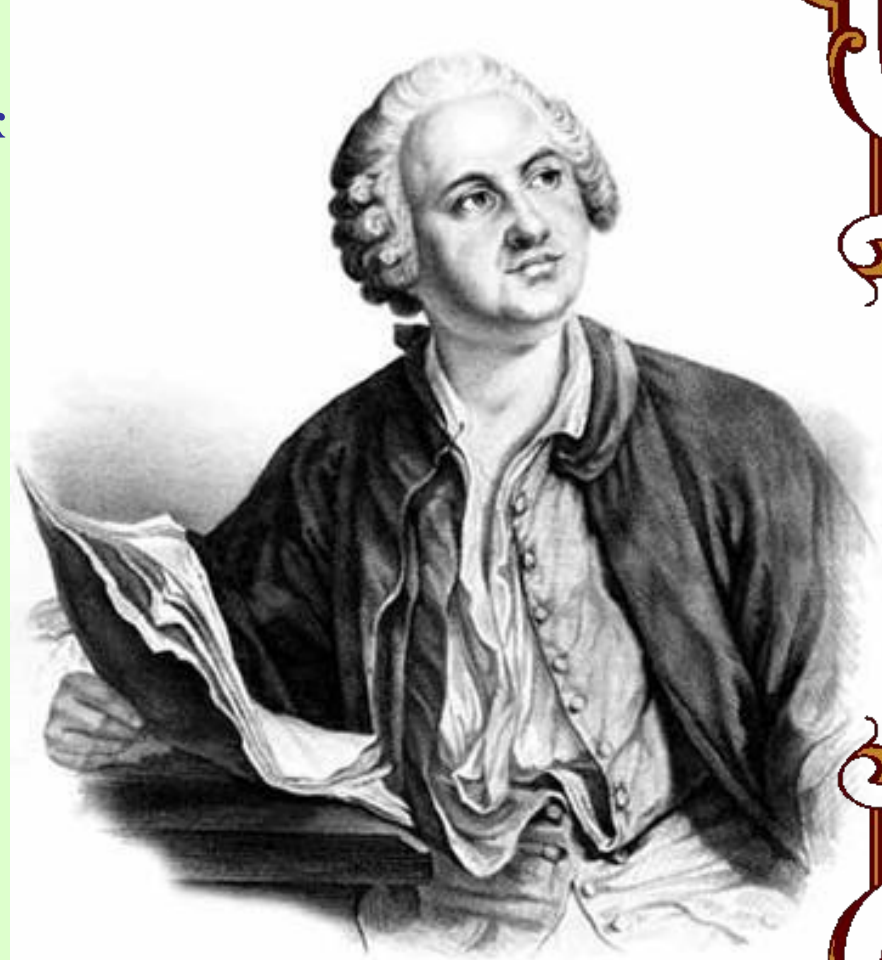

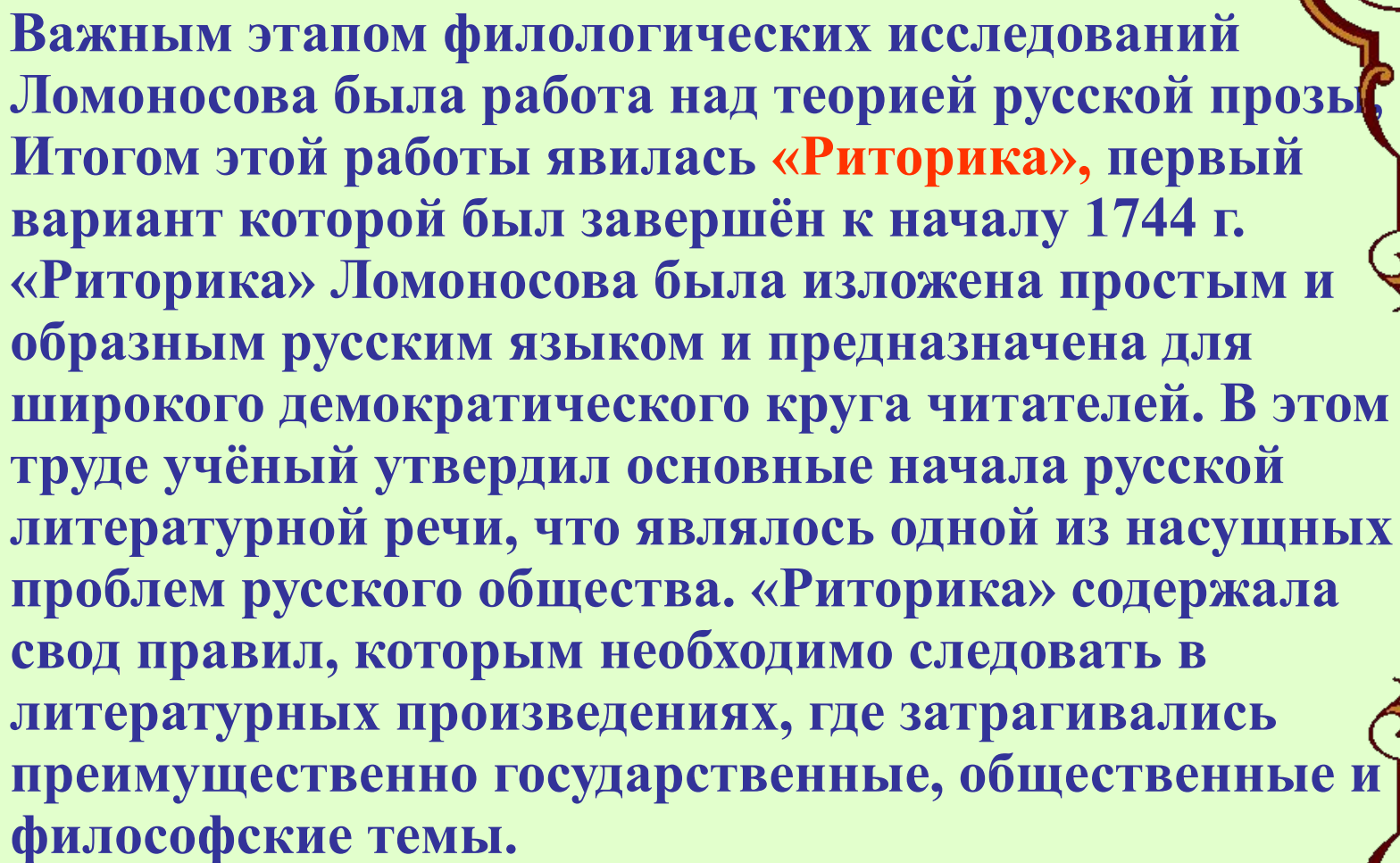

Важным этапом филологических исследований Ломоносова была работа над теорией русской прозы. Итогом этой работы явилась «Риторика», первый вариант которой был завершён к началу 1744 г. «Риторика» Ломоносова была изложена простым и образным русским языком и предназначена для широкого демократического круга читателей. В этом труде учёный утвердил основные начала русской литературной речи, что являлось одной из насущных проблем русского общества. «Риторика» содержала свод правил, которым необходимо следовать в литературных произведениях, где затрагивались преимущественно государственные, общественные и философские темы.

М.В. Ломоносов положил начало русской лингвистике – науки о языке. В 1755 году им была создана первая подлинно научная грамматика русского языка – **«Российская грамматика»**, которая стала сводом правил. «Российская грамматика» Ломоносова отличалась строгостью плана, полнотой, обилием, разнообразием и продуманностью примеров, самостоятельностью и тонкостью грамматических наблюдений.

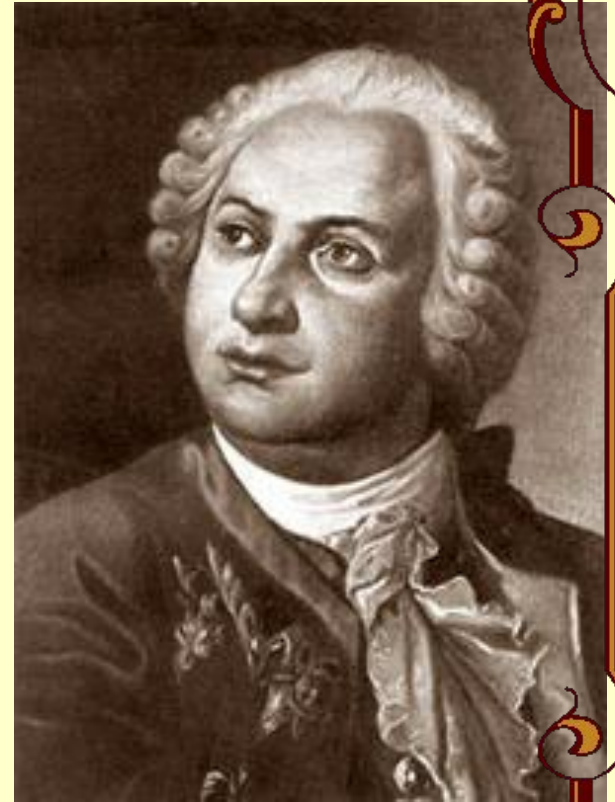

Грамматика делится на части, содержит наставления, каждая состоит из 5-6 глав, глава делится на параграфы. Всего 527 параграфов.

НАСТАВЛЕНИЯ:

1. О слове вообще,
2. О чтении и правописании русском,
2. Об имени,
3. О глаголе,
4. О служебных частях слова,
5. О сочинении частей слова.

В основу русского произношения берёт произношение Москвы.

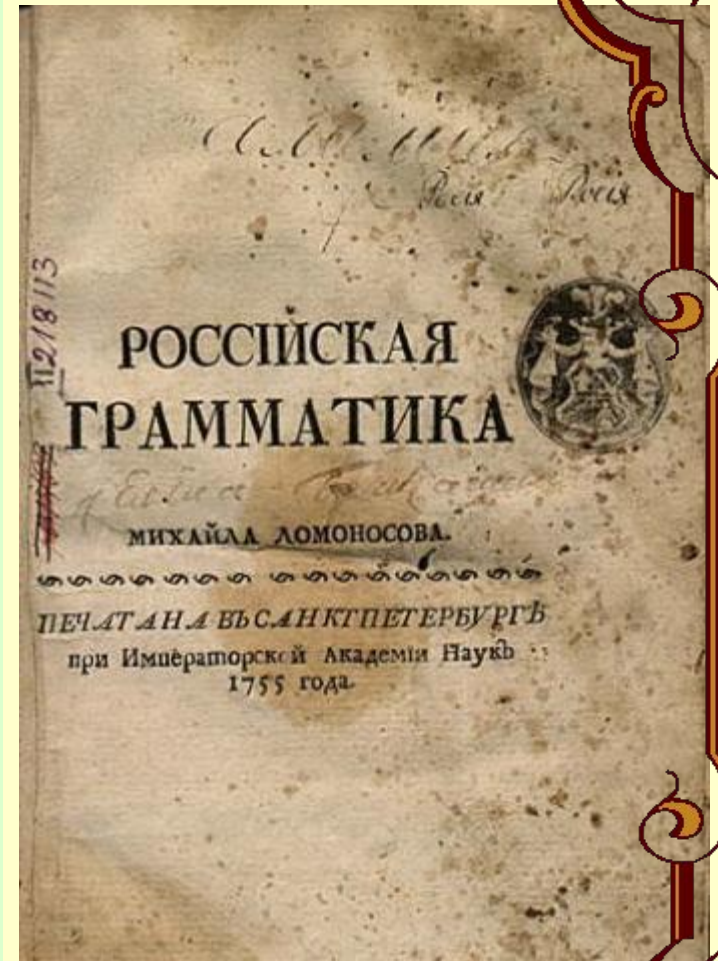

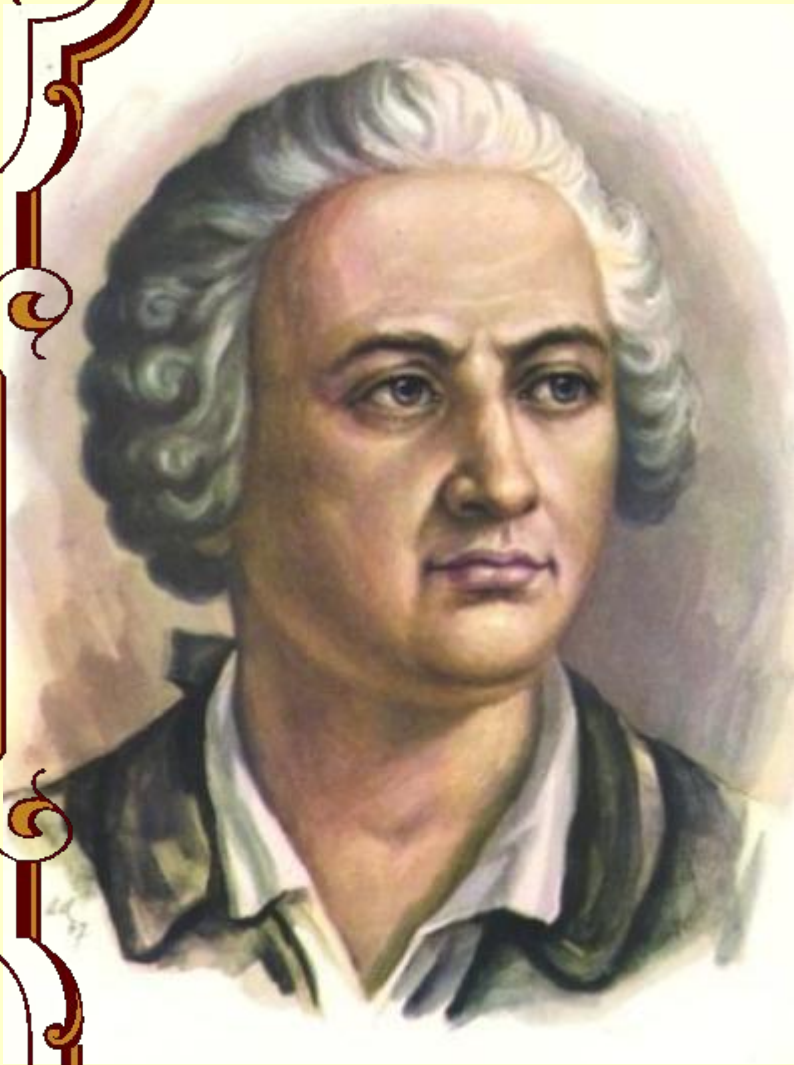

Наиболее важной для нормализации русского языка явилась Ломоносовская теория «3-х штилей» - плод долгих размышлений над судьбами родного слова. Теория сложилась в рассуждении «**О пользе книг церковных в русском языке**», **изданном в 1757 г.** В этом труде учёный решил три важнейшие для того времени задачи: отношение церковнославянских и русских народных элементов в составе русского литературного языка, разграничение стилей и классификация литературных жанров

Ломоносов всю лексику делит на **три группы речений**:

1. **Слова общеупотребительные** у всех славян (общие слова, которые употребляются и в старославянском и современном языке: БОГ, СЛАВА, РУКА, ПОЧИТАЮ...)
2. Слова, которые мало употребительны в разговоре, но всем грамотным людям «вразумительны». Это **старославянизмы и книжные архаизмы**: ВЗЫВАЮ, ОТВЕРЗАЮ, ОБОВАЮ (очаровываю), РЯСНЫ (ресницы), ЕВЕНЬЯ (кроме), ОВОГДА (иногда)
3. Слова, которых нет в церковных книгах. Простые слова. **Народная лексика, русизмы**. Ломоносов исключает презренные слова, которые в любом стиле употреблять непристойно.

В сочетании тех или иных речений состоит тот или иной стиль.

ВЫСОКИЙ штиль включает речения 1 и 2 рода, церковнославянизмы и общеславянскую лексику. По учению Ломоносова, «сим штилем составляют оды, героические поэмы, прозаические речи о важных материях». Характерны торжественность, величие.

- **СРЕДНИЙ** штиль включает речения 1 рода и некоторые слова 3 рода, однако русизмы не должны быть слишком низкими, чтобы «не впасть в подлость». Средний штиль может включать немного речений 2 рода, но с осторожностью. Этим штилем составляют пьесы, послания, научные сочинения.

- **НИЗКИЙ** штиль включает слова 3 рода речений. Употребление церковнославянизмов не допускается. Этим штилем пишутся комедии, фамильярные (дружеские) письма, фабулы (басни).

ОБЩЕПОТРЕБИТЕЛЬНЫЕ СЛОВА

ВЫСОКИЙ

ОДЫ
ПОЭМЫ

ЦЕРКОВНОСЛАВЯНИЗМЫ

СРЕДНИЙ

ПЬЕСЫ
ПОСЛАНИЯ

РУСИЗМЫ

НИЗКИЙ

КОМЕДИИ
ПИСЬМА
БАСНИ

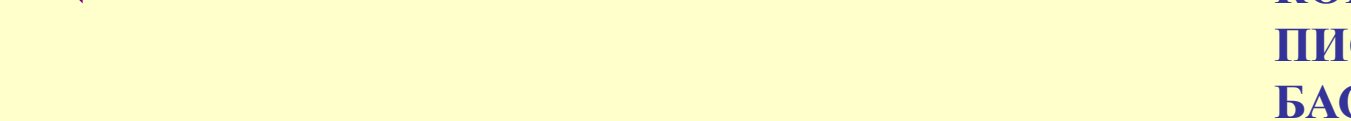
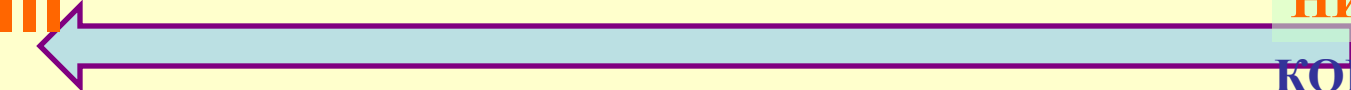

Значение теории 3-х штилей

Ломоносовская теория резко ограничивала использование церковнославянизмов сферой использования в определённом жанре. Самой существенной частью русского литературного языка, его первоосновой должна быть письменная и разговорная речь широких слоёв народа, которую нужно тщательно оберегать как от перегрузки славянизмами, так и от «диких и странных слов, нелепостей, входящих к нам из чужих языков».



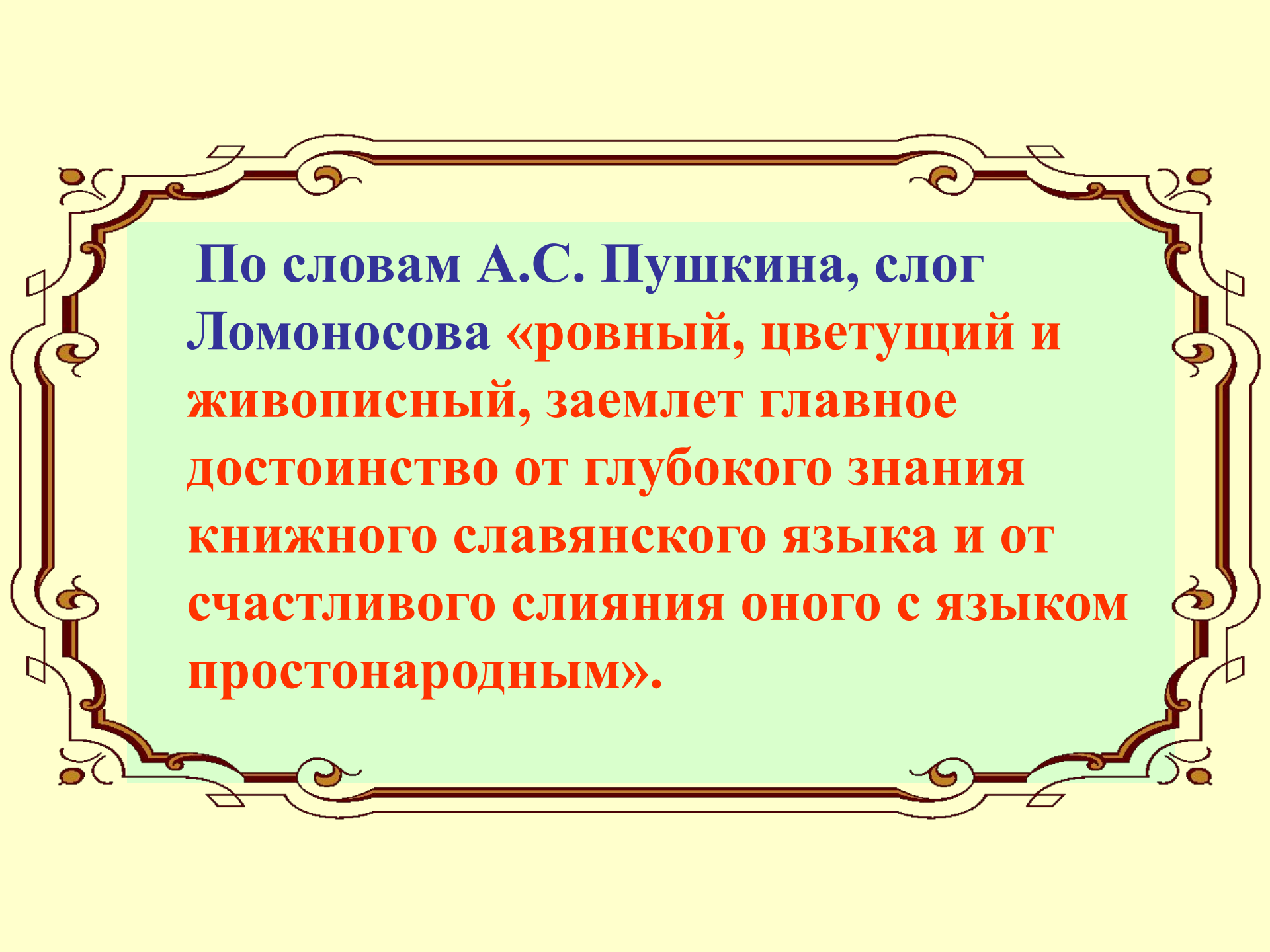

По словам А.С. Пушкина, слог Ломоносова «ровный, цветущий и живописный, заемлет главное достоинство от глубокого знания книжного славянского языка и от счастливого слияния оногo с языком простонародным».

М.В. Ломоносов борется за чистоту научного языка. Он по праву признаётся основателем научной и технической терминологии. Вместо иностранных терминов Ломоносов пытается ввести русские. Именно ему мы обязаны тем что говорим

- **ЧЕРТЁЖ** (АБРИС)
- **РУДНИК** (БЕРГВЕРГ)
- **КРОВЛЯ** (ДАК)
- **МАЯТНИК**
(ПЕРПЕНДИКУЛА)
- **СЛОЖЕНИЕ** (АТДИЦИЯ)



Около 300 иноязычных терминов приобретают более простую форму. Подавляющее большинство слов выдержало проверку времени:

- **КВАДРАТ**
- **ДИАМЕТР**
- **ПРОПОРЦИЯ**
- **БАРОМЕТР**
- **МИКРОСКОП**
- **ИНСТРУМЕНТ**
- **АТМОСФЕРА**

Благодаря огромной плодотворной работе Ломоносова наука в России стала развиваться на родном языке, который значительно обогатился и расширился.

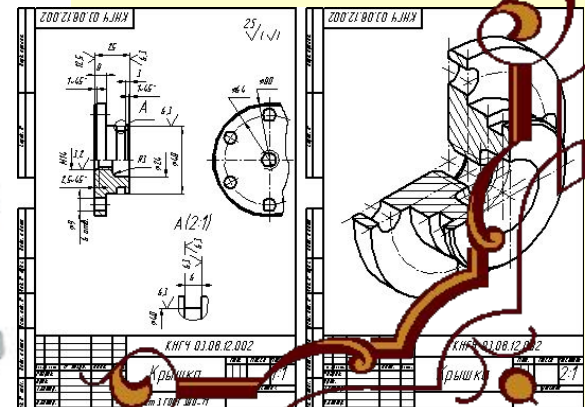
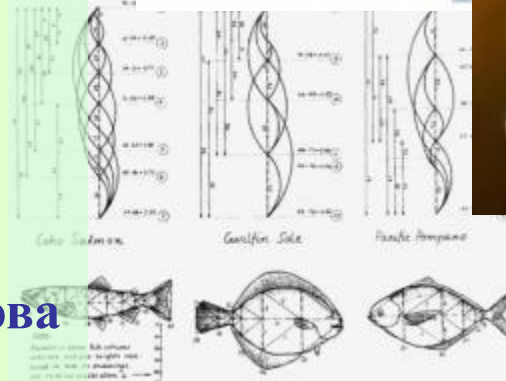

В начале XVIII века стихи мало отличались от прозаической речи. Это были неуклюжие вирши:

**О КОЛЬ ВЕЛИЮ РАДОСТЬ АЗ ЕСМЬ ОБРЕТОХ
КУПИДО ВЕНЕРИНУ МИЛОСТЬ ПРИНЕСОХ
СОЛНЦЕ ЛУЧИ СВОИ НА МЯ СПУСТИЛО
И ЗЛУ-ПЕЧАЛЬ ВО РАДОСТЬ МНЕ ОБРАТИЛО**

М.В. Ломоносов изучил теорию стихосложения В.К. Третьяковского и на её основе создал свою, которую изложил в «Письме о правилах российского стихосложения». Третьяковский внёс наибольший вклад в развитие русской поэзии реформой силлабического стиха, в основе которого лежит равностоп, т. е. одинаковое количество слогов в каждой стихотворной строке. Тонический принцип стихосложения (ритмичность создаётся количеством ударений в стихе) распространялся только на длинные стихи. Стихи писались по количеству слогов. Они не были музыкальными.



В.К. Третьяковский



Это заставило Ломоносова создать силлабо-тоническую систему стихосложения, основанную на чередовании ударных и безударных слогов. Стихотворения в результате этого приобретали стройность, лёгкость, напевность, гармоничность звучания.

М.В. Ломоносов создал двусложные и трёхсложные размеры, виды рифмовки.



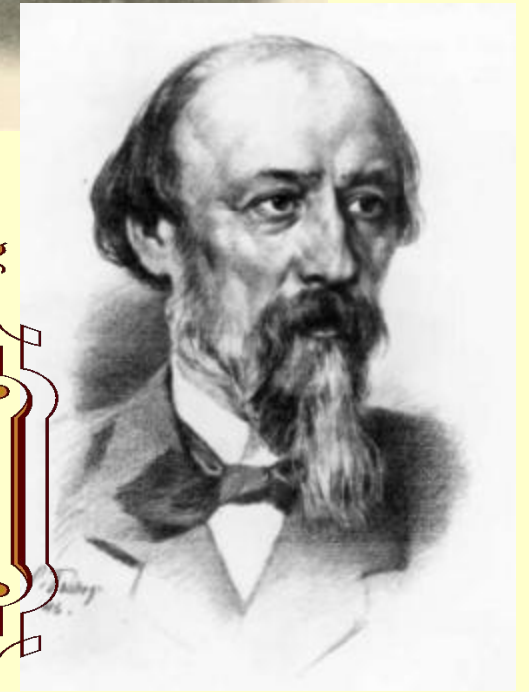

Только в XIX веке А.С. Пушкин осуществил практику этого стихосложения.

Трёхсложные стихи писали М.Ю. Лермонтов, Н.А. Некрасов.

Работа Ломоносова над формированием и совершенствованием русского литературного языка была неразрывно связана с поэтическим творчеством. По возвращении из Германии, в начале 40-х гг., у молодого учёного складываются собственные взгляды на высокое призвание и назначение поэта.

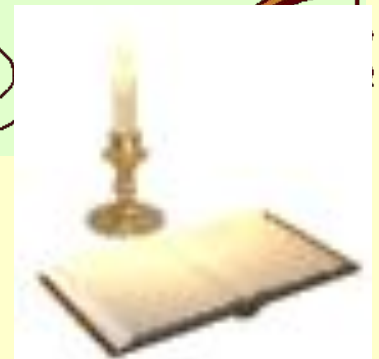

Основные требования М.В. Ломоносова к современной поэзии

БОГАТСТВО
ИДЕЙНОГО
СОДЕРЖАНИЯ

ГРАЖДАНСКАЯ
ТЕМАТИКА

ПАТРИОТИЧЕСКАЯ
НАПРАВЛЕННОСТЬ

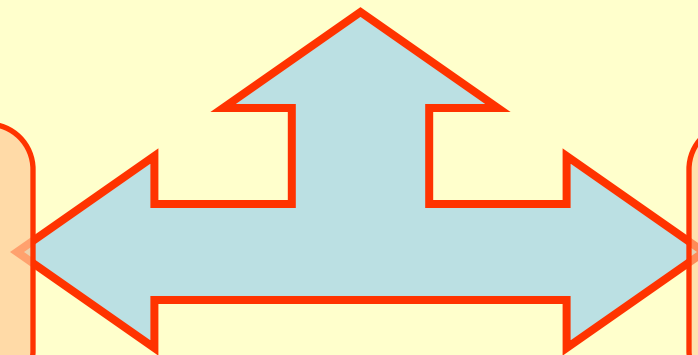

В поэтическом наследстве Ломоносова основное место занимают оды, несмотря на то что он писал и трагедии, и сатиры, и эпиграммы, и басни, и дидактические послания. «Похвальные слова», торжественные оды на протяжении четверти века были его основным поэтическим жанром. М.В. Ломоносов явился создателем оды нового типа. Глубокое идейное содержание, горячий патриотический пафос, правильный размер – четырёхстопный ямб, богатая разнообразная рифма – всё это было ново как для русской литературы, так и для этого жанра в целом. Ломоносов превратил оду в многотемное, публицистическое, ораторское произведение.



Пропаганда науки в его художественных произведениях носит активный, деятельный характер. Подлинными гимнами науке можно назвать величественное «Слово о пользе химии» (1751г.), «Письмо о пользе стекла», адресованное И.И. Шувалову (1752г.). В стихах он размышляет о причинах различных явлений природы, высказывает научные предположения и гипотезы, полемизирует с ошибочными, по его мнению, суждениями и теориями.





Елизавета, худ. Г. Гроот

Прочитайте «Оду на день восшествия на Всероссийский престол её Величества государыни императрицы Елисаветы Петровны 1747 года», выделите её композиционные части и озаглавьте их. Можно ли это произведение назвать одой и почему?

Тема России, тема Родины проходит красной нитью через художественные произведения Ломоносова отодвигая на второй план образы прославляемых им монархов. «**Всякое прикосновение к любезной сердцу его России, на которую глядит он под углом её сияющей будущности, исполняет его силы чудотворной**», - писал Н.В. Гоголь.



Пётр I

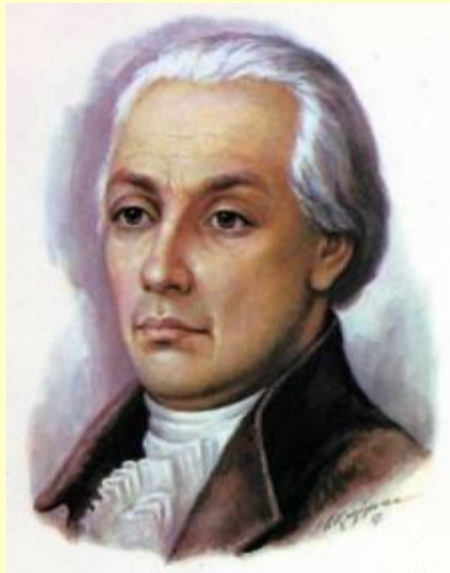

А.Н. Радищев



К.Ф. Рылов

Художественное наследие М.В. Ломоносова, его поэтические и публицистические произведения создали ему неувядаемую славу, а затем породили многочисленных последователей. Направление, данное Ломоносовым в поэзии и прозе, было продолжено Державиным, Радищевым, поэтами-декабристами и Пушкиным.

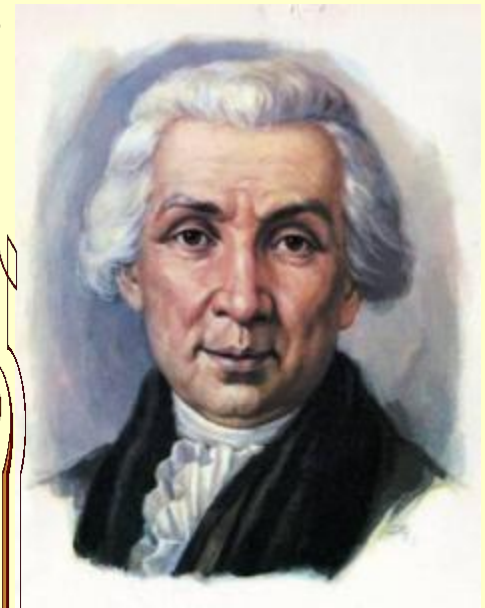

Г.Р. Державин



А.С. Пушкин