

Предмет: математика

Класс:

Тема урока: «Число один. Цифра **1**.

Один и много.

*Шлыкова Ирина Викторовна,
учитель начальных классов,
г.Гвардейск
Калининградской области*

Парадные, нарядные, такие ненаглядные

И мальчики, и девочки

Внимательно глядят

Вам всем учиться хочется?

Урок к нам в гости просится.

Пора его начать!



Я – молодец !

Я все смогу !

У меня все получится !



Тема урока: «Число один. Цифра 1. Один и много»

Эта –цифра единица!

Первой быть она

стремится!

Всех прямее и ровней,

Остальные все за ней!



Тема урока: «Число один. Цифра 1. Один и много»

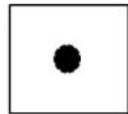

ОДИН

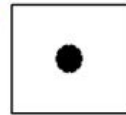

ОДНО

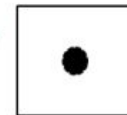
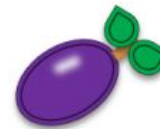



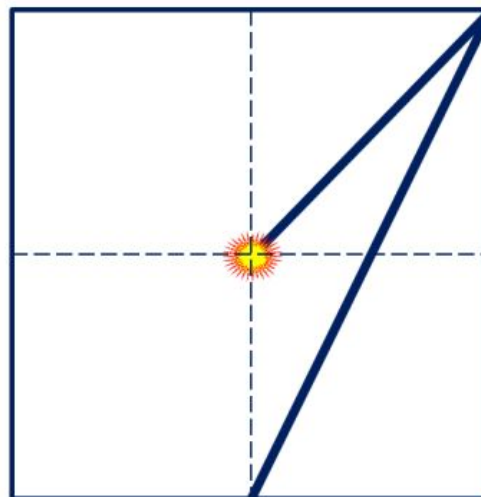

ОДНА



Тема урока: « Число один. Цифра 1. Один и много »

Повторение.

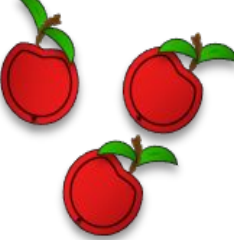
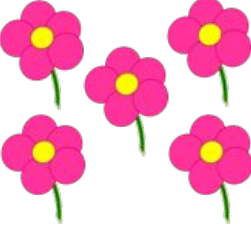
Поставить числовые карточки под рисунками так, чтобы число на карточке рассказывало, сколько предметов на рисунке.

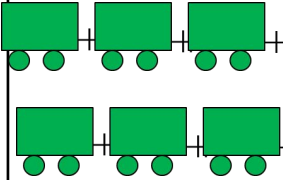

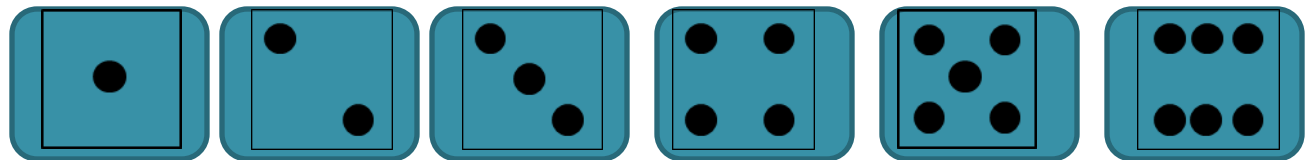
Тема урока: « Число один. Цифра 1. Один и много»

Помоги Нолику сосчитать вагоны на рисунке. Сколько зеленых вагонов? Сколько желтых?

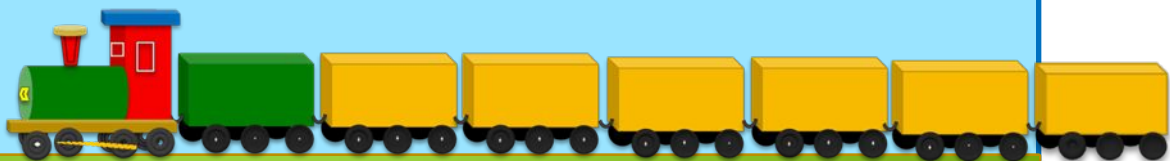

ОДИН

МНОГО

Тема урока: « Число один. Цифра 1. Один и много»

Сколько вагонов на рисунке Нолика?

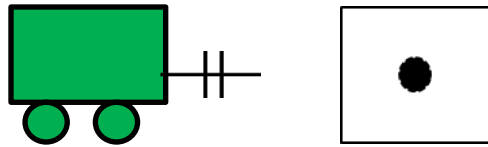

Тема урока: «Число один. Цифра 1. Один и много»

Назови число предметов на каждом рисунке.
Число один записывают знаком – цифрой 1.

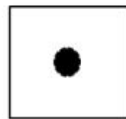

один

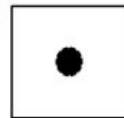

одно

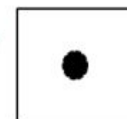
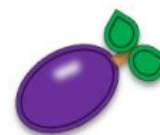



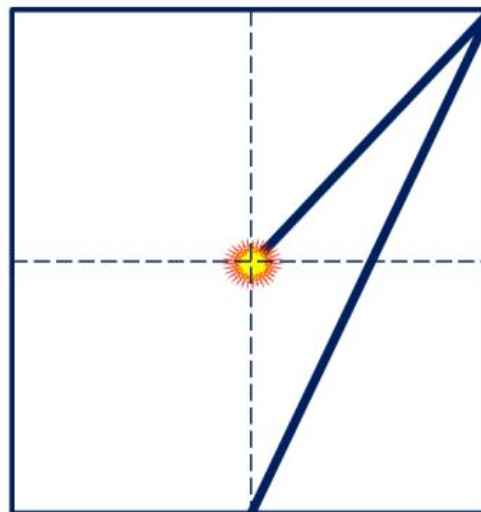

одна



Тема урока: « Число один. Цифра 1. Один и много»

Спиши. Продолжи ряды.

			1		1		1		1										

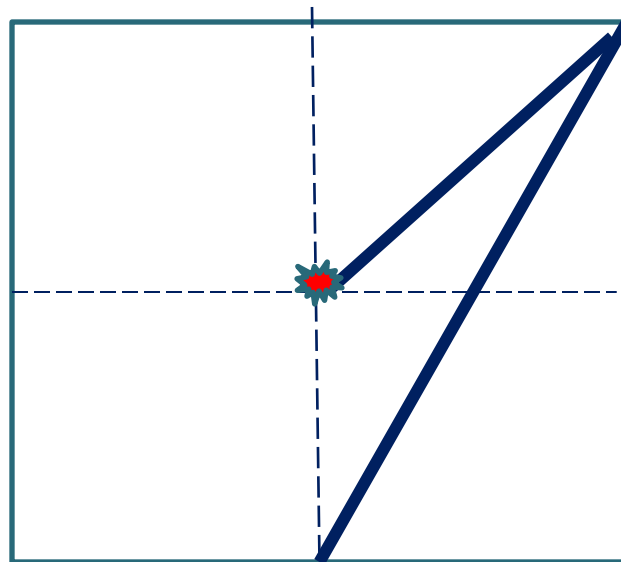

Тема урока: « Число один. Цифра 1. Один и много »

**Сколько точек на рисунке справа ?
Сколько точек на рисунке слева?
Сравни число точек.**

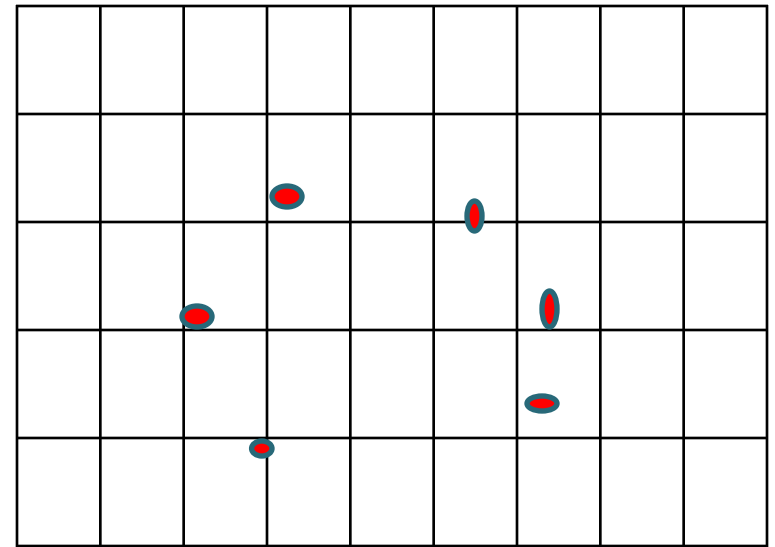
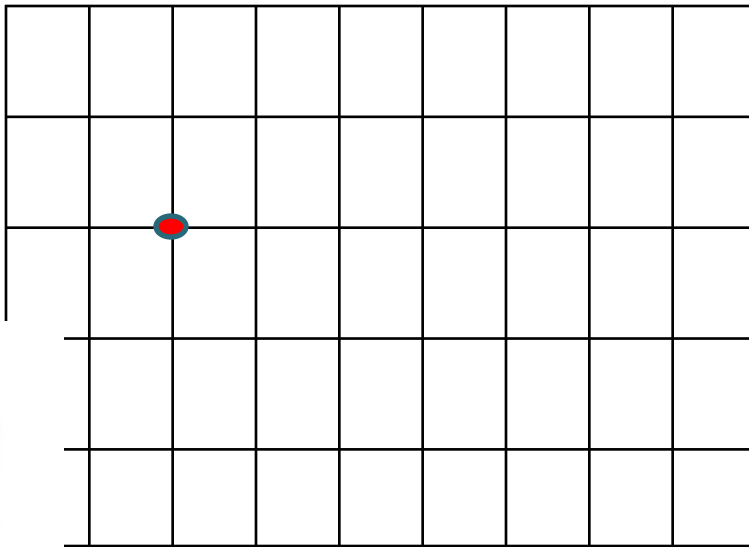

ОДНО

МНОГО

Тема урока: « Число один. Цифра 1. Один и много»

Назови соседей числа 1.

Предыдущее?

Следующее?

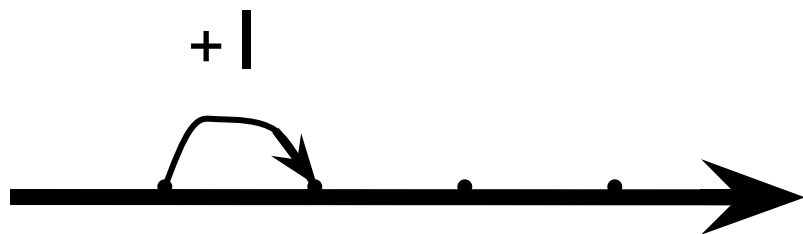

0 1 2 3 4



$$0+1=1$$

Тема урока: « Число один. Цифра 1. Один и много»



Тема урока: « Число один. Цифра 1. Один и много»

СПАСИБО

