

ПУТЕШЕСТВИЕ ПО ОКЕАНУ ЗНАНИЙ



Остров «ЧИСЛА и ЦИФРЫ»



I шаг

Чего я не знаю?



II шаг

Сам найду способ

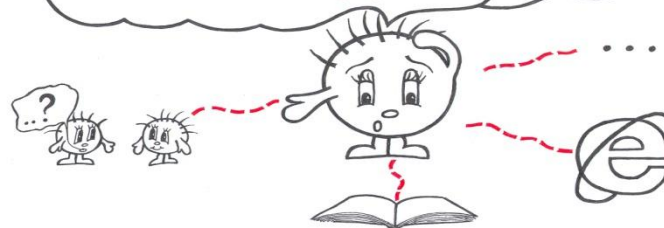

**Мишка едет не в первом и не в последнем вагоне.
Цыпленок не в среднем и не в последнем вагоне.
В каких вагонах едут мишка и цыпленок?**



1



2



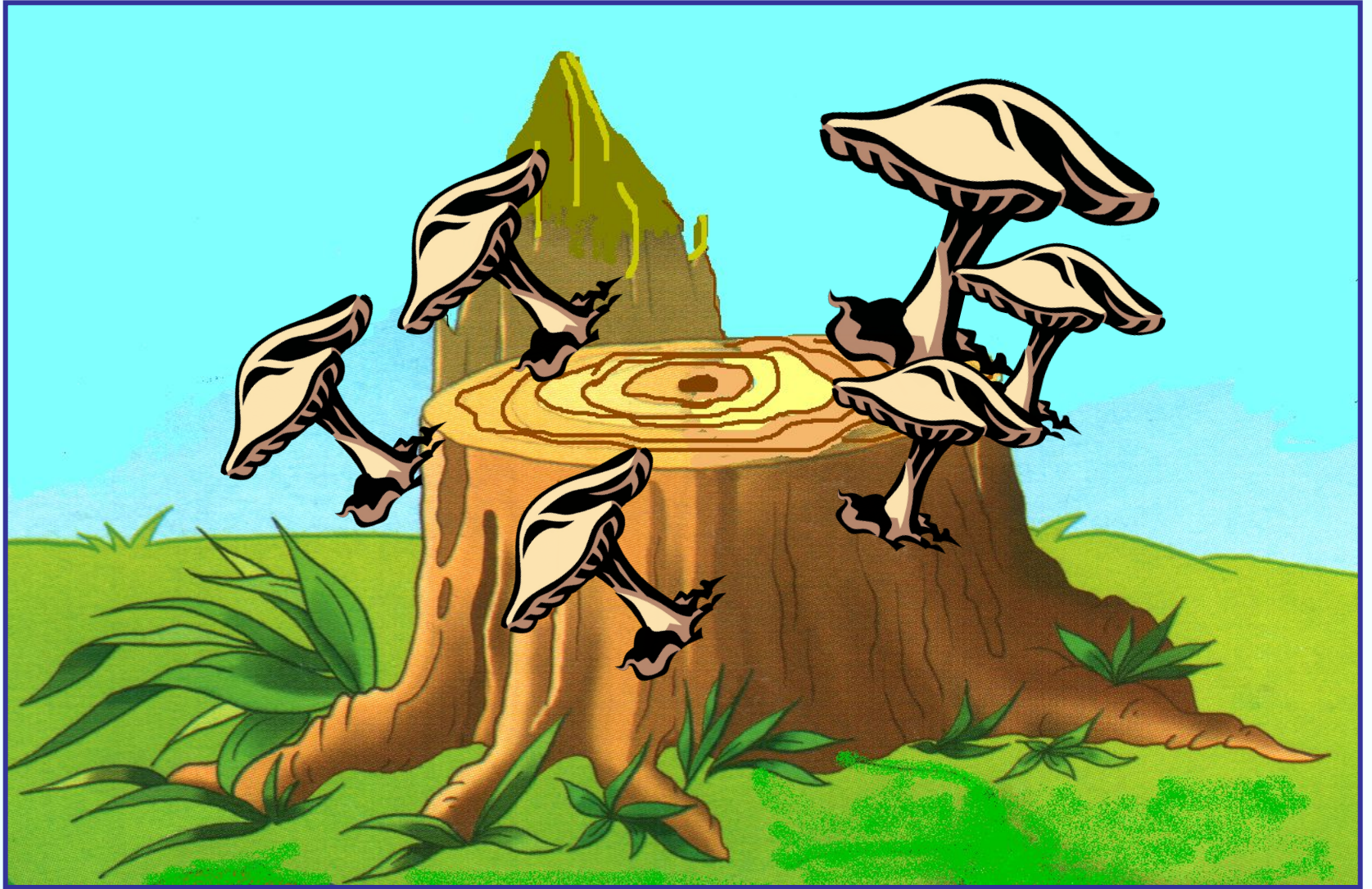



1

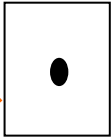

2



3

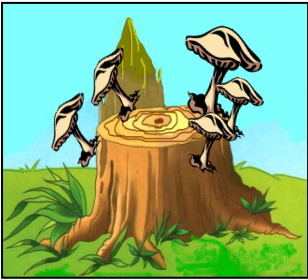
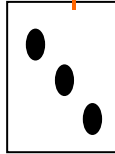

5

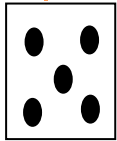

4

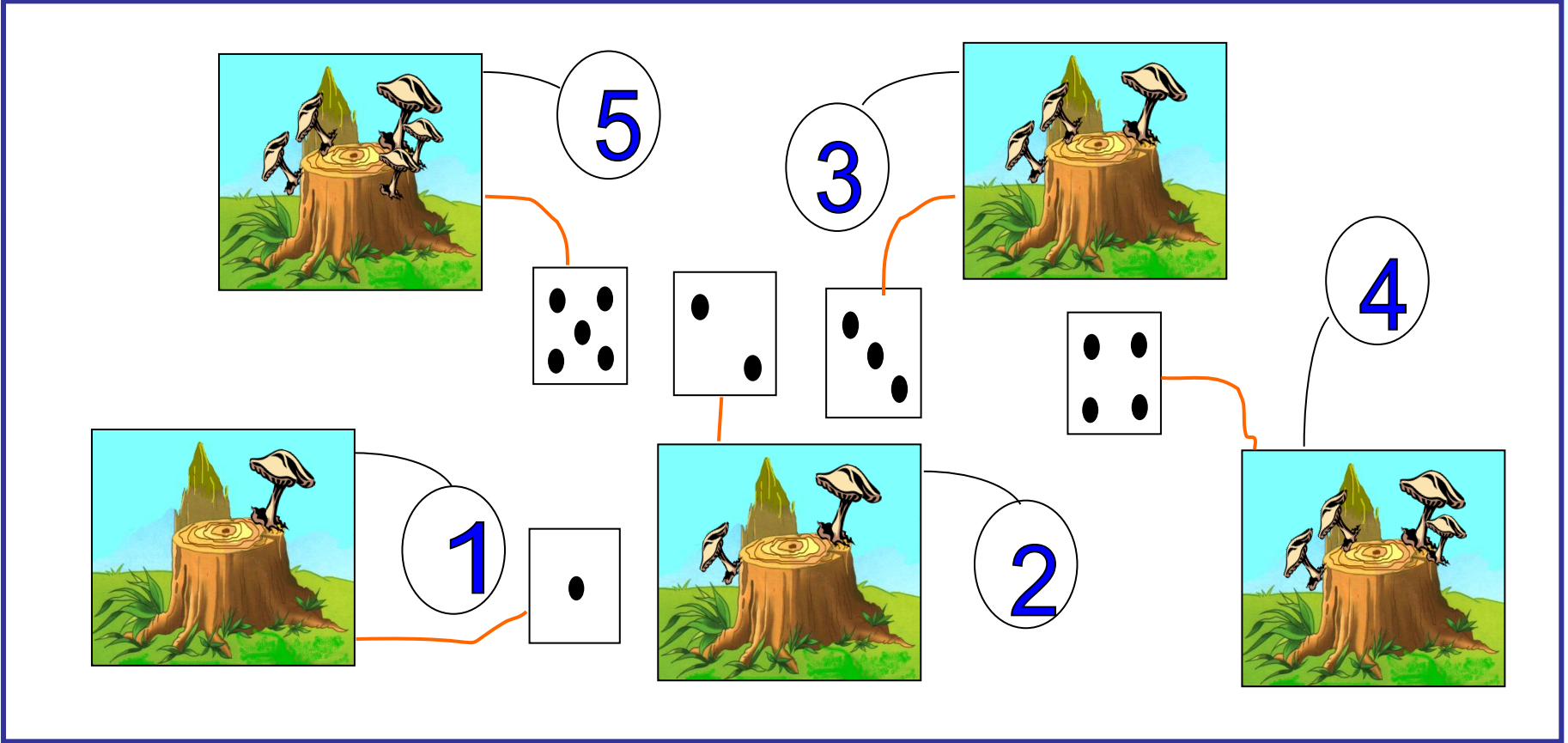
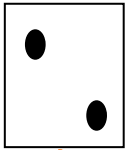
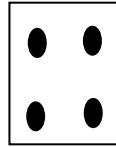



1

2

3

4

5

$2 + 2 = \square$

$5 - 4 = \square$

$3 - 2 = \square$

$1 + 3 = \square$

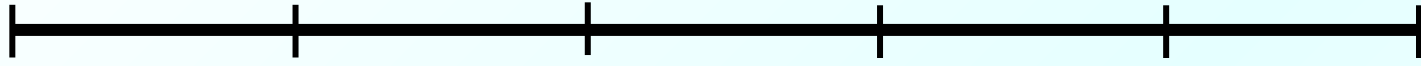

1 2 3 4 5

$$4 + 2 = ?$$

Число и цифра 6.

План:

1. Числовой отрезок.
2. Графическая модель.
3. Цифра.
4. Состав числа.

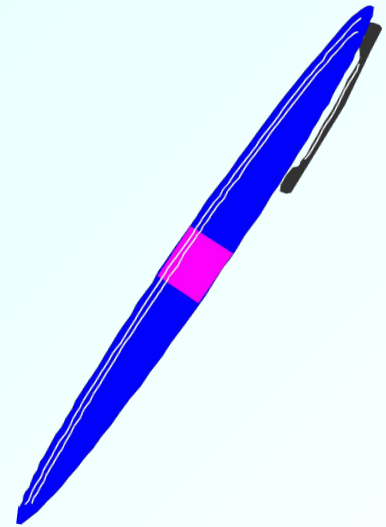
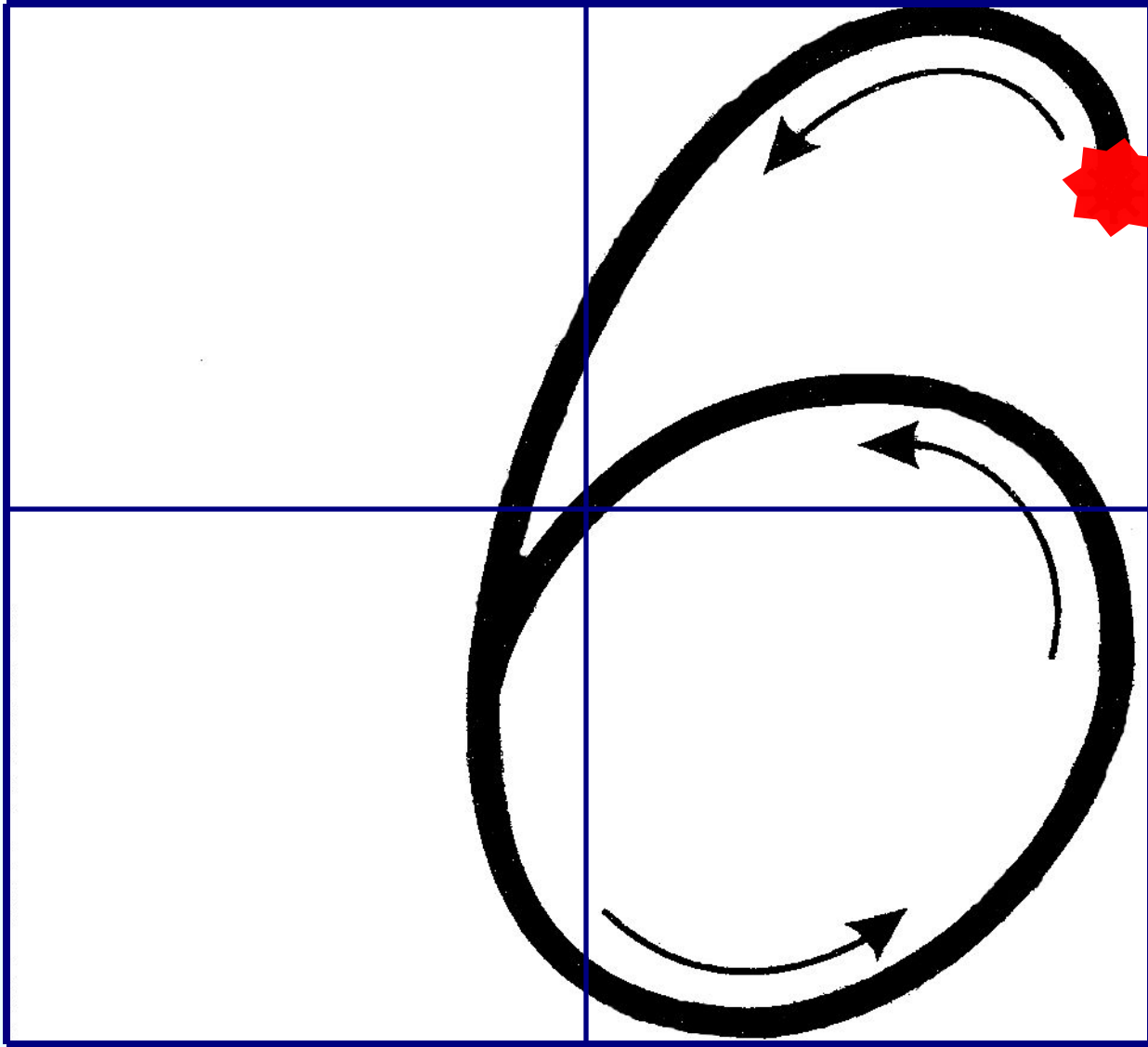

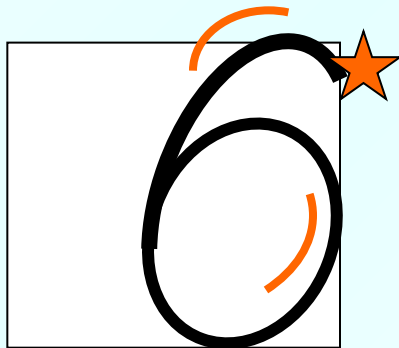
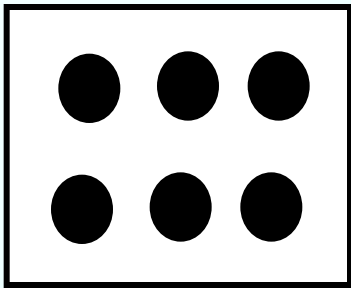
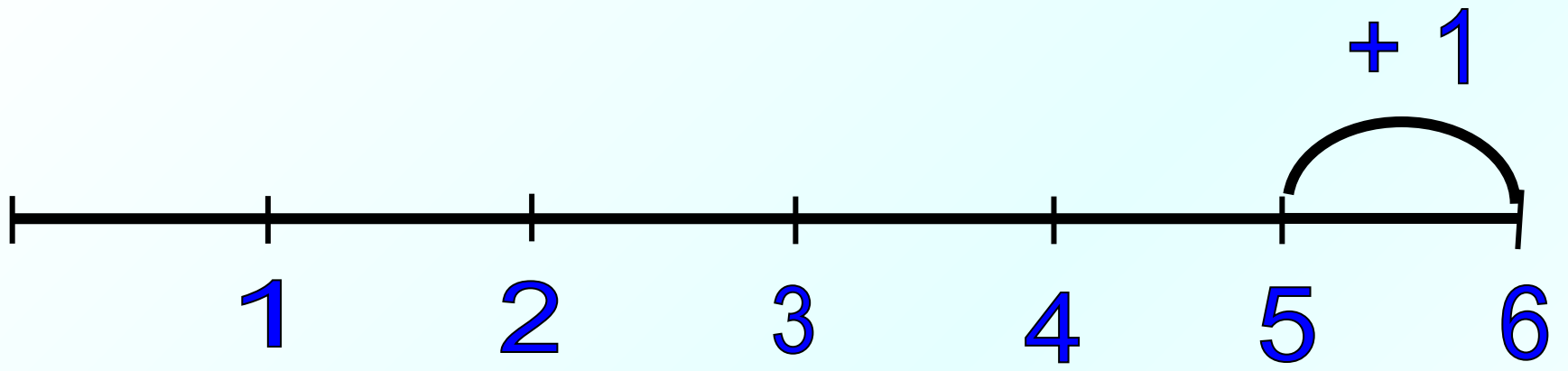

Цифра **6** - дверной замочек:
Сверху крюк, внизу кружочек.
С.Я.Маршак



Определите тему урока.



6	
1	5
2	4
3	3
4	2
5	1

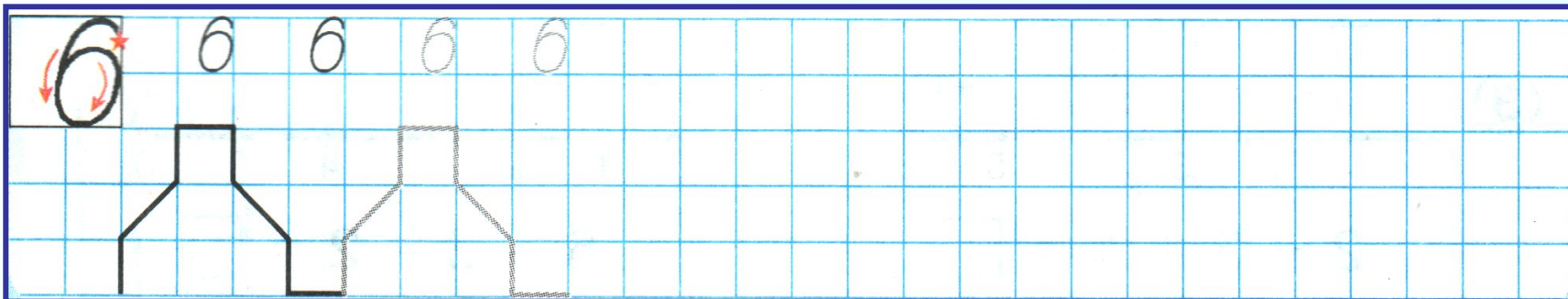

4) Выполни действия и найди в каждом равенстве части и целое:

а) + =

$3 + 3 = 6$

б) - =

$6 - 4 = 2$

в) + =

$5 + 1 = 6$

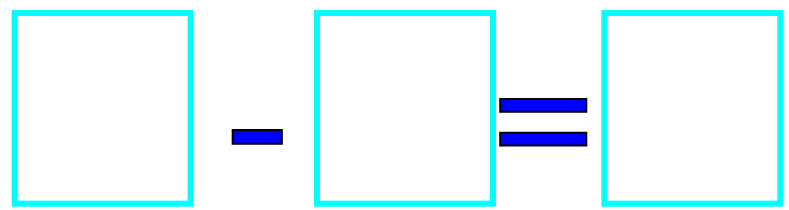
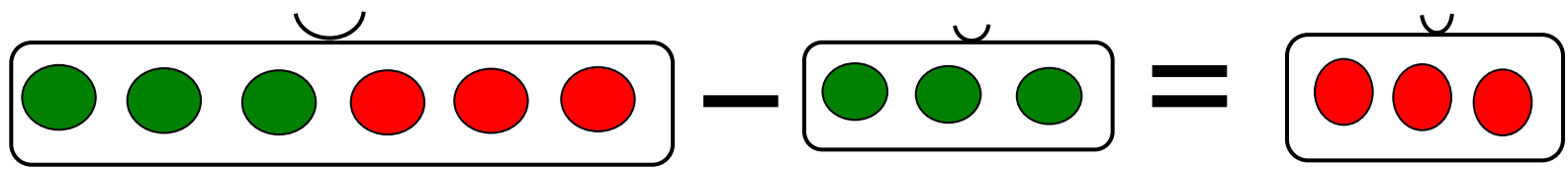
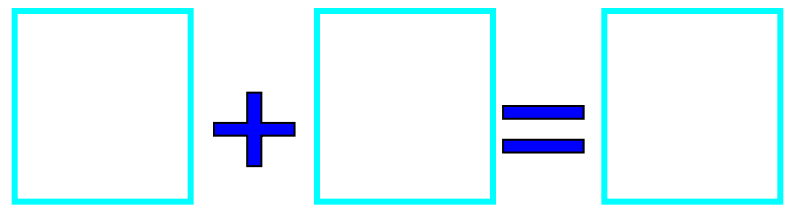
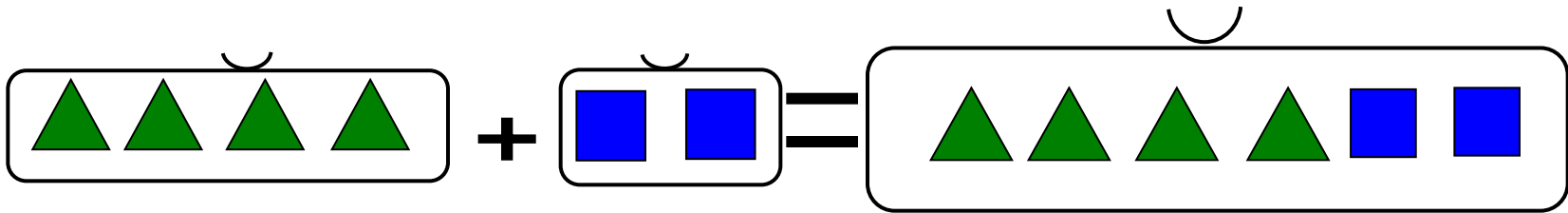

2

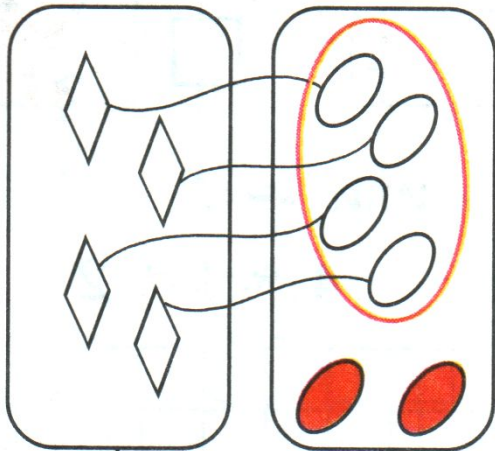

4

<

6

>, <, =

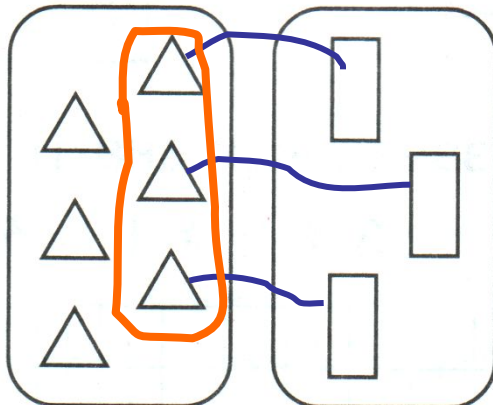

6

>

3

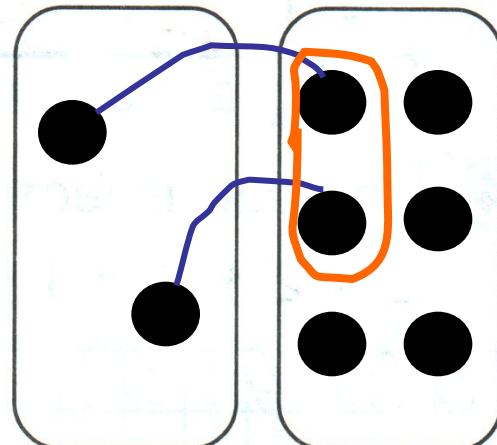

2

<

6



6

1	5
2	4
3	3
4	2
5	1



РЕФЛЕКСИЯ

Что нового вы узнали?

Какие задания вам понравились больше?

Какие задания были для вас самыми трудными?

Оцените себя.

У меня все получилось.

Я хорошо отвечал.

Я правильно выполнил все задания.

А у кого грустное настроение? Почему?

У меня не все получилось.

Я не смог выполнить все задания правильно.

