

Тема:  
Буквенные выражения.  
Уравнения.

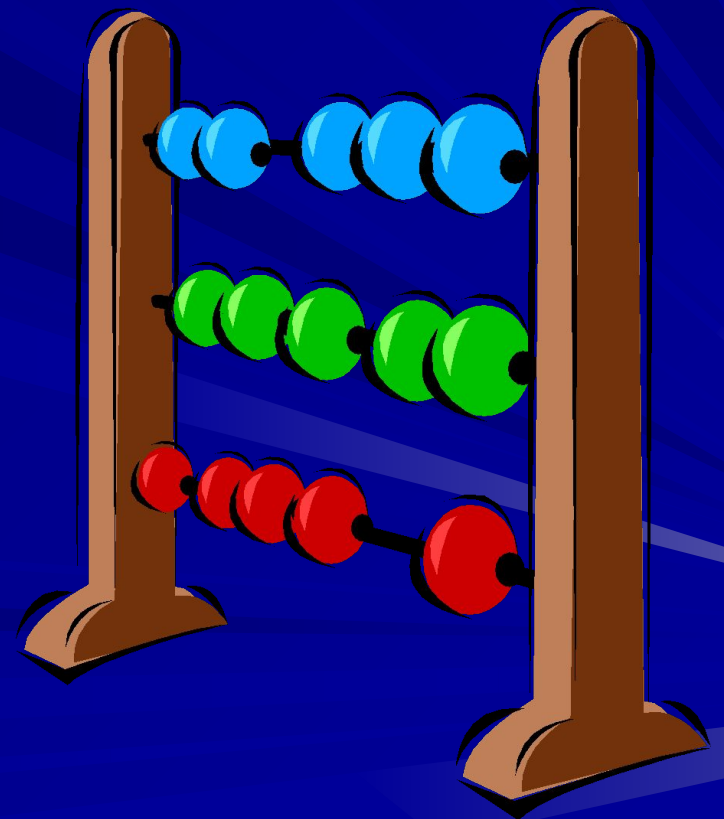

# Устный счет.

$$6 * 52$$

$$4 * 505$$

$$72 : 18$$

$$5 * 5 * 5$$

$$3 * 3 * 3 * 3$$

$$96 : 6$$

$$4 !$$



# Графический диктант.

а)  $3(a + 2) = 3a + 6$

б)  $(a - 2) * 3 = 6 - 3a$

в)  $80 - (20 + a) = 60 - a$

г)  $30 + (20 - a) = 50 + a$

д)  $20(10 - x) = 200 - x$

е)  $(100 + a) - 30 = 70 - a$

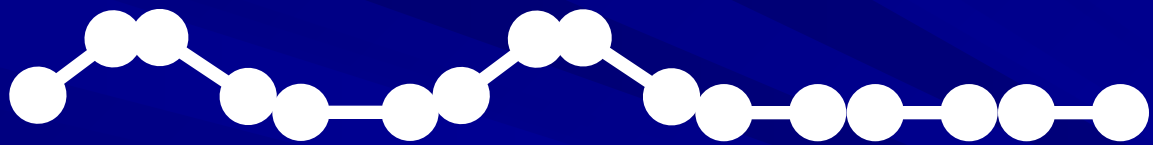

# Выразите.

$$a = 80 : T + 40$$

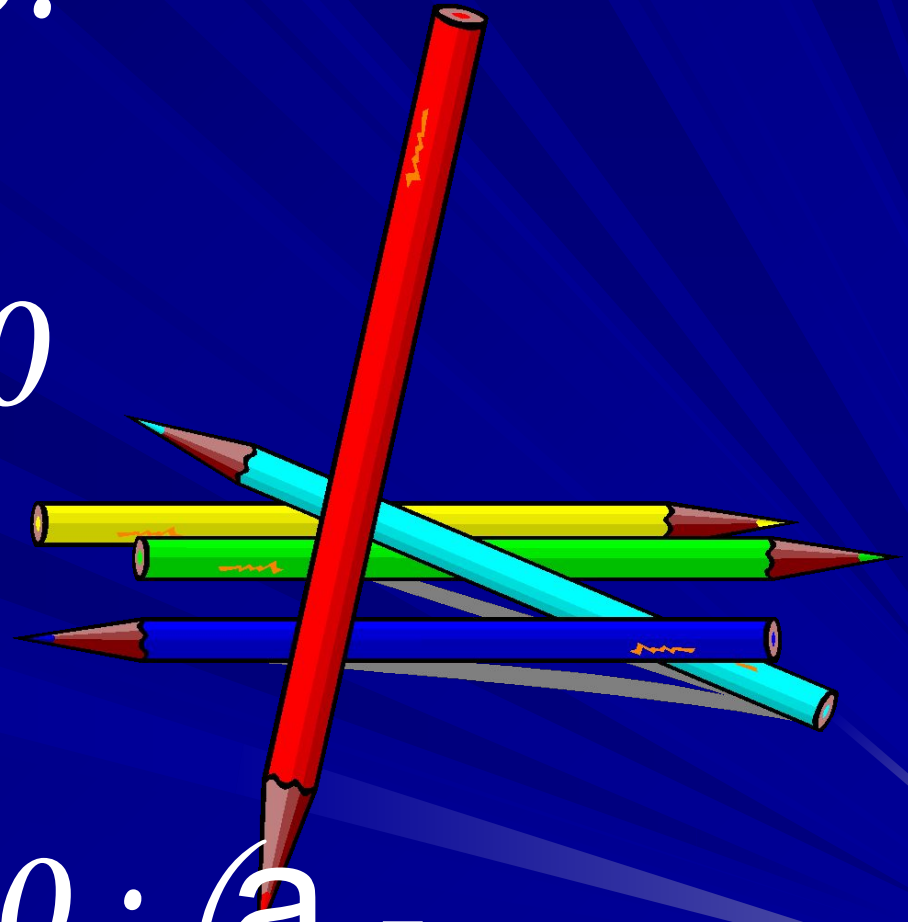

Ответ:  $T = 80 : (a -$   
 $40)$

# Задача.

Длина прямоугольника  $a$  см, ширина  
прямоугольника  $b$  см. Какой смысл имеет  
выражение?

а)  $a - b$

б)  $a : b$

в)  $a + b$

г)  $2(a + b)$

д)  $a \star b$

ВО СЕМЬ



ак ТРИСа

СТОГ

1988 год



2010 год



Найди и сосчитай.

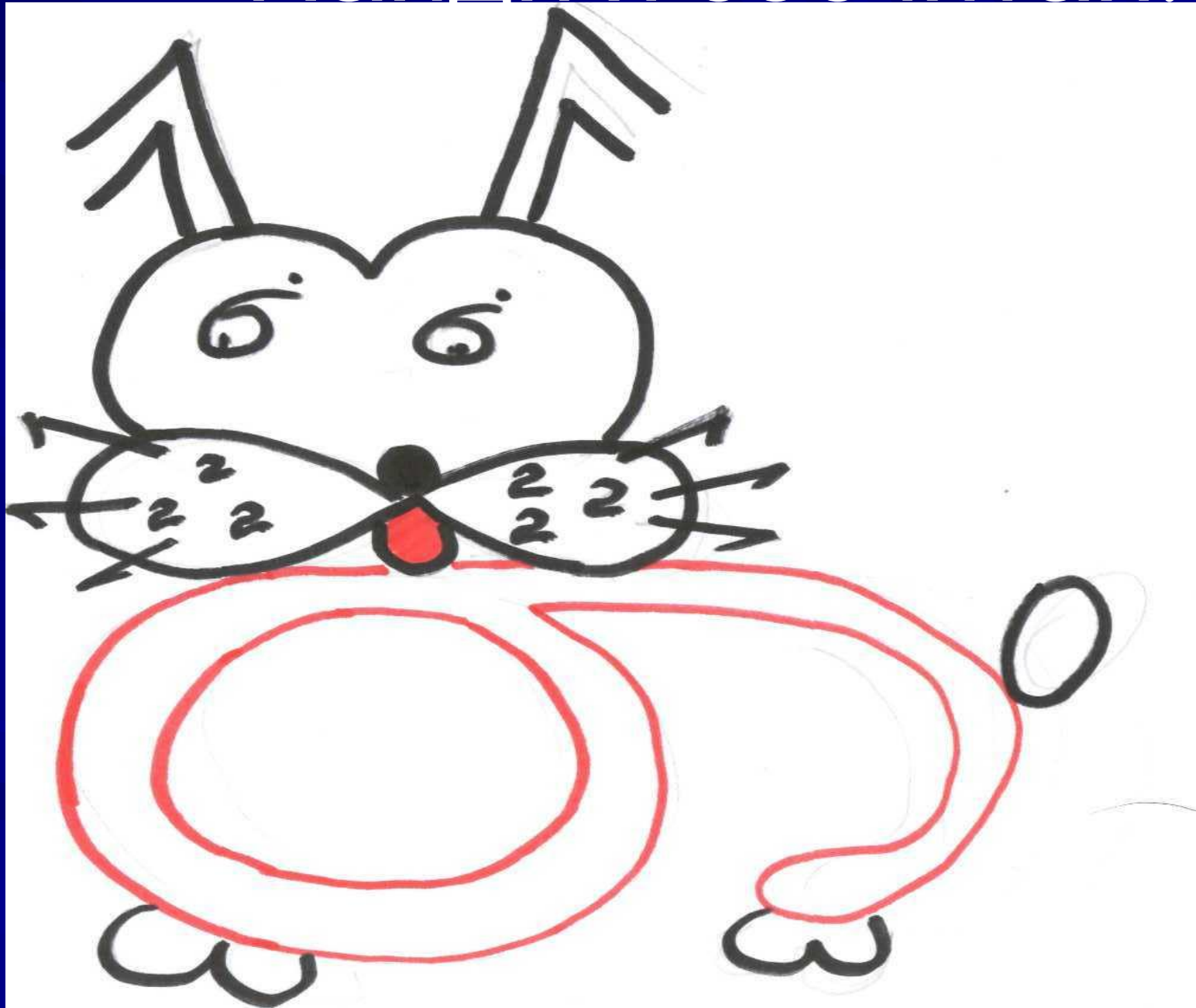

*Светлая, красивая  
школа у нас.  
Очень школу любит  
каждый  
из нас!*

