

О каком понятии идет речь:

- ✓ прямоугольная система координат;
- ✓ точки;
- ✓ линия;
- ✓ наглядное представление о характере изменения процесса;
- ✓ зависимость между величинами;
- ✓ числовые данные;
- ✓ способ представления и анализа информации.

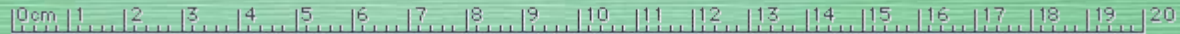



- Задачи:**
- Повторить...
 - Совершенствовать умения...
 - Узнать...

ГРАФИКИ

Справочный материал:

что такое график, чтение графика, построение графика, применение графиков в жизни, виды графиков.

Самооценка

Значение символов:

3 – «У меня все получилось!»

2 – «Есть вопросы»

1 - «Много ошибок»

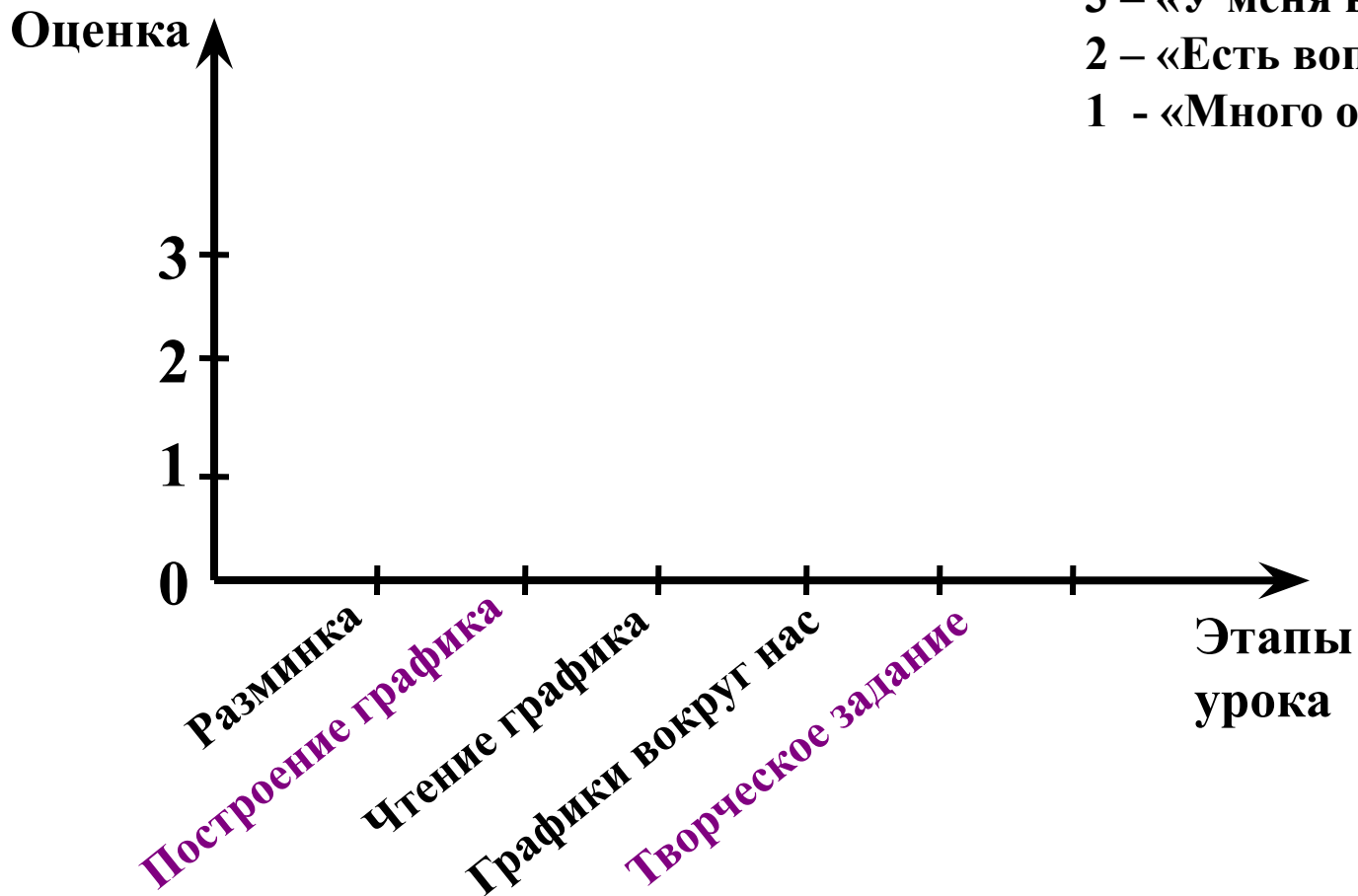

дороге вспомнил, что забыл подарок дома, а без подарка идти неудобно. Поэтому Грише пришлось вернуться домой. Когда он, взяв подарок, пошел к Славе, то понял, что опаздывает. А ведь если опоздать на день Рождения, без тебя могут съесть все самое вкусное, поэтому Гриша прибавил скорость до максимума и наконец добрался до праздника.

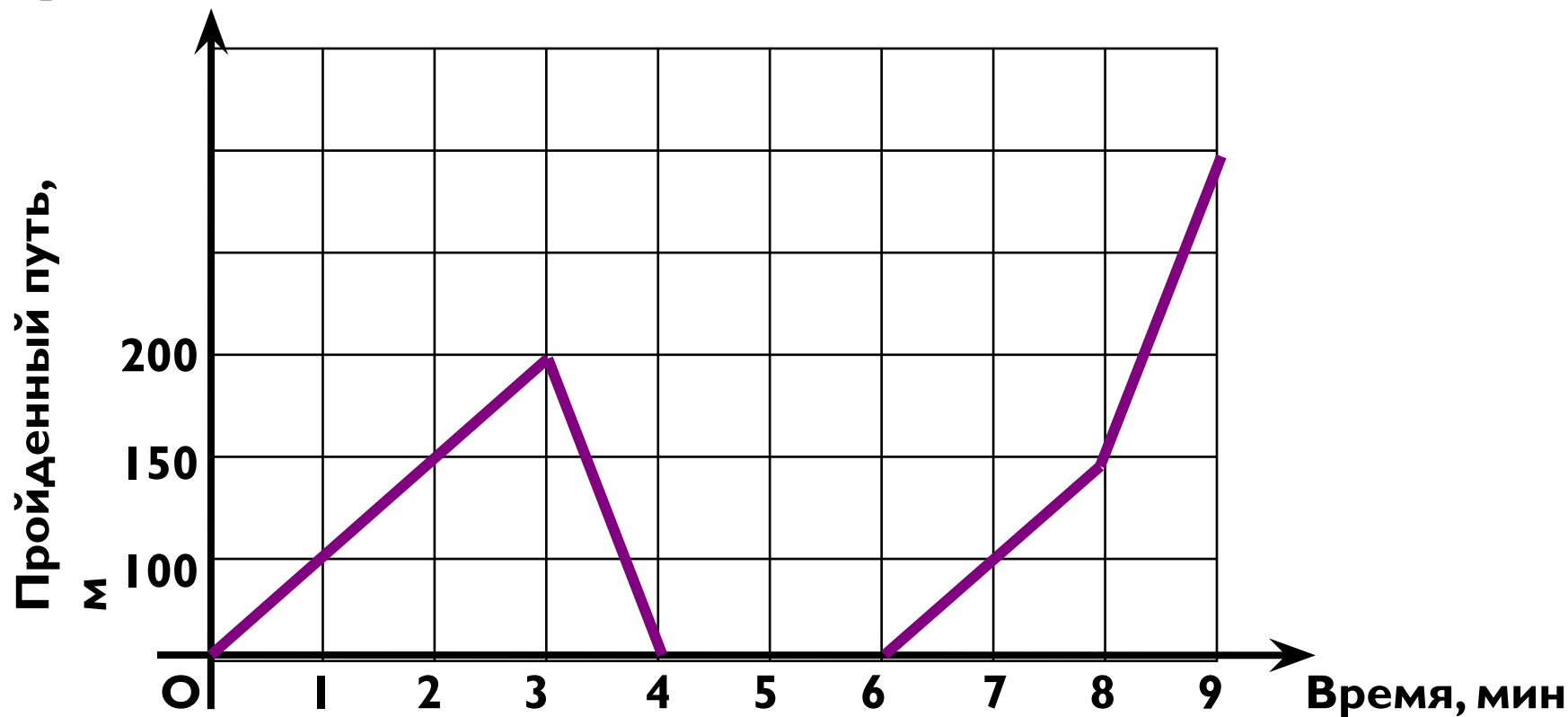

Самооценка

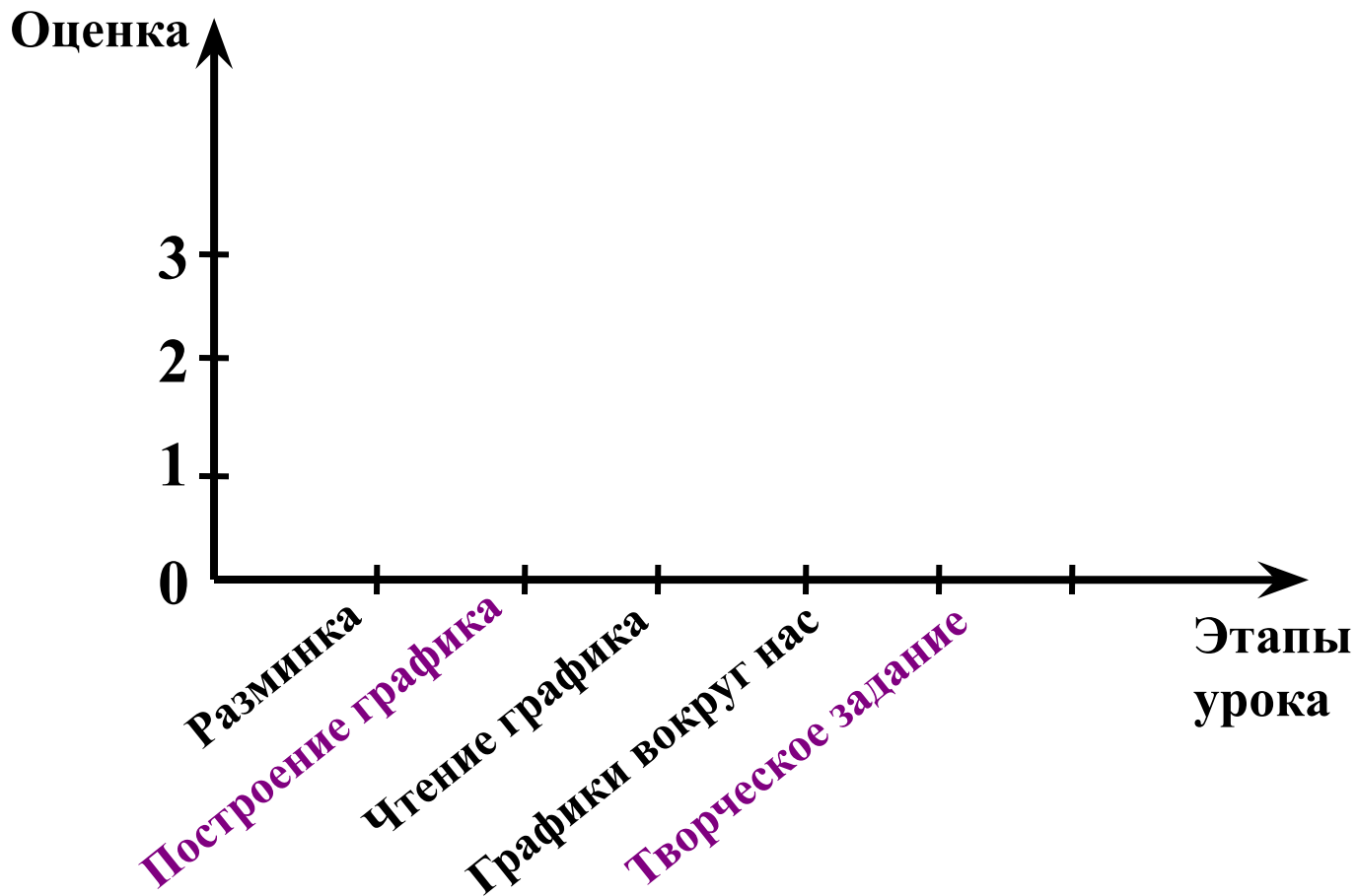

Построение графика

В парламенте Страны Лилипутов, куда попадает Гулливер, знаменитый герой Дж.Свифта, представлены две партии: высококаблучники и низкокаблучники. Всего в парламенте 25 мест. В таблице указано количество депутатских мест, которые получали высококаблучники на 10 последних парламентских выборах.

Выборы	1	2	3	4	5	6	7	8	9	10
Количество мест в/каблучников	9	11	13	15	12	10	6	8	10	14



Построение графика

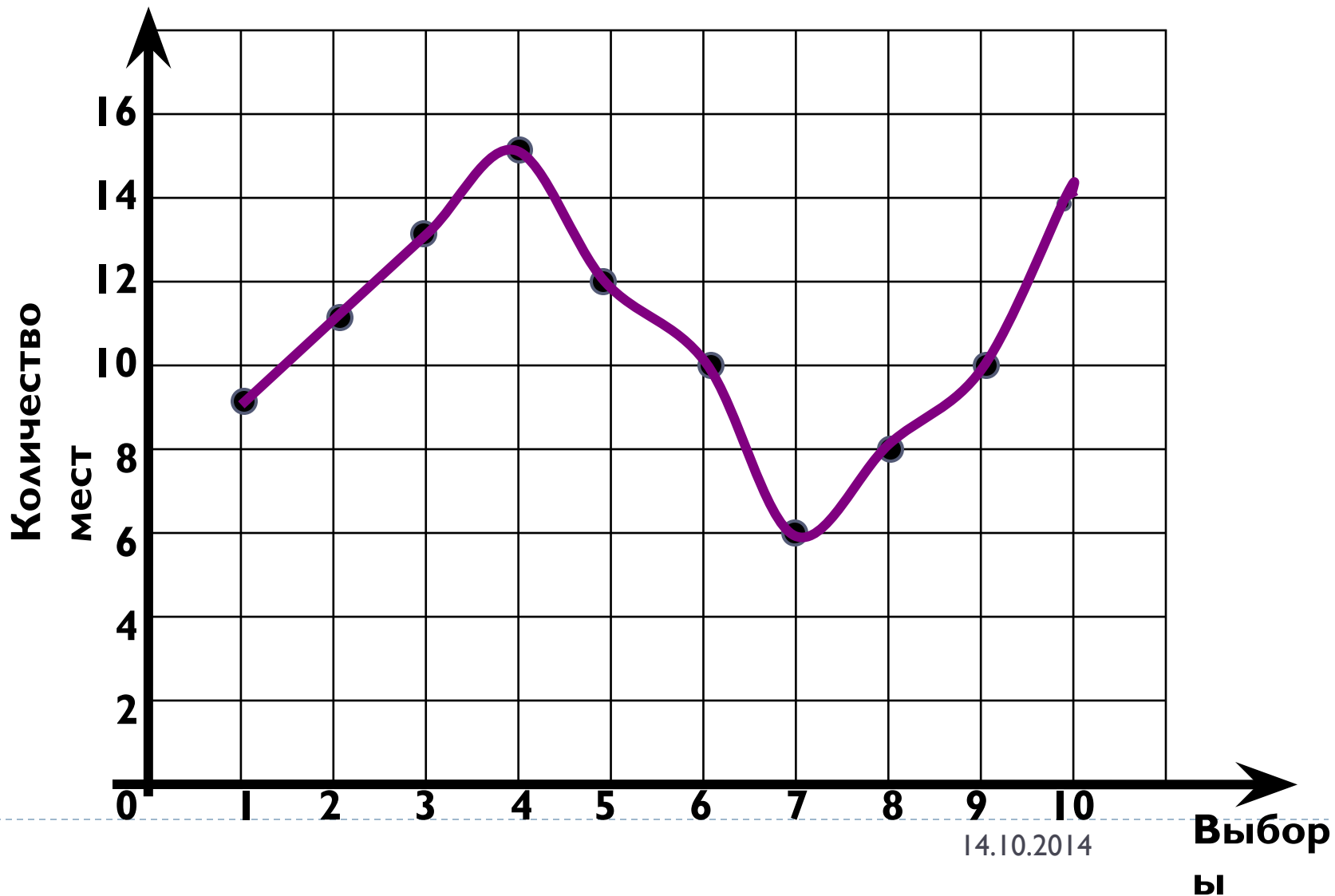

Самооценка

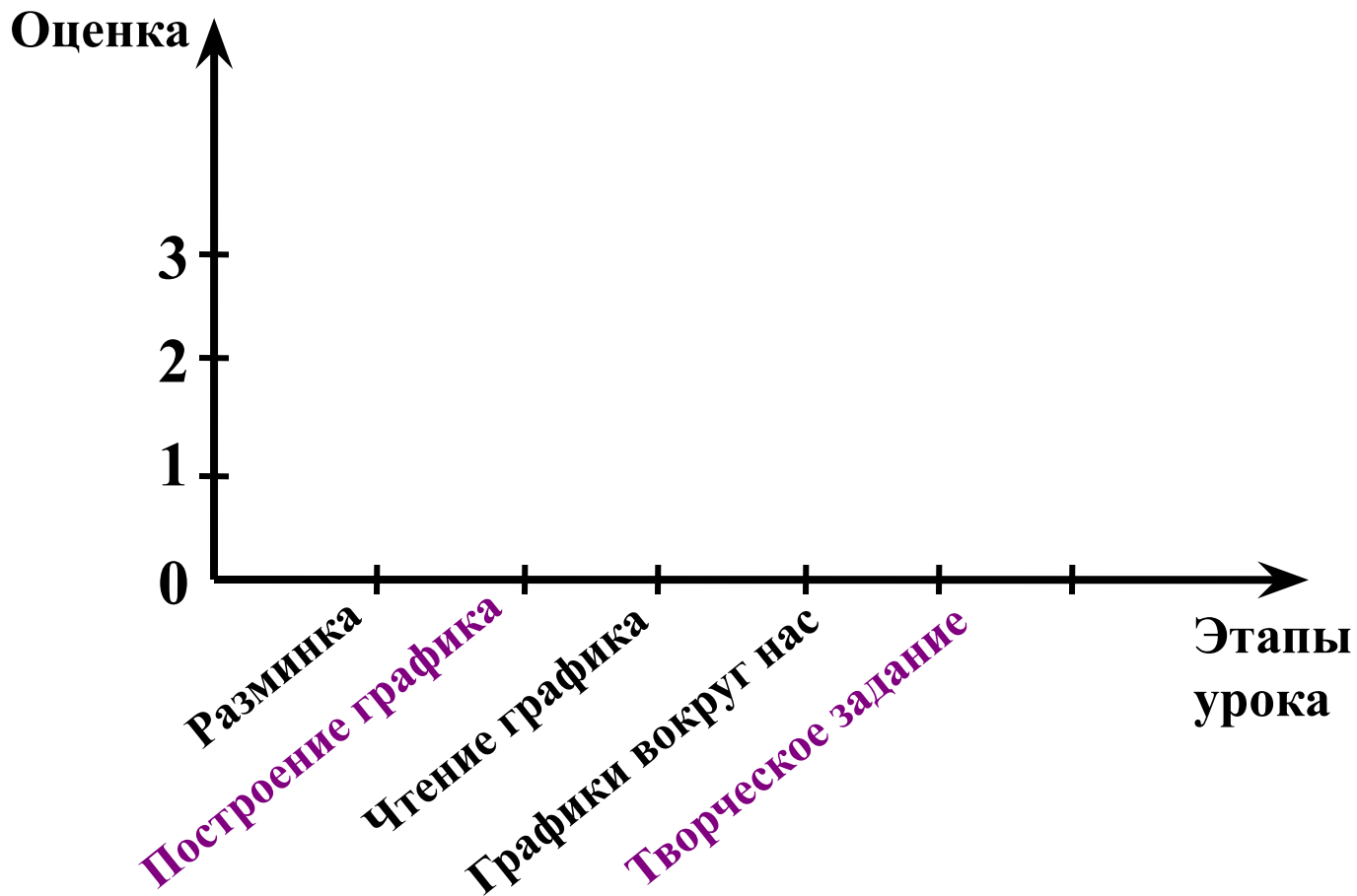

Чтение графика

На графике, изображенном на рисунке 10, представлено изменение биржевой стоимости акции нефтедобывающей компании в первые две недели сентября. **3 сентября** бизнесмен приобрел **10** акций этой компании. **Шесть** из них он продал **10 сентября**, а **12 сентября** продал **остальные 4**. Сколько рублей потерял бизнесмен в результате этих операций?



Рис. 10

Чтение графика

На графике, изображенном на рисунке 11, представлено изменение биржевой стоимости акций газодобывающей компании в первые две недели апреля. В первую неделю апреля бизнесмен купил 14 акций, а потом продал их на второй неделе. Какую наибольшую прибыль он мог получить?



Рис. 11

Самооценка

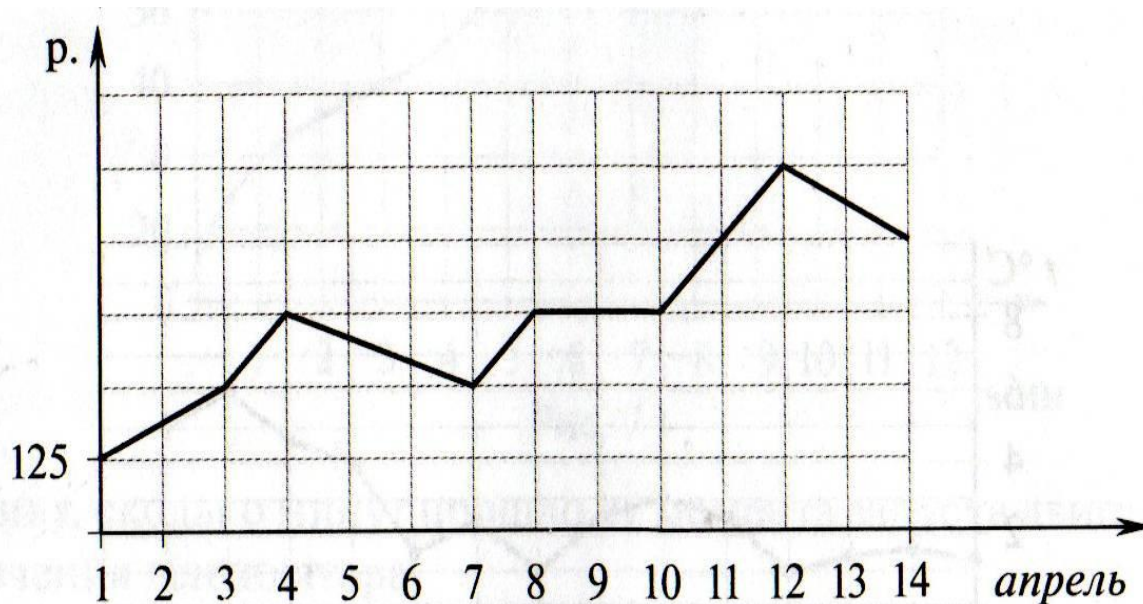
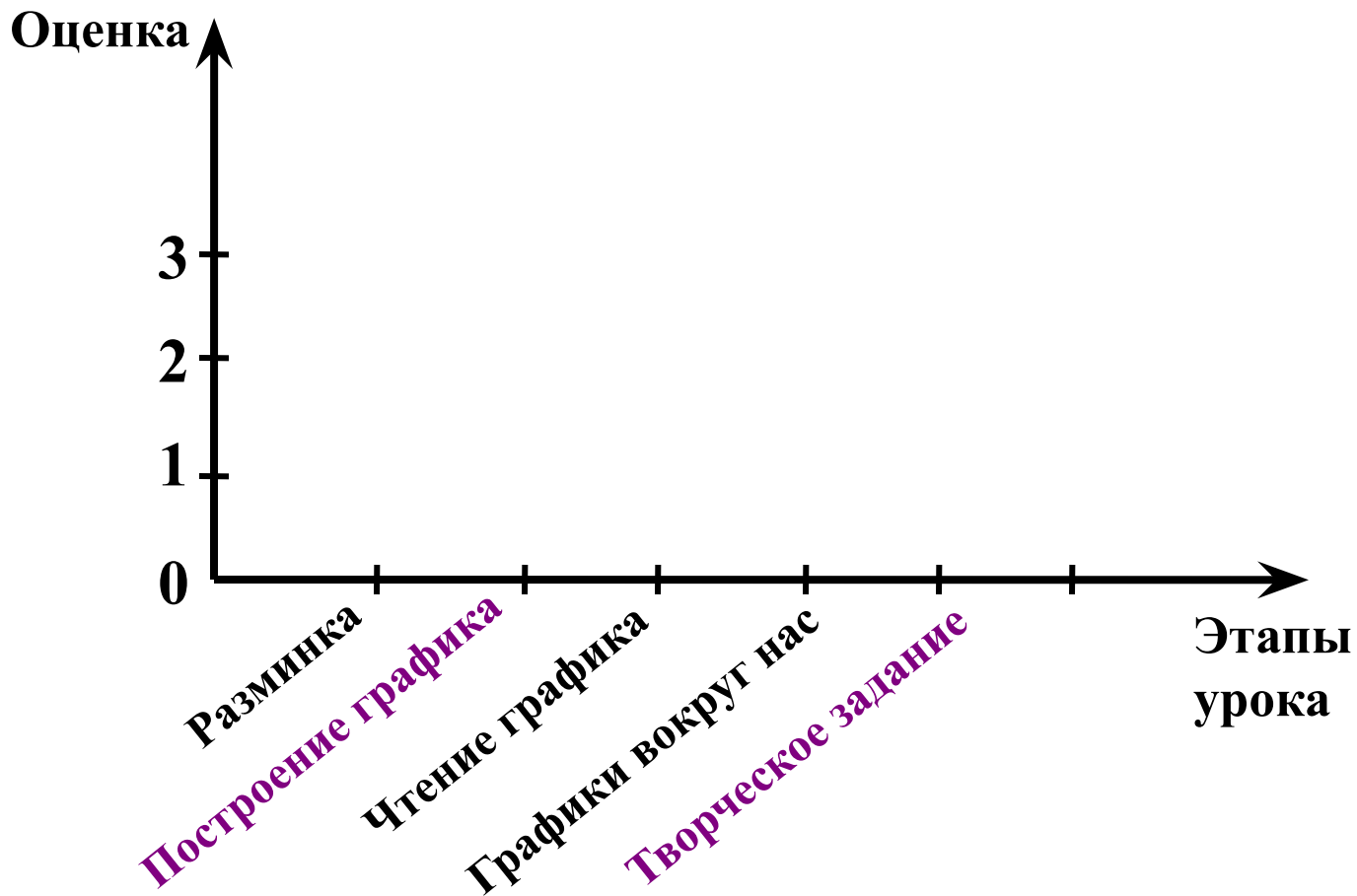

Графики вокруг нас

Термограф — прибор для непрерывной регистрации температуры воздуха, воды и др.

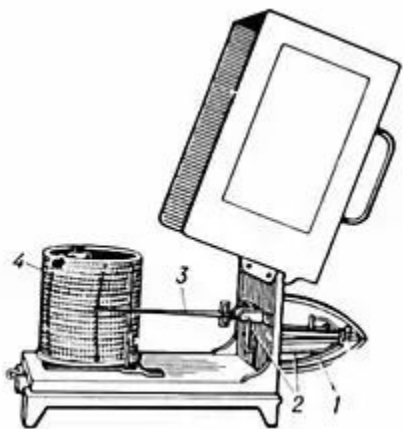
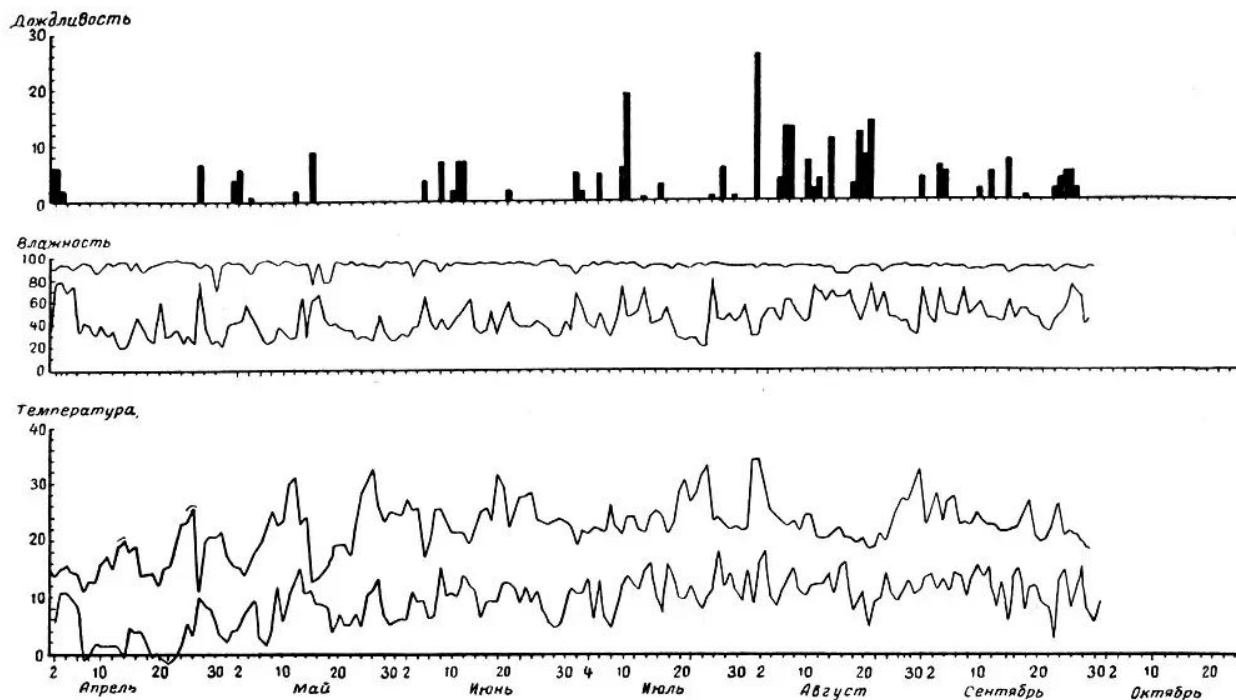

Графики вокруг нас

Сейсмограф - прибор, непрерывно фиксирующий колебания почвы и строящий специальные графики – **сейсмограммы**.

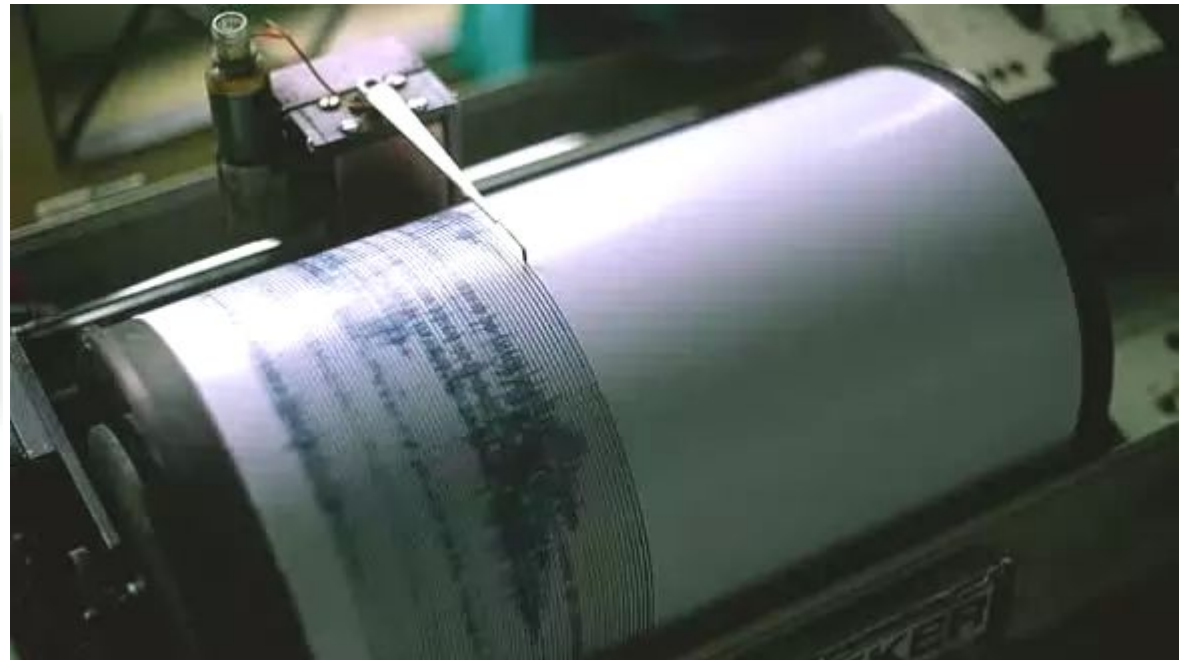
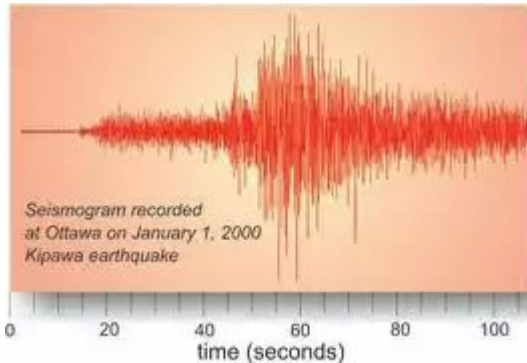

Графики вокруг нас

Врачи выявляют болезни сердца, изучая графики, полученные с помощью **кардиографа**, их называют **кардиограммами**.

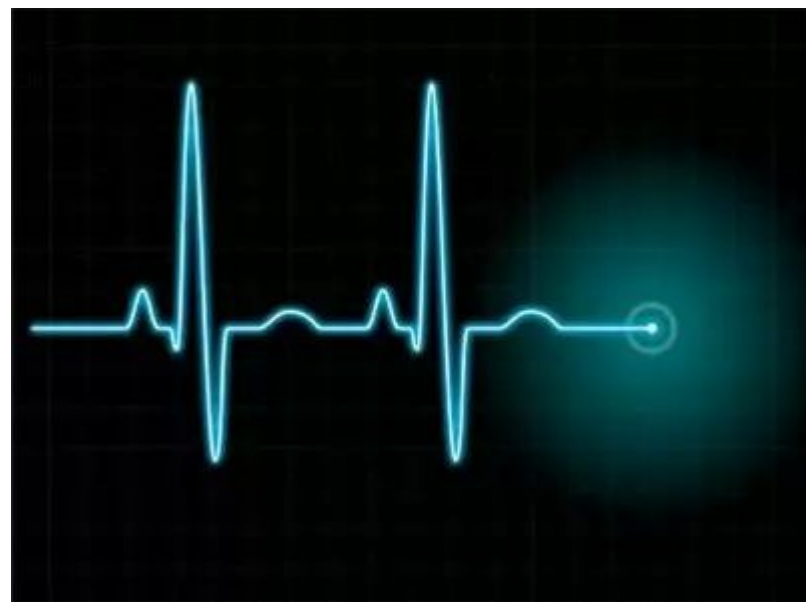

Графики вокруг нас

Широко применяются графики в **экономике**, в частности, **кривая спроса и предложения**, линия производственных возможностей.

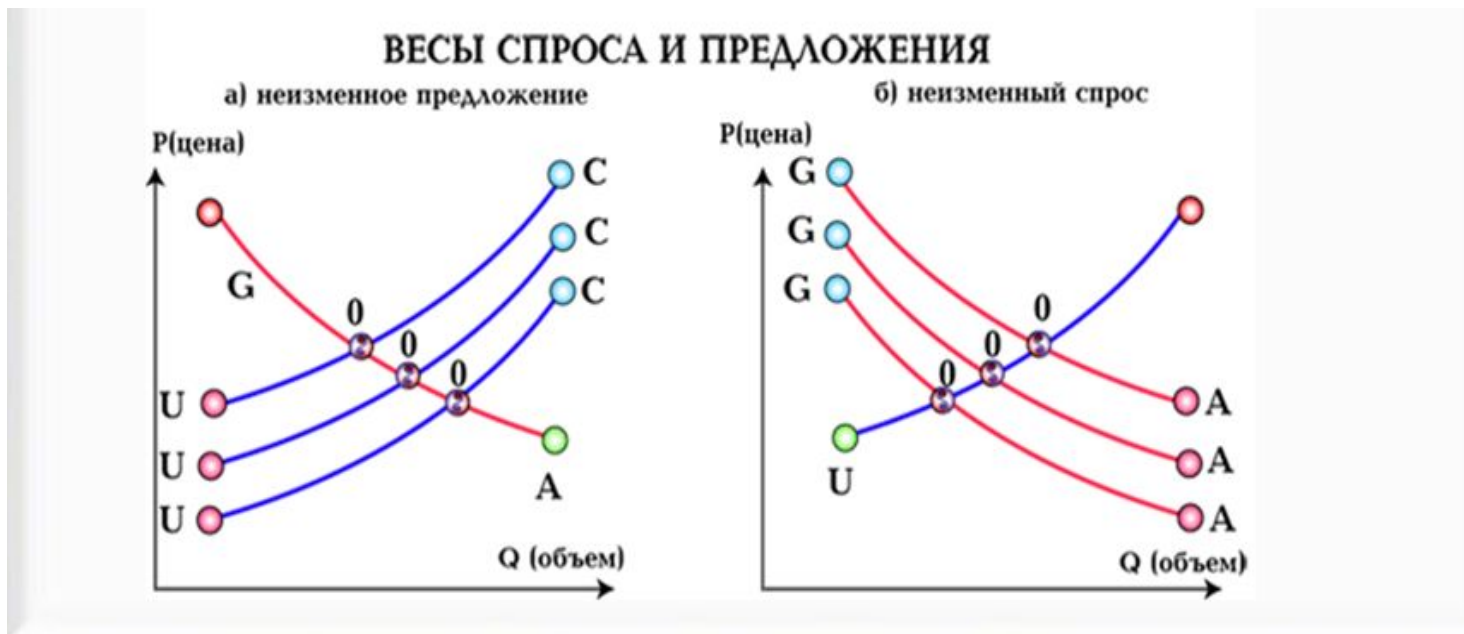

Графики вокруг нас

Графики широко используются для описания и исследования **физических процессов**.

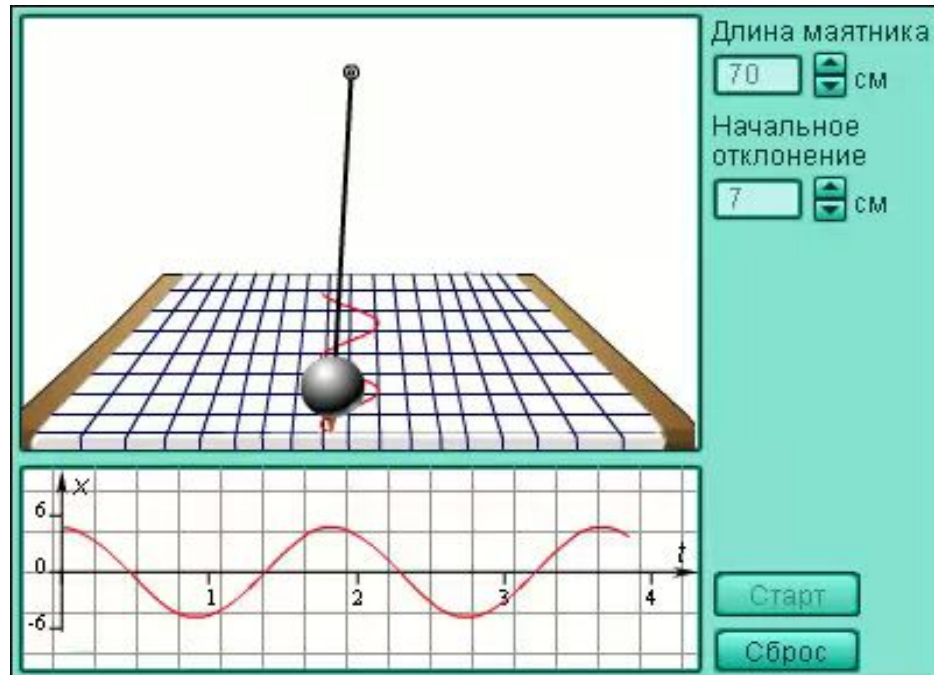
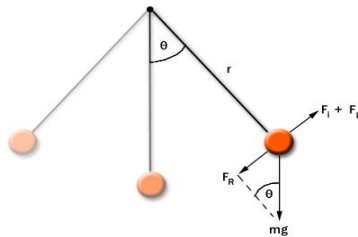
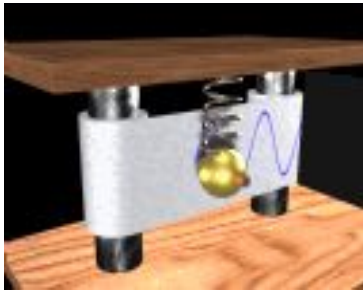

Самооценка

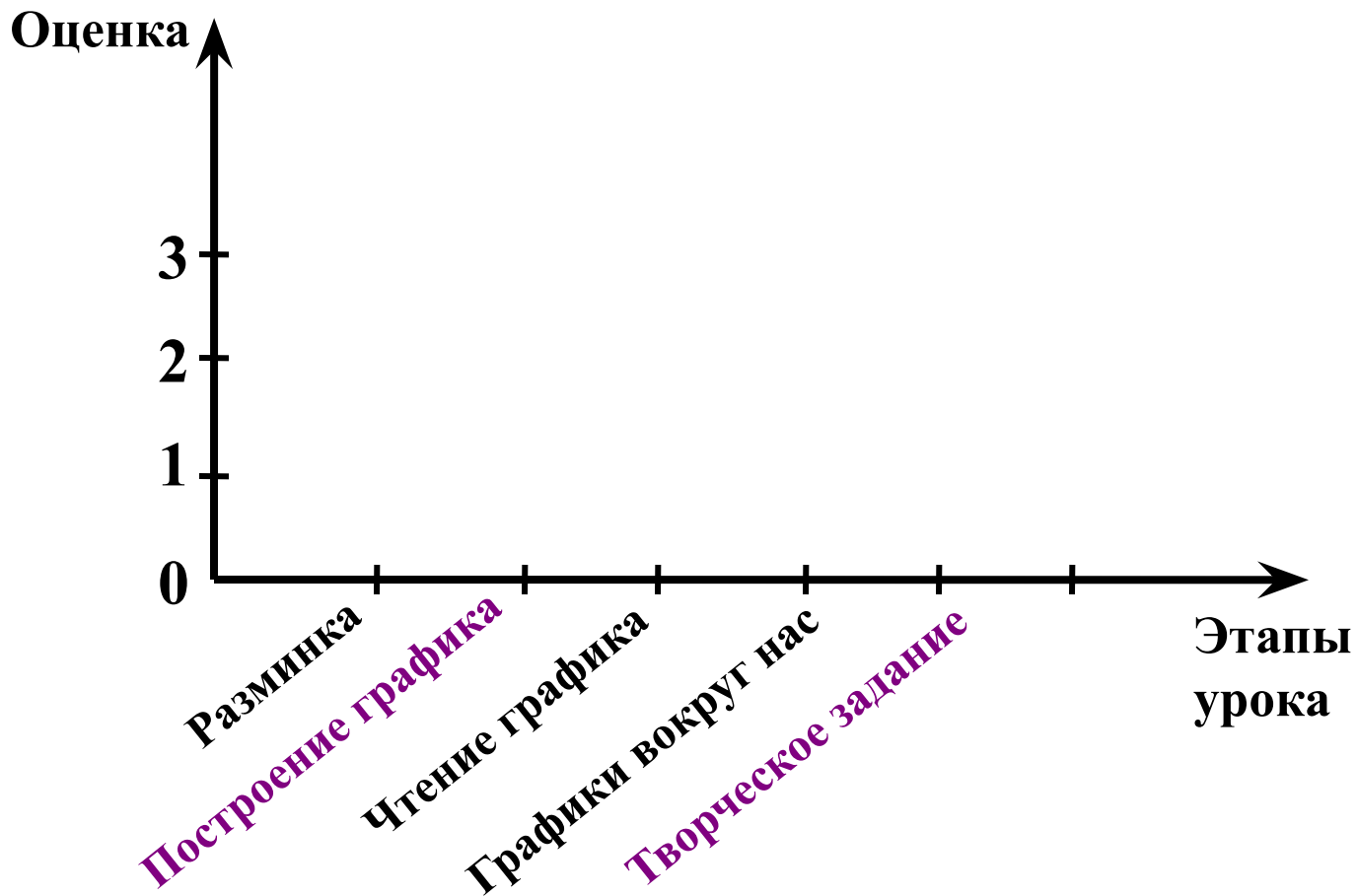

Творческое задание

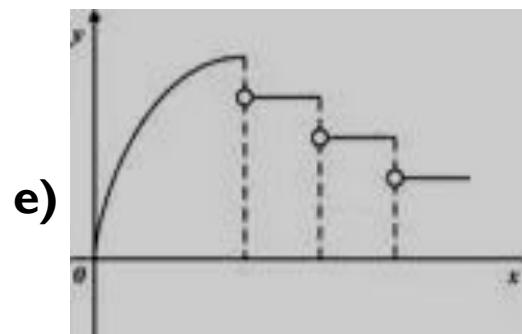
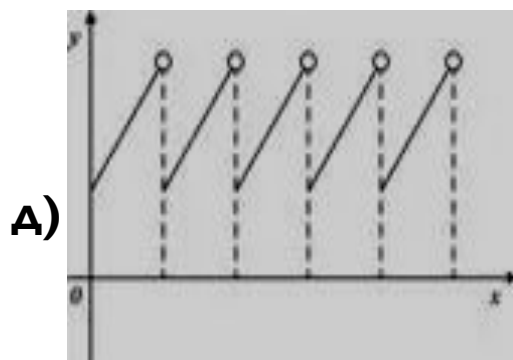
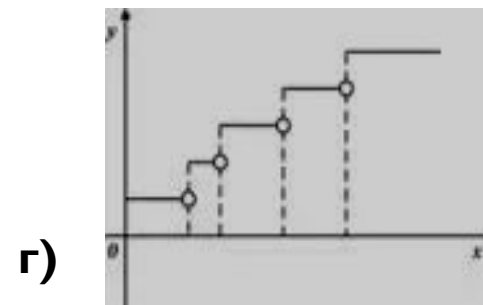
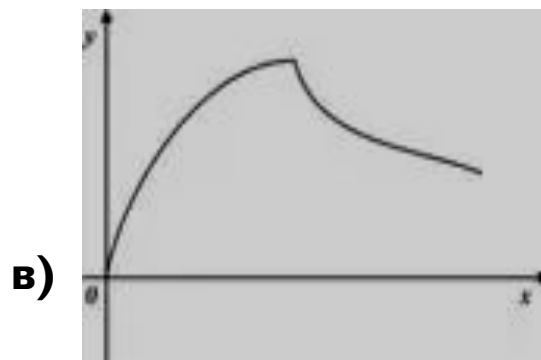
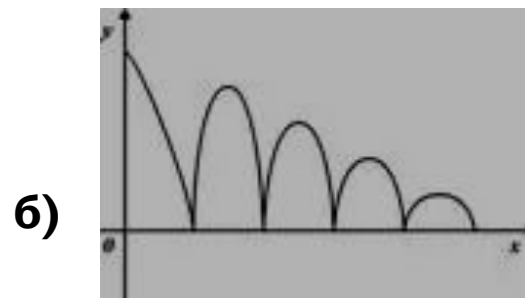
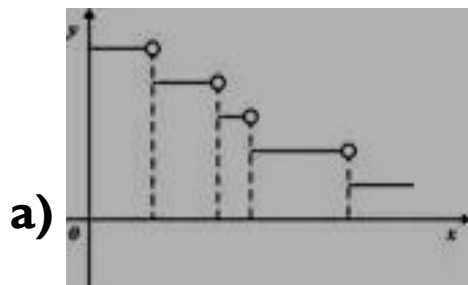

Самооценка

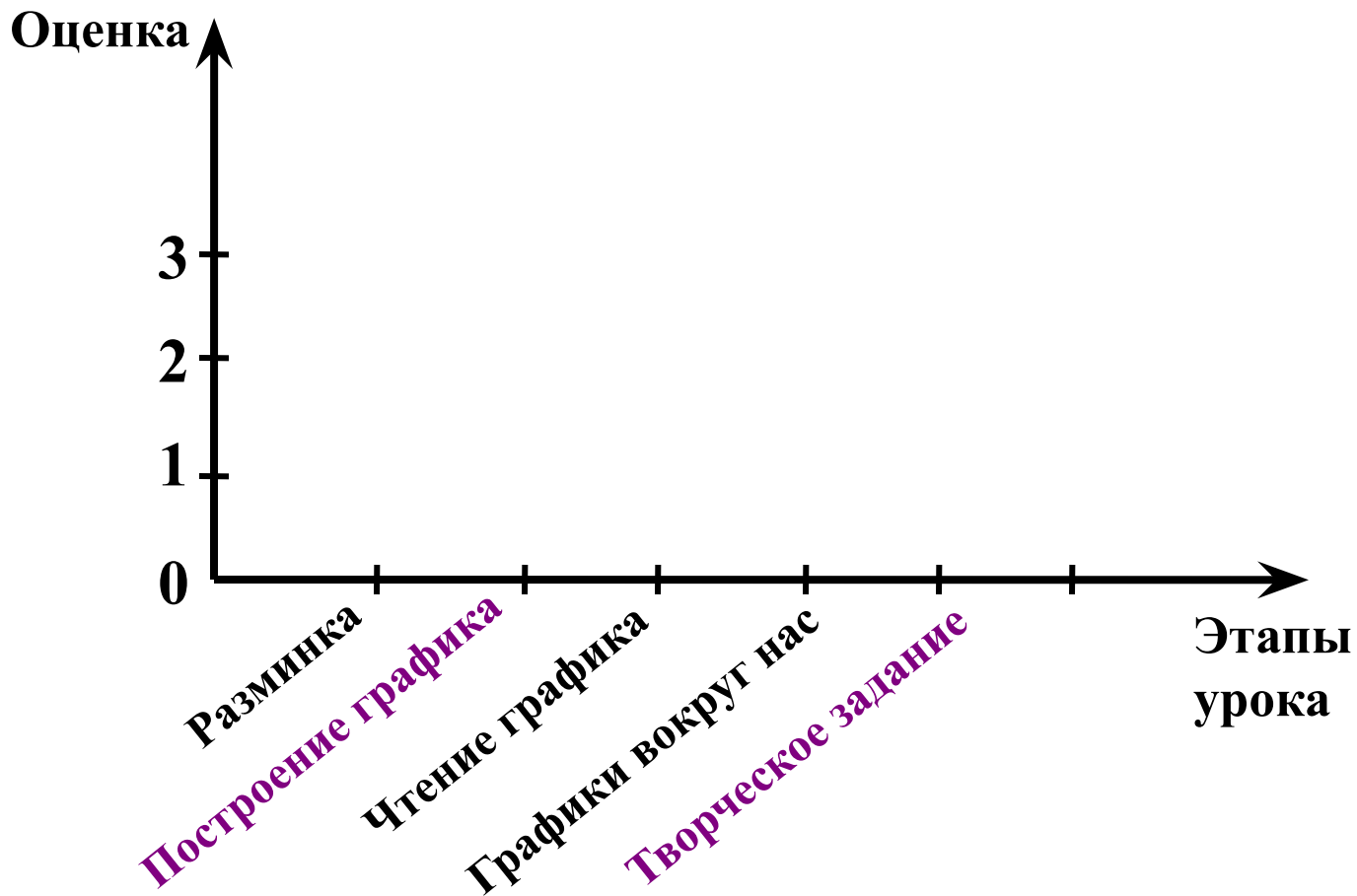

Самооценка



**Были неудачи, но я
все преодолею.**



**Небольшие недочеты,
есть над чем
работать.**



Ура!!! Я все понял(а).

