

Проект

Ледяной дворец.

Автор:

**Савостьянова
Ольга**

Ученица МОУ
«Лермонтовская СОШ»
Куйтунского района.

Апрель 2010 год.

Краткое описание проекта.

Цель:

спроектировать модель ледяного дворца, предназначенного для детского сада.

Задачи:

- изготовить чертежи отдельных деталей;
- построить изометрические проекции этих деталей;
- Построить изометрическую проекцию сборочного чертежа (модель).

Шаг 1.

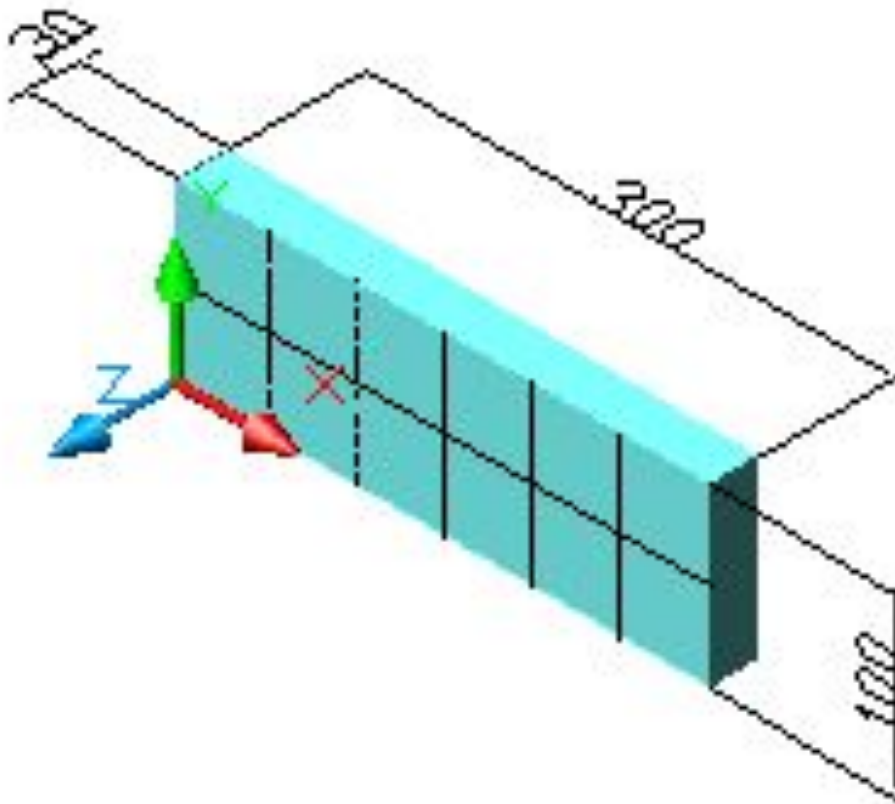

1. Построить параллелепипед с центром $(0,0,0)$.
2. Длина -30 см, ширина -300 см, высота – 100 см.

Шаг 2.

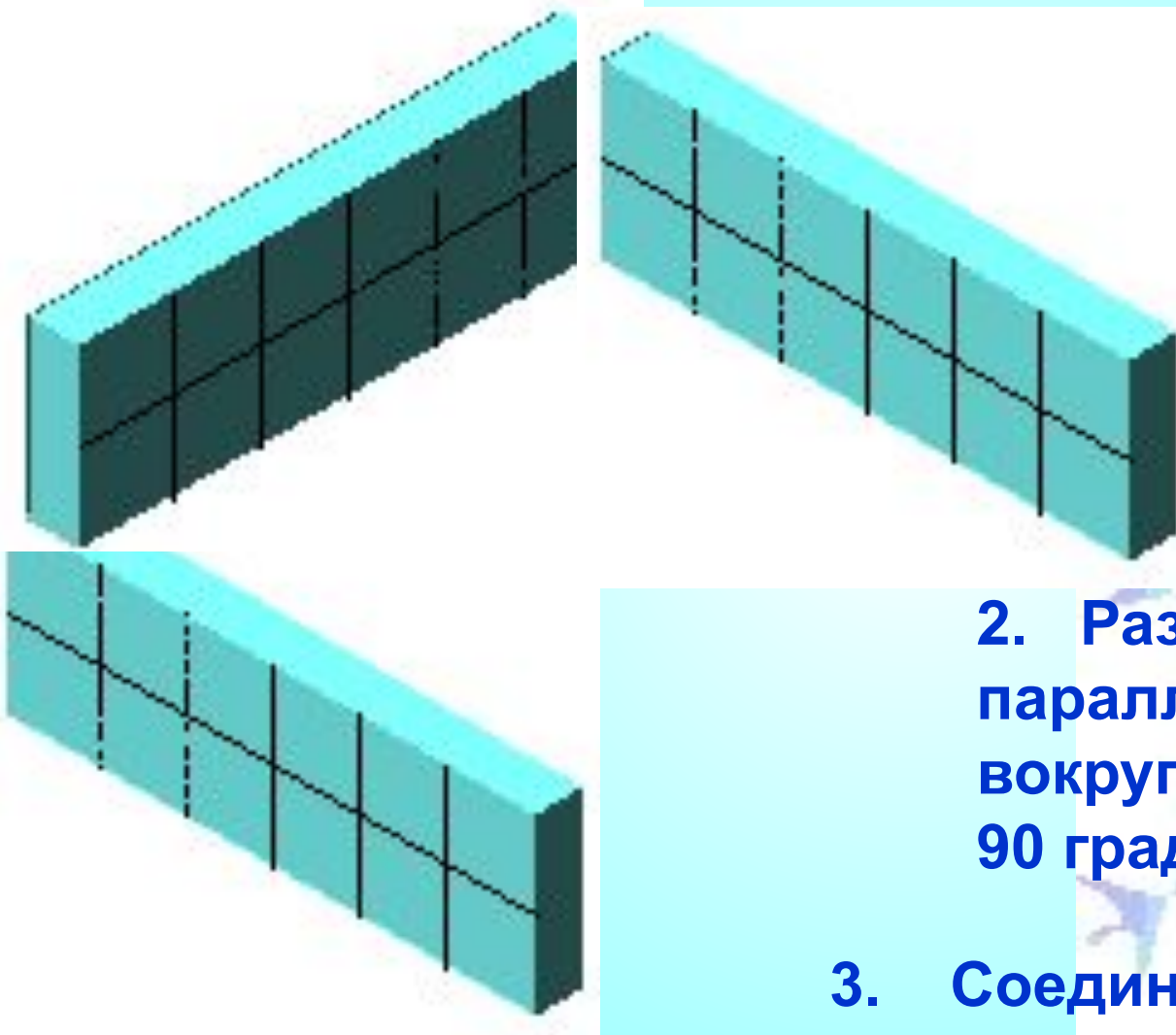

1. Перенести параллелепипед параллельно вдоль оси x на 270 ед.

2. Развернуть параллелепипед вокруг оси z на 90 градусов.

3. Соединить все детали

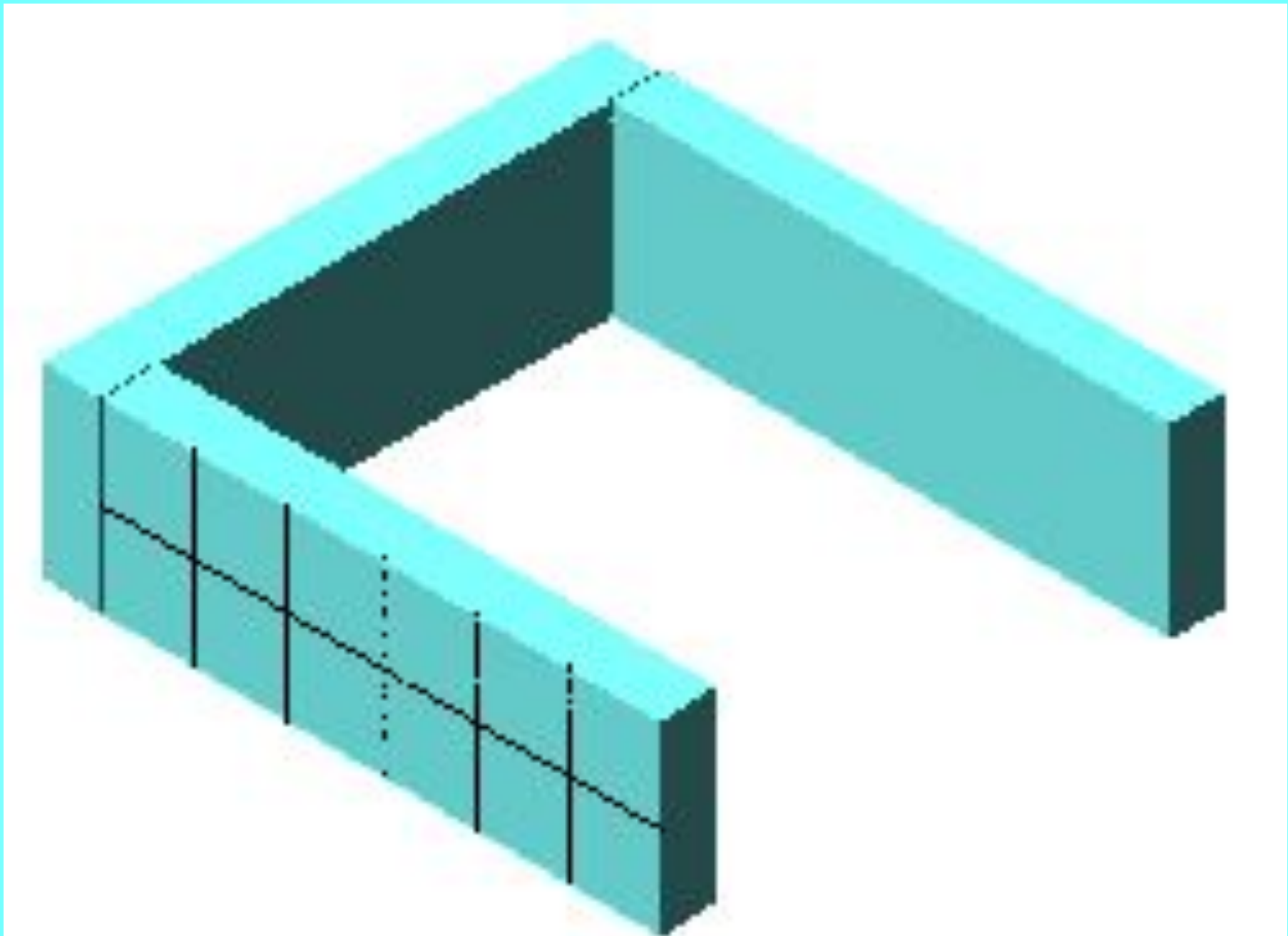

Шаг 4.

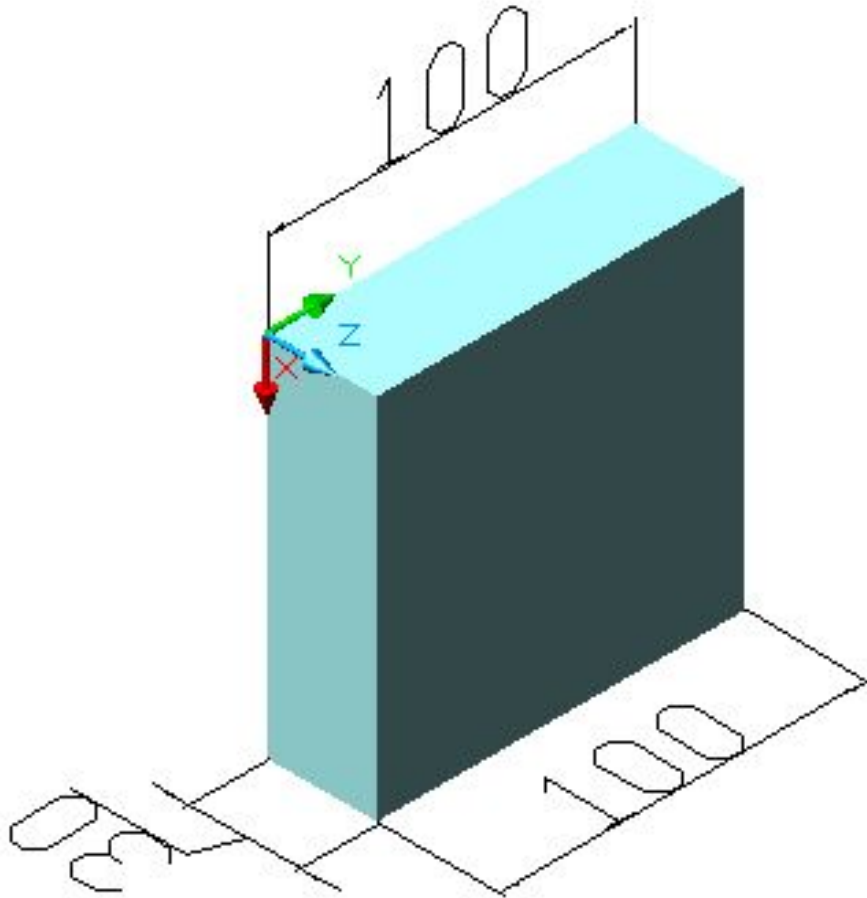

1. Построить параллелепипед с центром $(0,0,0)$.
2. Длина -100 см, ширина -30 см, высота – 100 см.

Шаг 4.

Скопировать и переместить данный параллелепипед на соответствующие места.



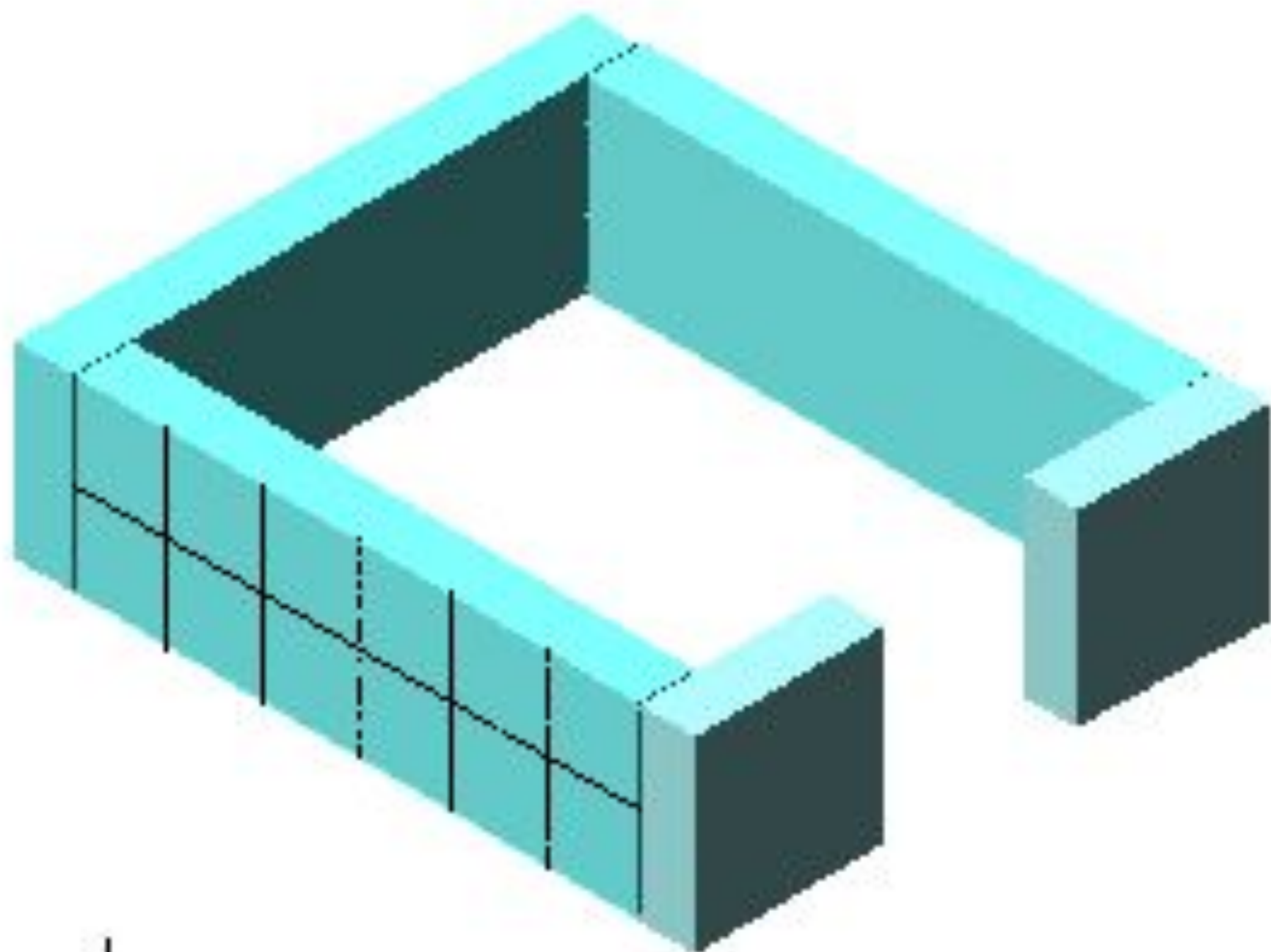

Шаг 5.

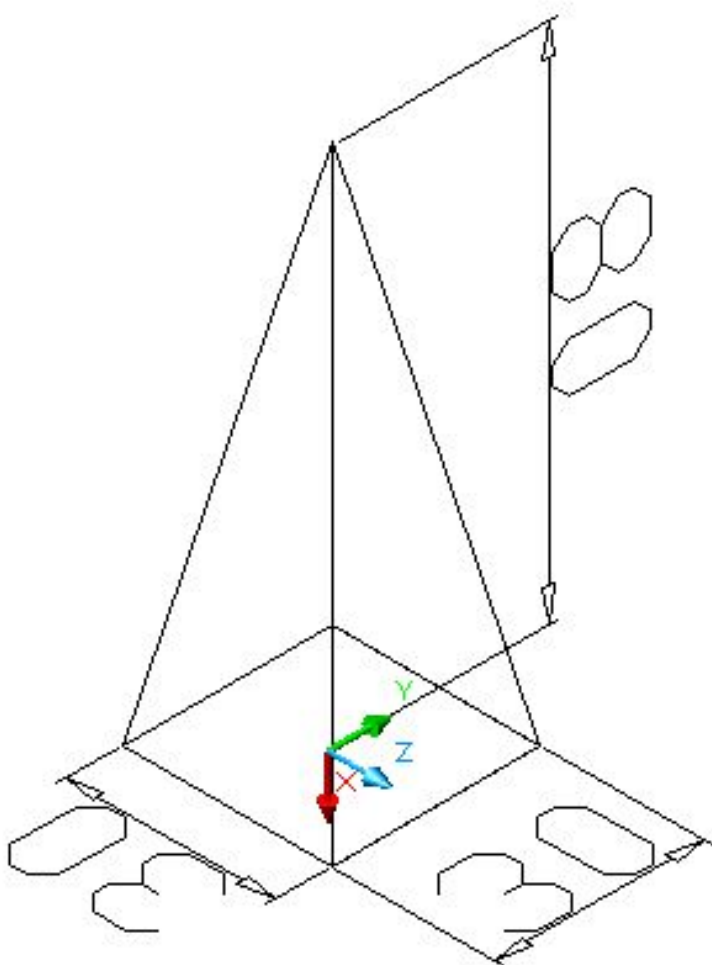

Построить
четырёхугольную
пирамиду:
центр точка $(0,0,0)$,
радиус вписанной
окружности – 15 см,
вершина – $(0,0,80)$

Шаг 6.

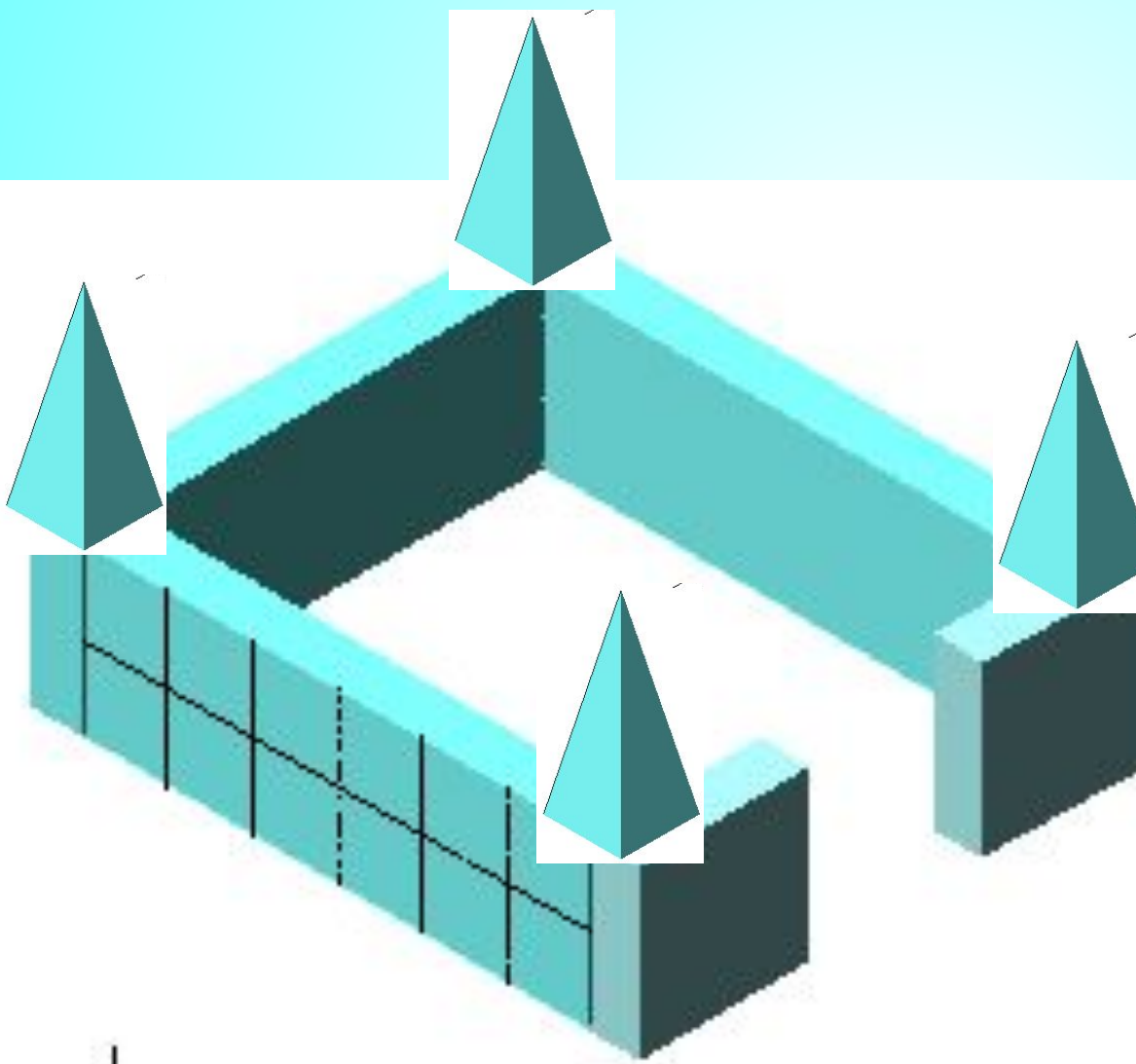

Скопировать пирамиду и перенести на каждый угол стены.

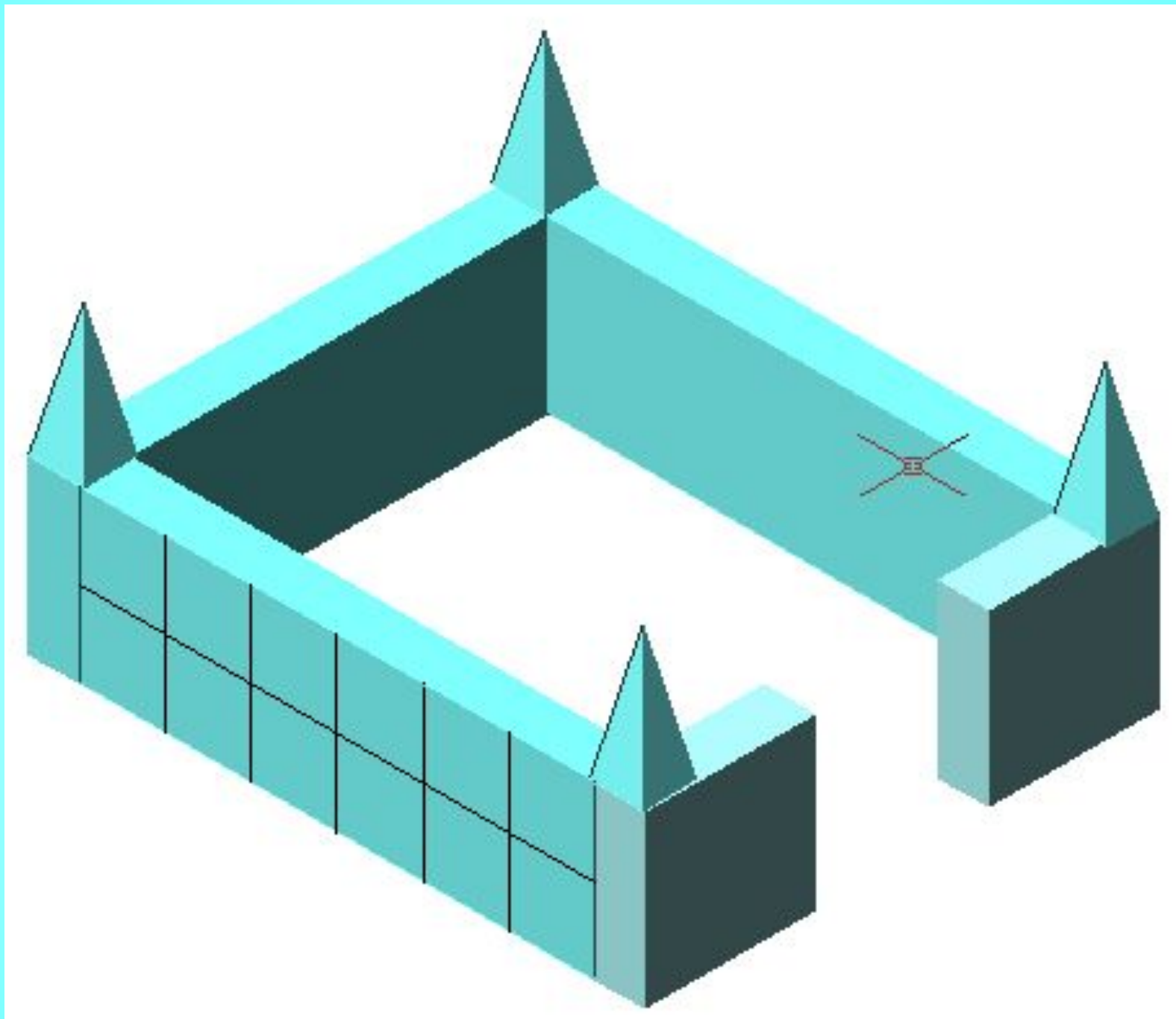

Шаг 6.

1. Построить цилиндр с центром $(0,0,0)$ и радиусом 80 см.
2. Построить цилиндр с центром $(0,40,0)$ и радиусом 60 см.
3. Объединить цилиндры.
4. Построить цилиндр с центром $(0,30,0)$ и радиусом 15 см.
5. Вычесть этот цилиндр из полученной детали.
6. Обрезать полученную деталь.

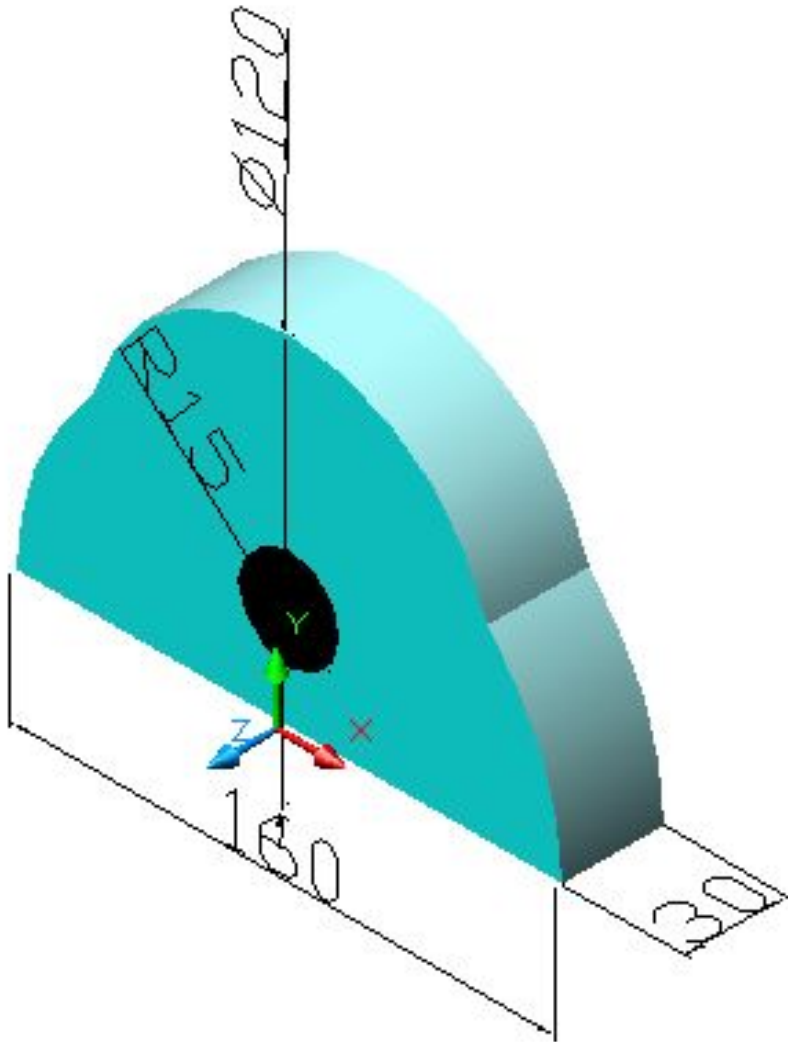

Шаг 7.

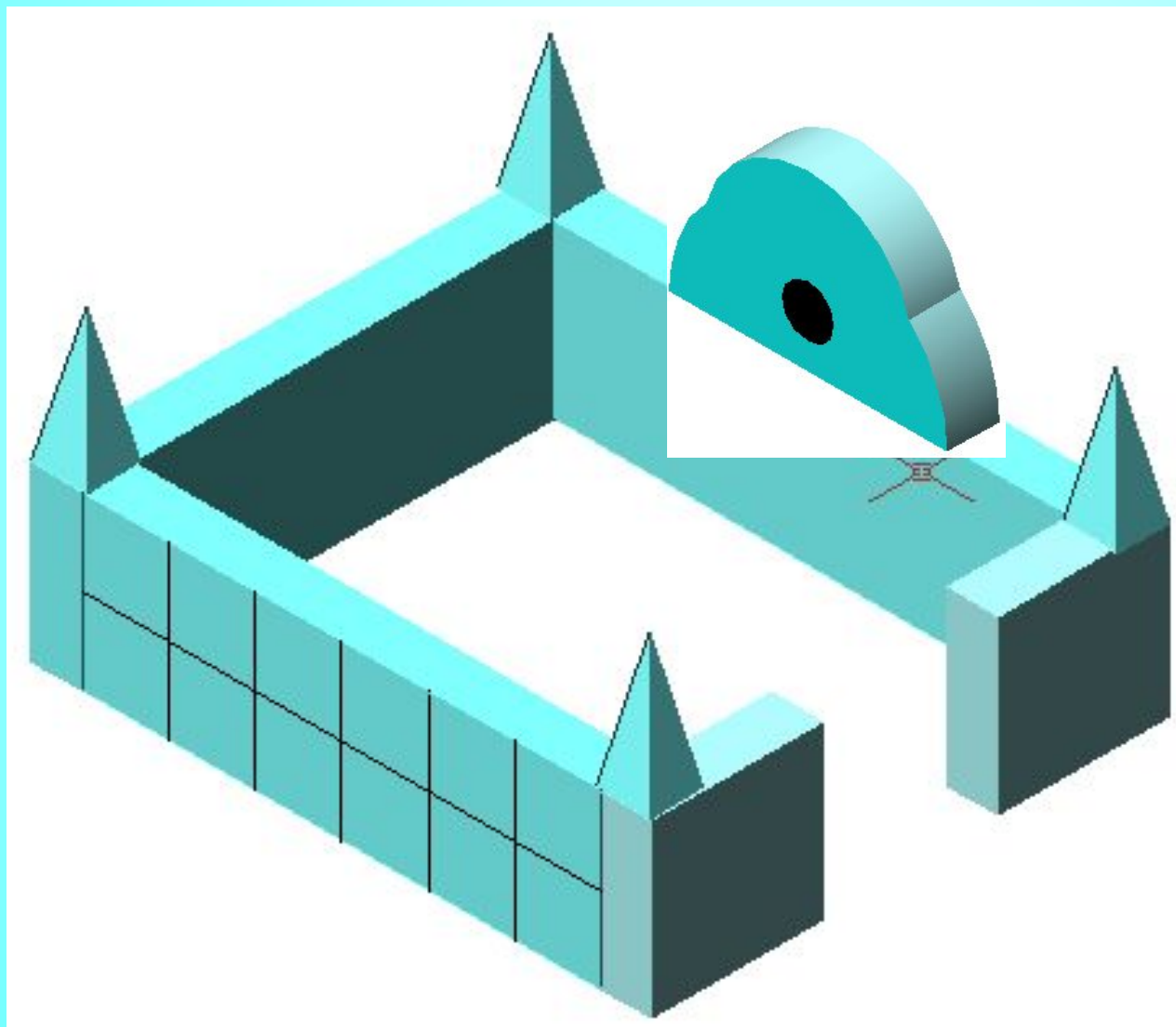

Разместить
полученную
деталь на
четырех
сторонах
строения.

