

Построение сечений многогранников

геометрия 10 класс

Выполнил: Старёв А. Е.

МОУ «Судская средняя общеобразовательная
школа №2» Череповецкого района

Обучающая цель: формирование умений и навыков построения сечений.

Развивающая цель: формирование и развитие у учащихся пространственного представления.

Воспитывающая цель: добиваться поставленной цели при решении задач.

Структура урока

- 1) Организационный момент
- 2) Целеполагание и мотивация
- 3) Актуализация знаний
- 4) Изучение нового материала
- 5) Закрепление
- 6) Домашнее задание
- 7) Рефлексия.

Опора - памятка.

- Аксиома1. Через любые три точки, не лежащие на одной прямой, проходит плоскость, и притом только одна.
- Аксиома2. Если две точки прямой лежат в плоскости, то все точки прямой лежат в этой плоскости.
- Аксиома3. Если 2 плоскости имеют общую точку, то они имеют общую прямую, на которой лежат все общие точки этих плоскостей.

Следствия из аксиом:

1. Через прямую и не лежащую на ней точку проходит плоскость, и притом только одна.
2. Через две пересекающиеся прямые проходит плоскость, и притом только одна.

Способы задания плоскости

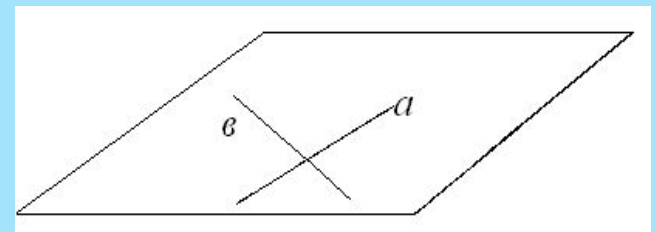
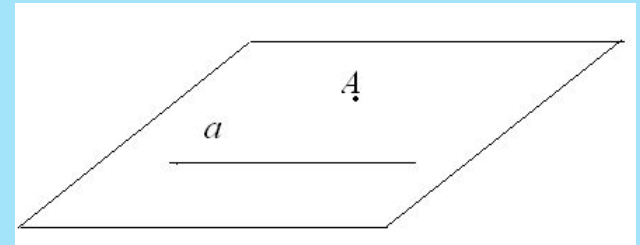
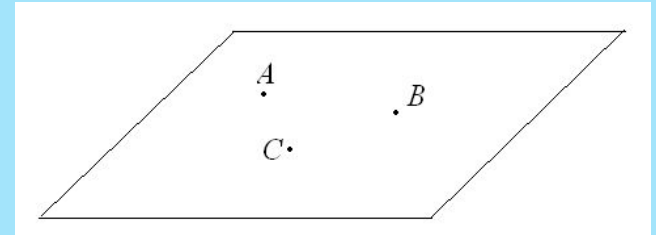

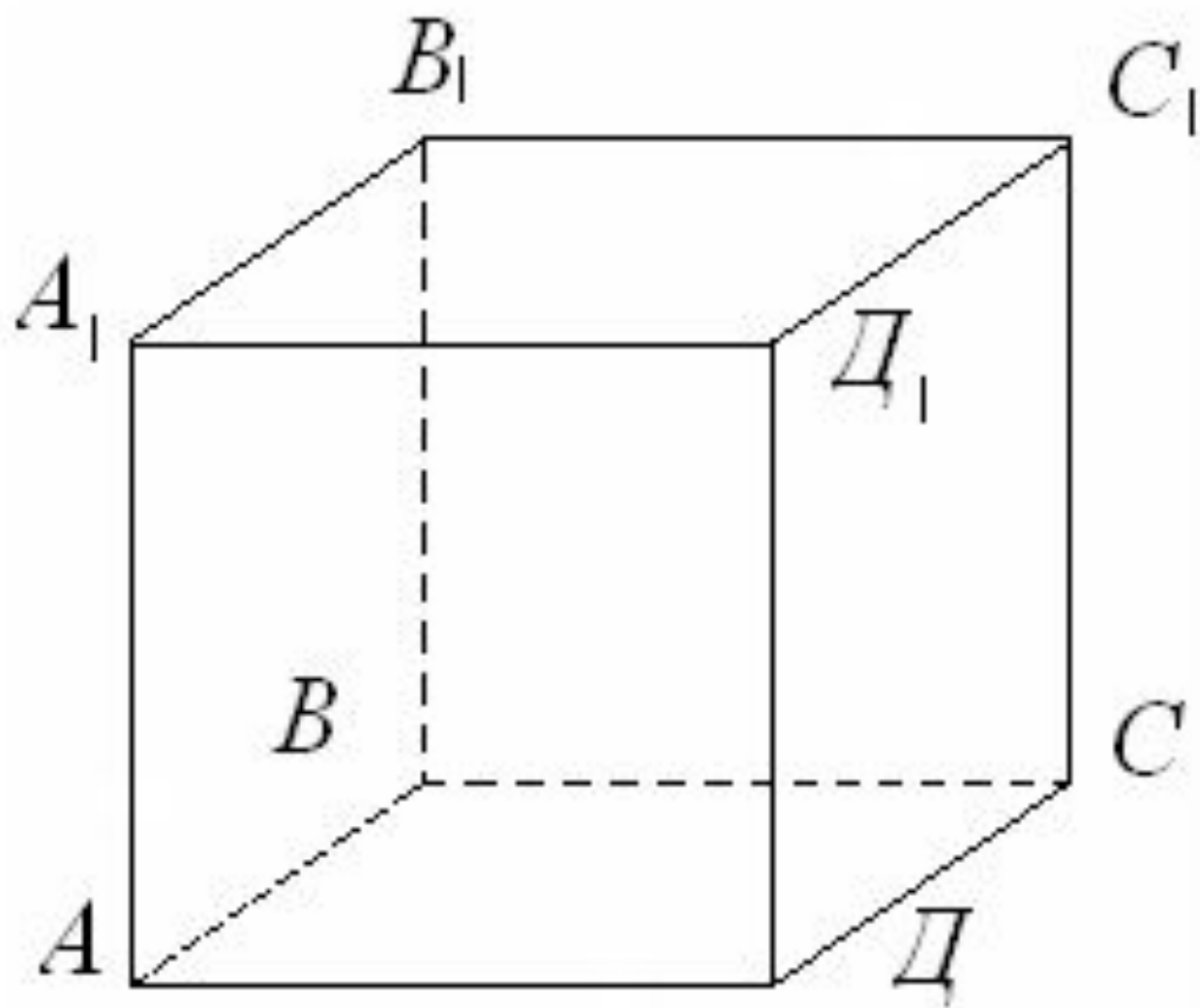

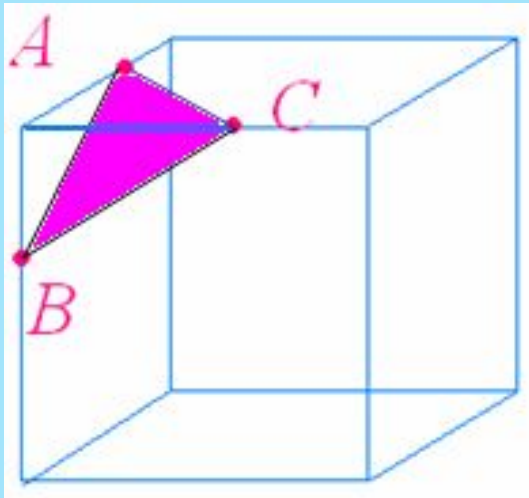

1) Треугольники



Параллелепипед имеет
шесть граней
его сечениями
могут быть:

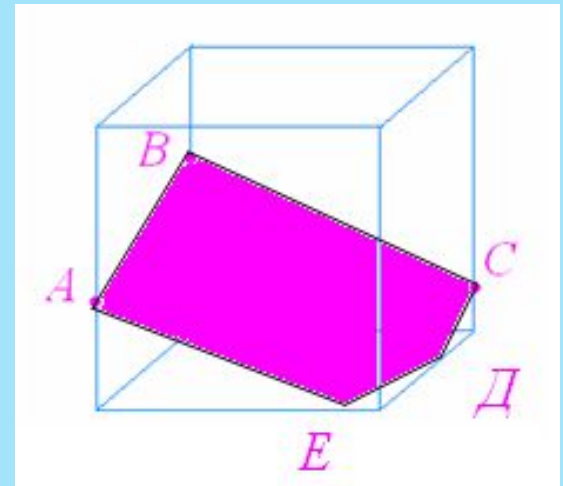

3) Пятиугольники

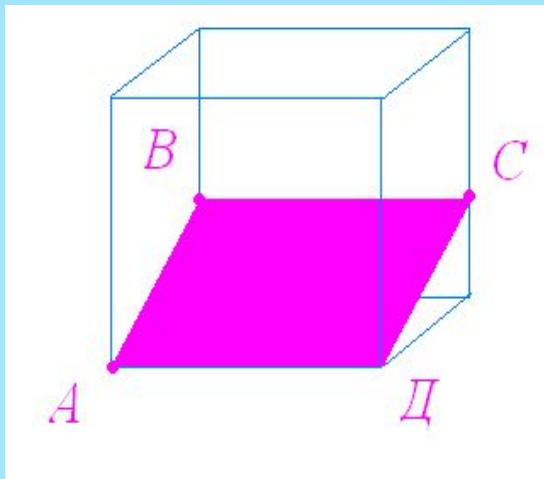

2) Четырёхугольники

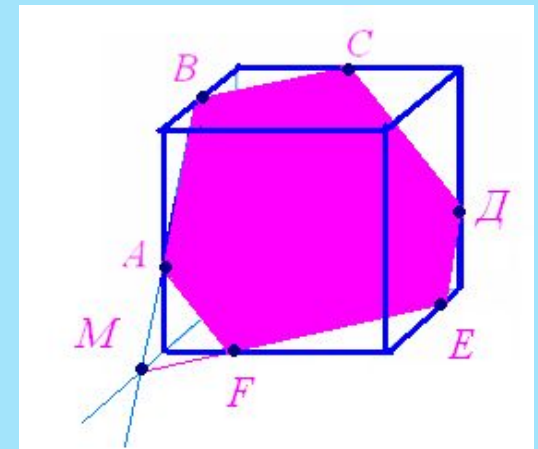

4) Шестиугольники

При построении сечений параллелепипеда следует учитывать:

*Если секущая
плоскость пересекает
две противоположные
грани по каким-то
отрезкам, то эти
отрезки параллельны*

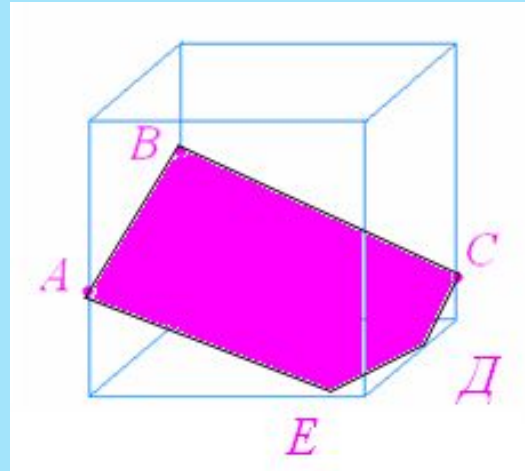

$AB \parallel CD$
 $AE \parallel BC$

*Для построения сечений достаточно
построить точки пересечения секущей
плоскости с рёбрами параллелепипеда, после
чего остаётся провести отрезки,
соединяющие каждые две построенные
точки, лежащие в одной и той же грани*

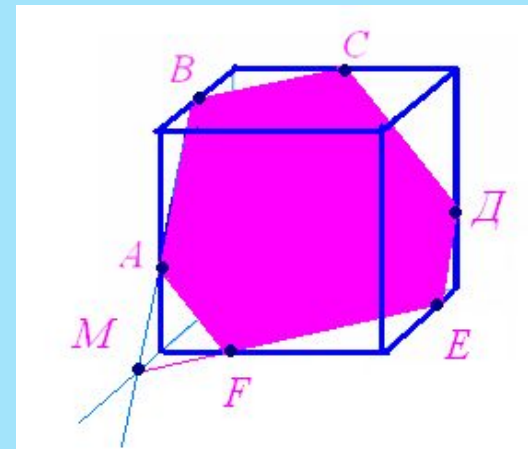

Рассмотрим четыре случая построения сечений параллелепипеда

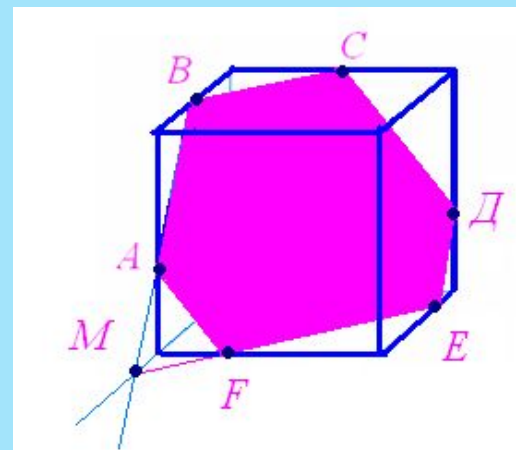
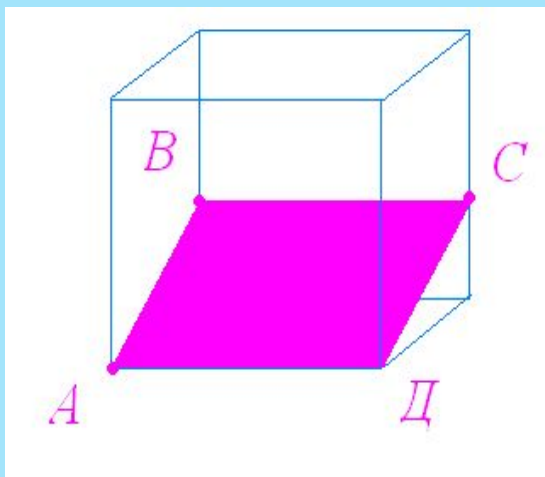
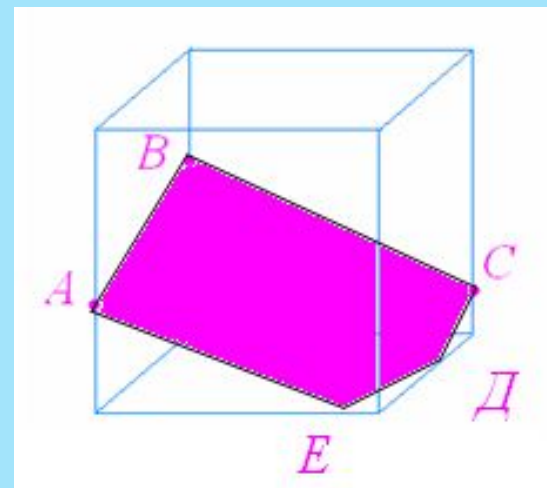
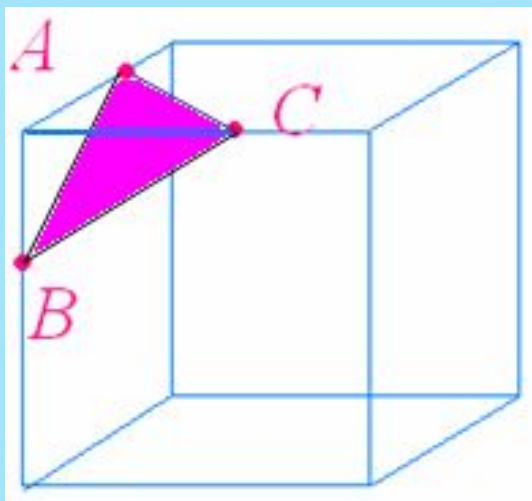

1 случай

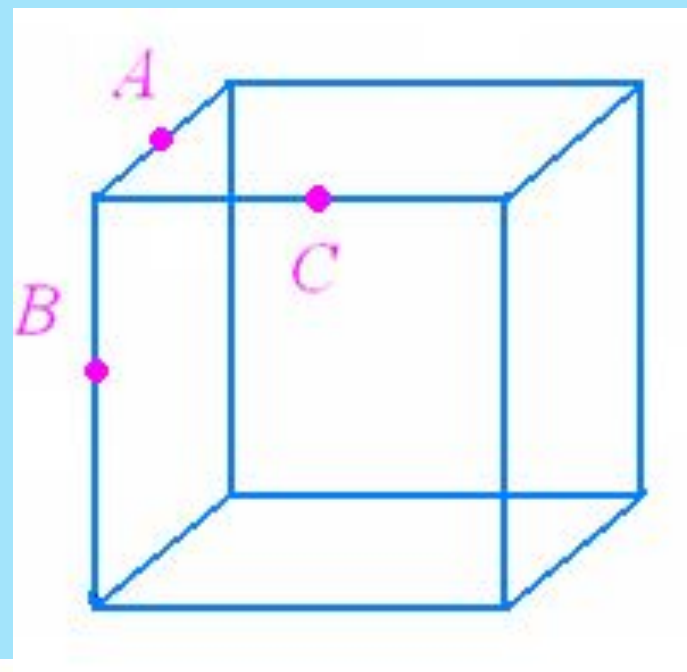
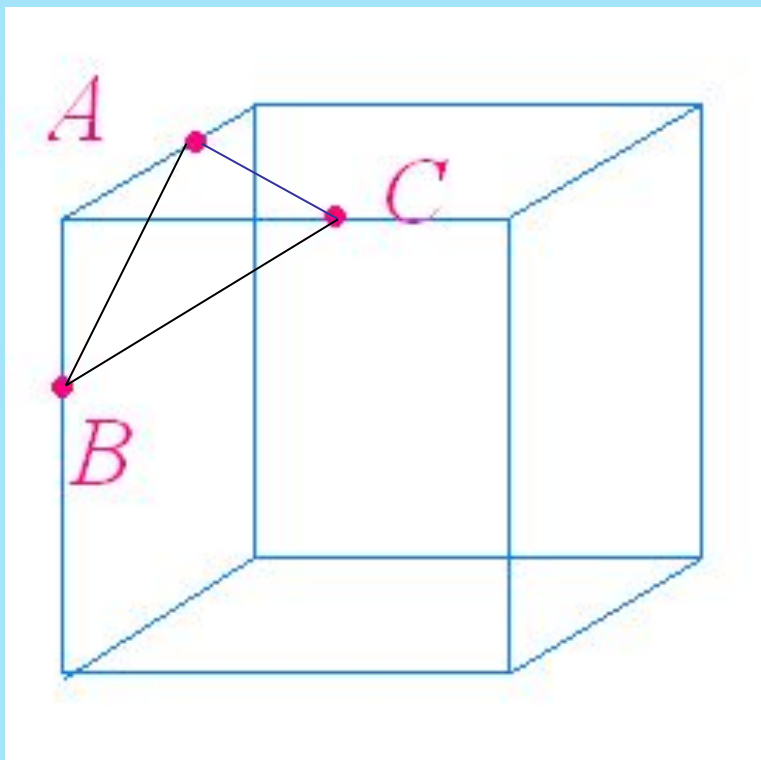

- 1) AB
- 2) AC
- 3) BC

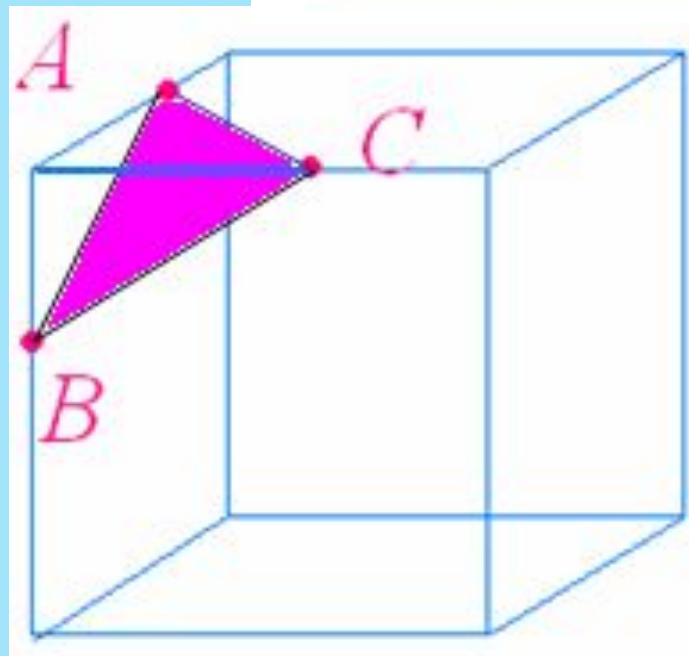

2 случай

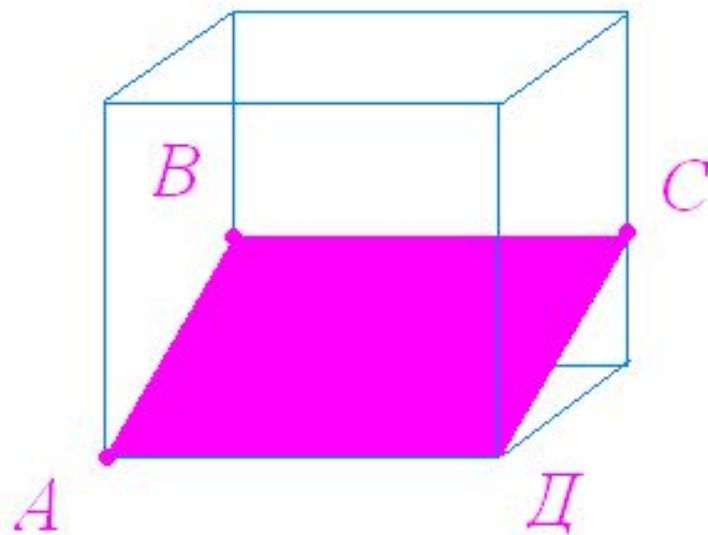
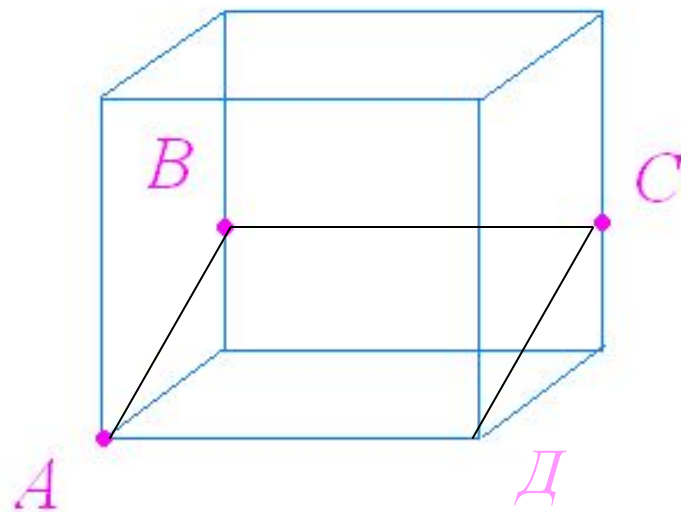
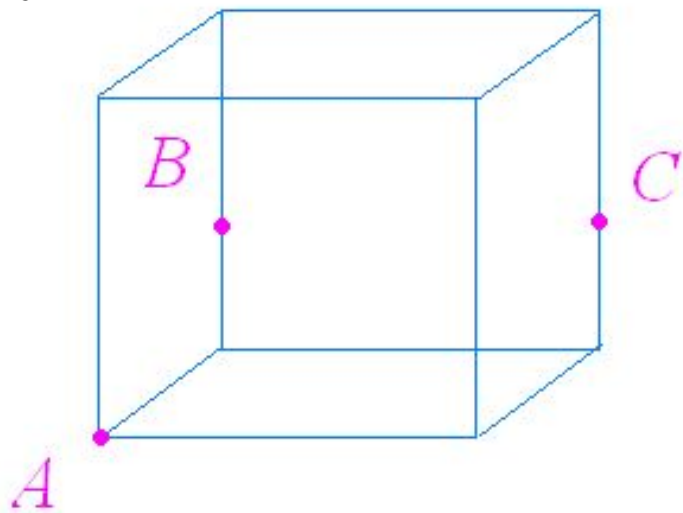

- 1) AB
- 2) BC
- 3) $CD \parallel AB$
- 4) DA

3 случай

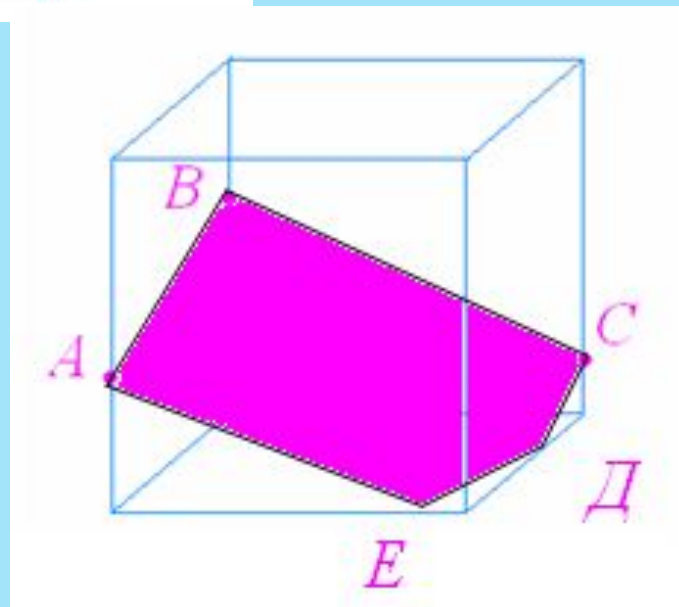
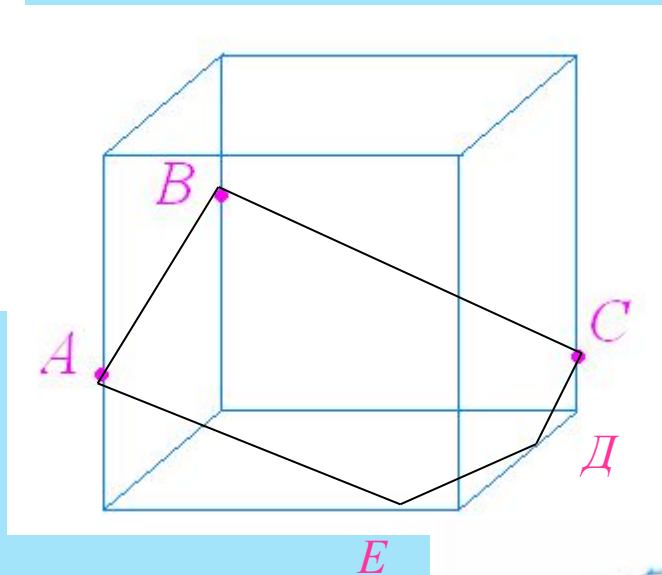
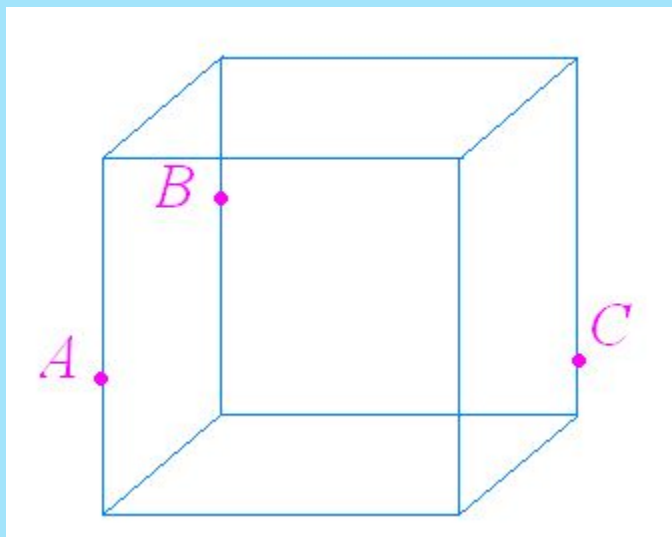

- 1) АВ
- 2) ВС
- 3) $CD \parallel AB$
- 4) $AE \parallel BC$
- 5) ДЕ

4 случай

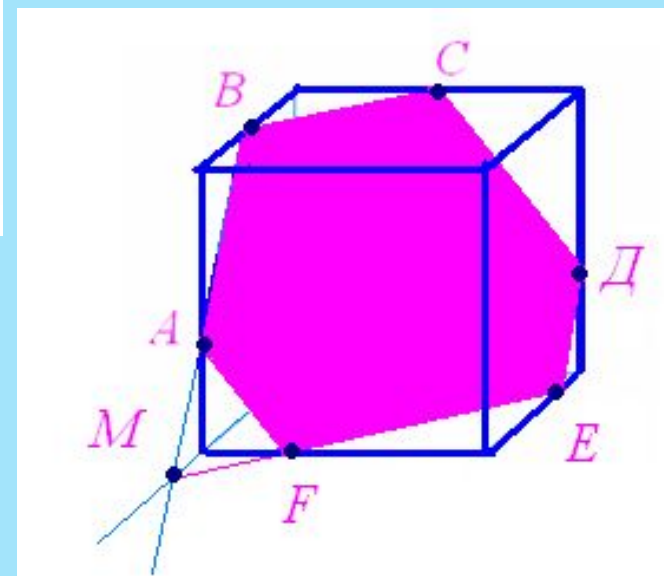
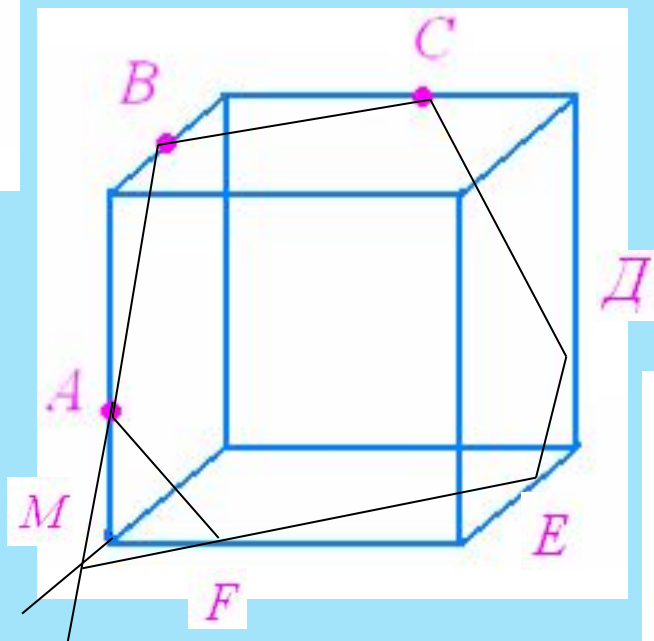
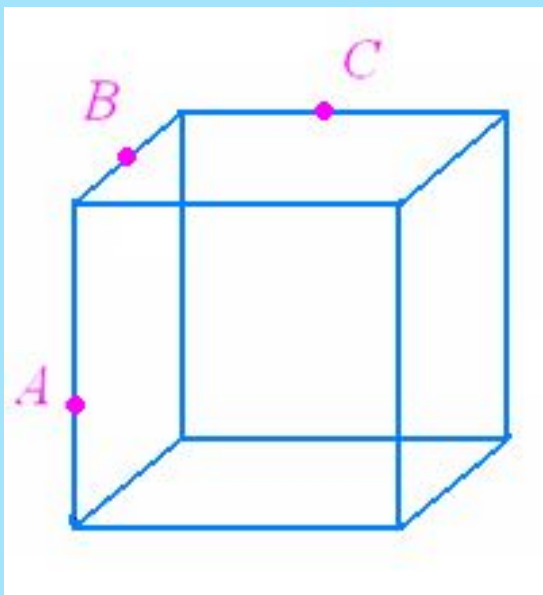

- 1) AB
- 2) BC
- 3) M
- 4) $ME \parallel BC$
- 5) AF
- 6) $DE \parallel AB$
- 7) CD

Следом называют прямую пересечения плоскости сечения и плоскости какой-либо грани многогранника. Чтобы построить след, достаточно знать две его точки, т. е. точки, лежащие одновременно в секущей плоскости и плоскости рассматриваемой грани. Если след построен, то отрезок, по которому он пересекается с плоскостью, дает сторону сечения, лежащую в этой плоскости. Но еще важнее то, что каждая точка его пересечения со стороной грани или ее продолжением лежит и в плоскости другой грани.

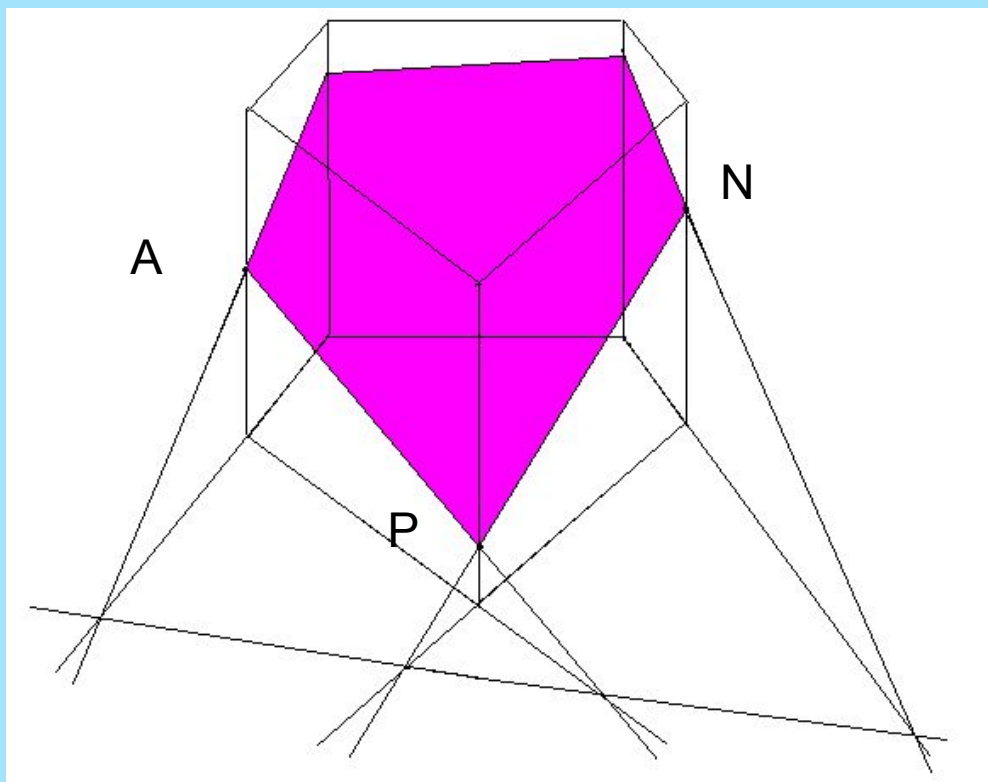

Метод следов включает три важных пункта:

- 1) Строим линию пересечения (след) секущей плоскости с плоскостью основания многогранника
- 2) Находим точки пересечения секущей плоскости с рёбрами многогранника
- 3) Строим, заштриховываем сечения

Задача

Построить сечение куба, проходящее через точки М, N, L

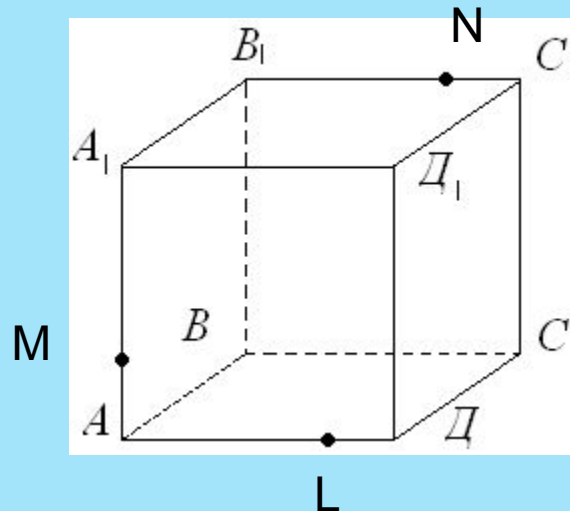

- 1) ML
- 2) $ML \cap D_1A_1 = X$

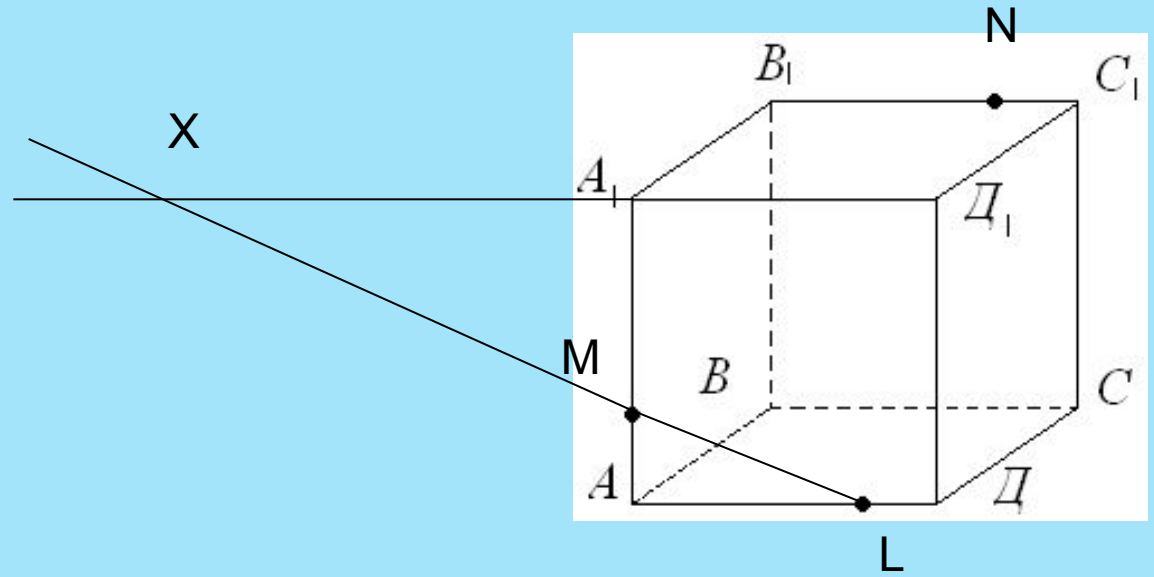

- 1) $XN \cap B_1A_1 = K$
- 2) MK

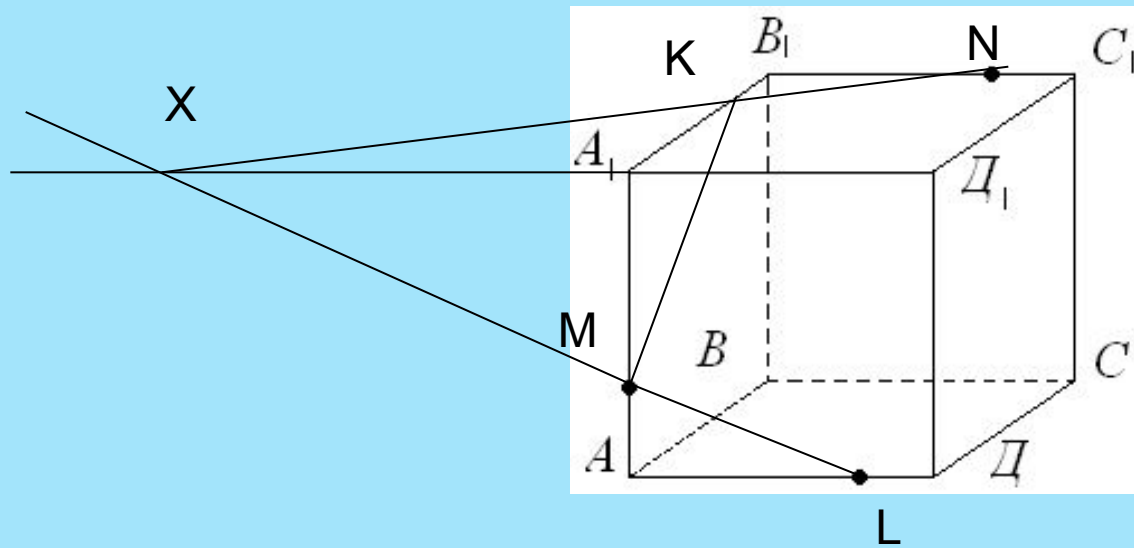

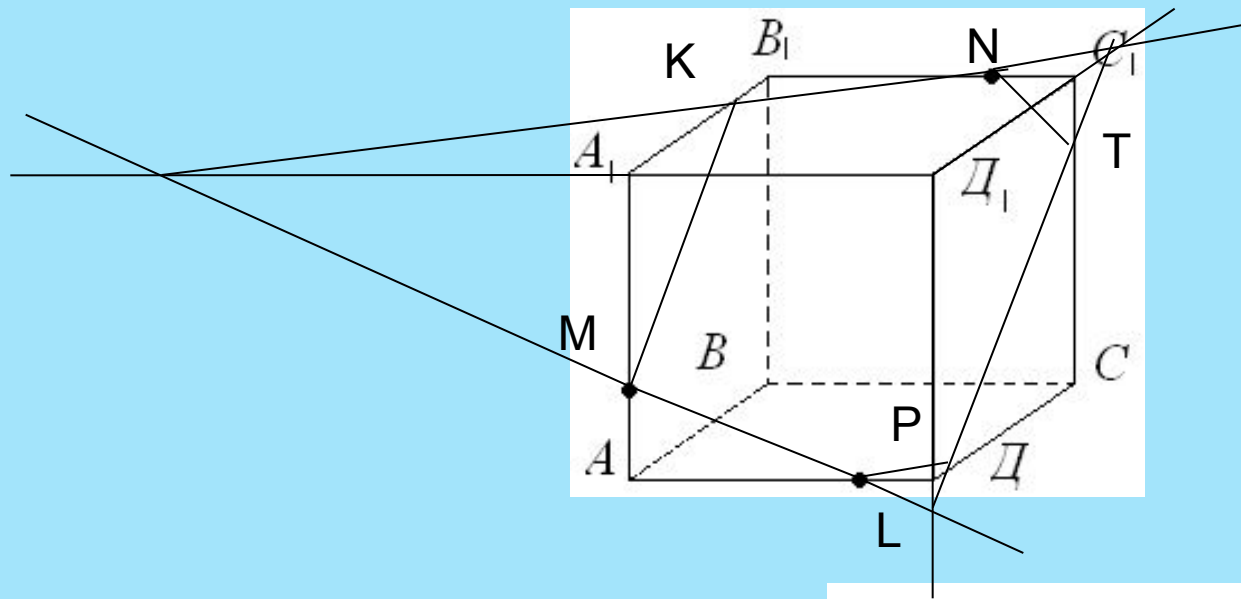

- 1) $ML \cap DD_1$
- 2) $KN \cap D_1C_1$
- 3) PT
- 4) NT
- 5) LP

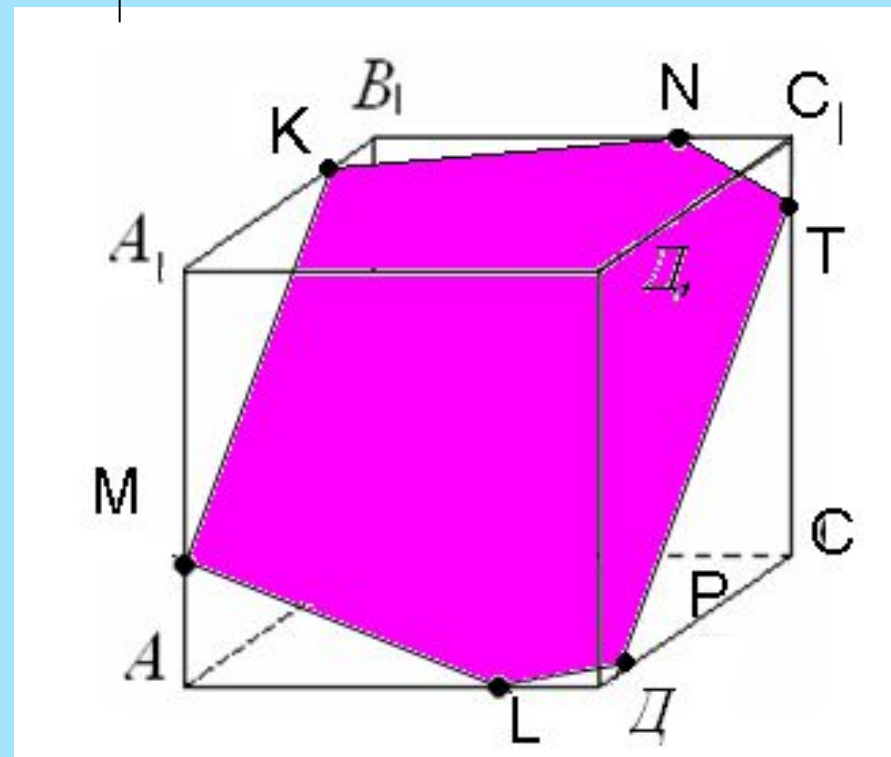

Самостоятельная работа

Построить сечения тетраэдра плоскостью,
проходящие через точки

- 1) М, N, К
- 2) М, N, Р

Построить сечение куба плоскостью,
проходящей через точки К, М, Р

1)

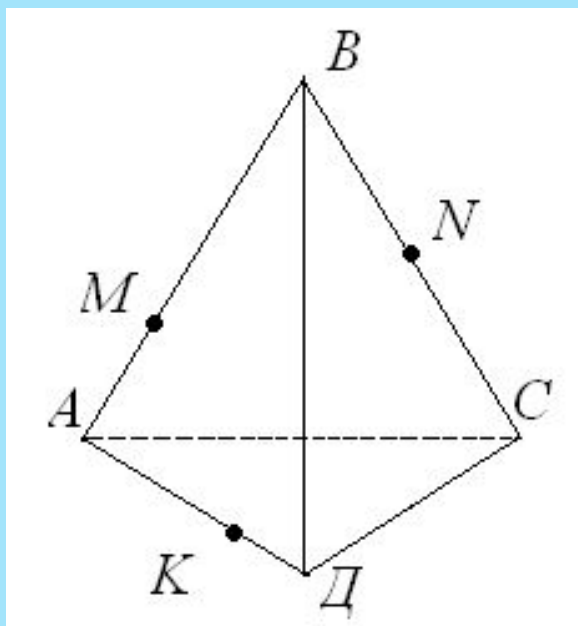

2)

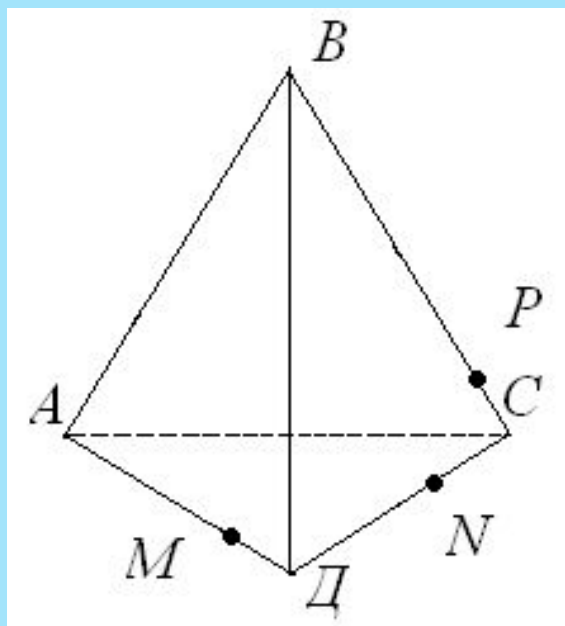

3)

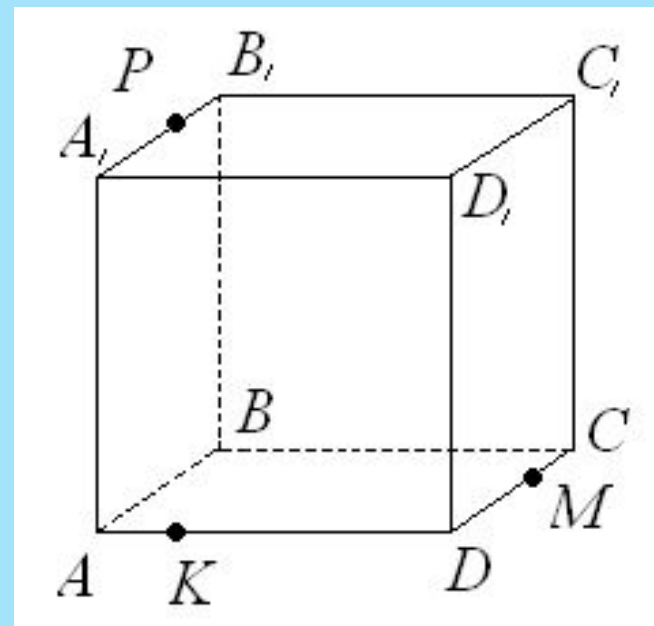

Решения задач

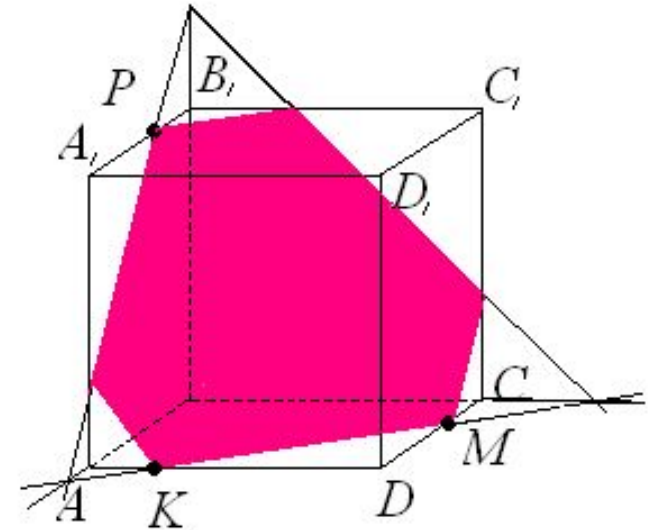
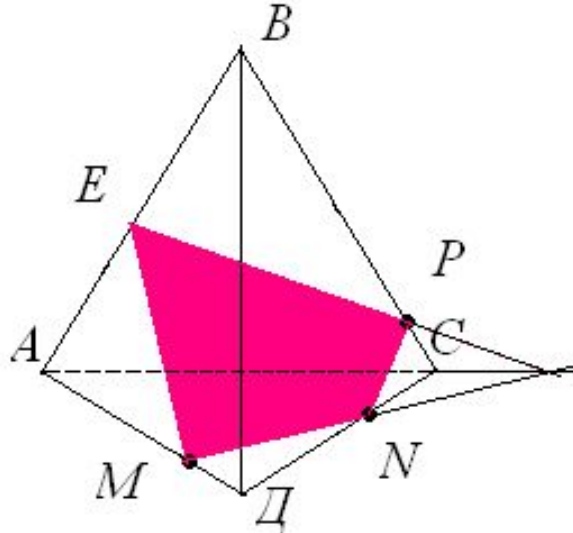
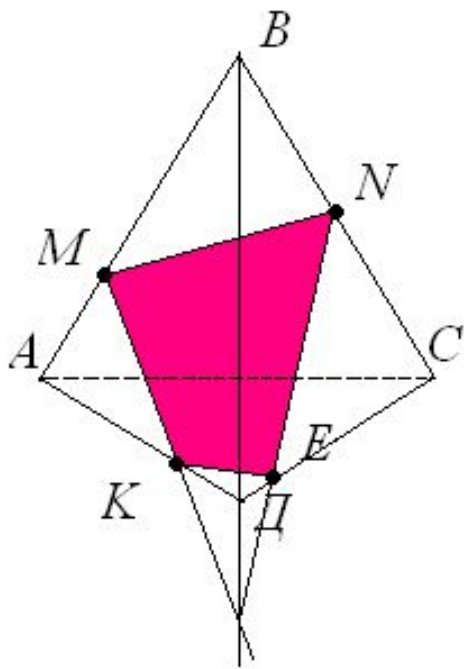

Подведение итогов урока

Домашнее задание.

Работа с дисками

Живая Геометрия - [Gsp15.gsp]

Файл Редактор Вид Построение Работа Помощь



Построение сечения по точке и прямой

Дана точка P на ребре CD тетраэдра $ABCD$ и прямая a в плоскости его грани ABC .

- Изменяя расположение тетраэдра, убедитесь, что прямая действительно лежит в плоскости ABC .
- Постройте сечение тетраэдра плоскостью, проходящей через P и a .

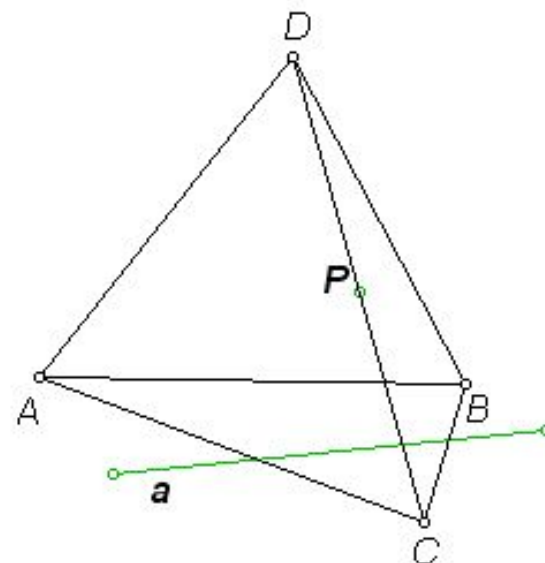

Управление изображением

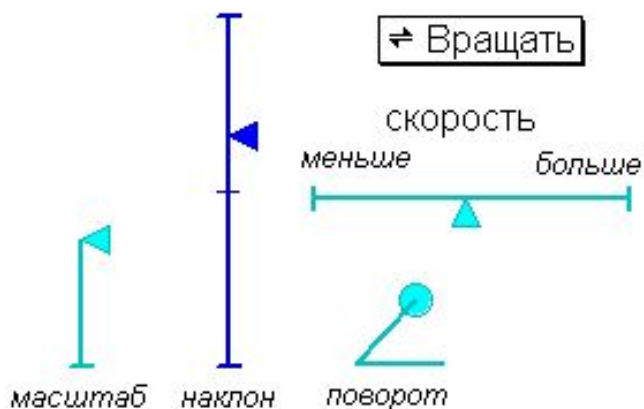



Построение сечения по точке и прямой

Дана точка P на ребре AD тетраэдра $ABCD$ и прямая a в плоскости его грани ABC .

- Изменяя расположение тетраэдра, убедитесь, что прямая действительно лежит в плоскости ABC .
- Постройте сечение тетраэдра плоскостью, проходящей через P и a .

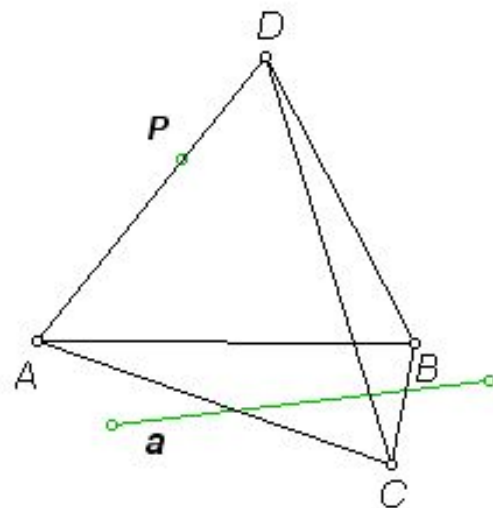

Управление изображением

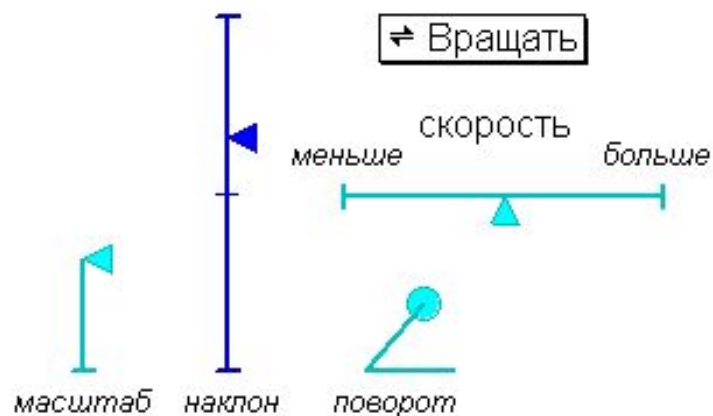



Построение сечения по точке и прямой

Дана точка P на ребре AD тетраэдра $ABCD$ и прямая a в плоскости его грани BCD .

- Изменяя расположение тетраэдра, убедитесь, что прямая действительно лежит в плоскости BCD .
- Постройте сечение тетраэдра плоскостью, проходящей через P и a .

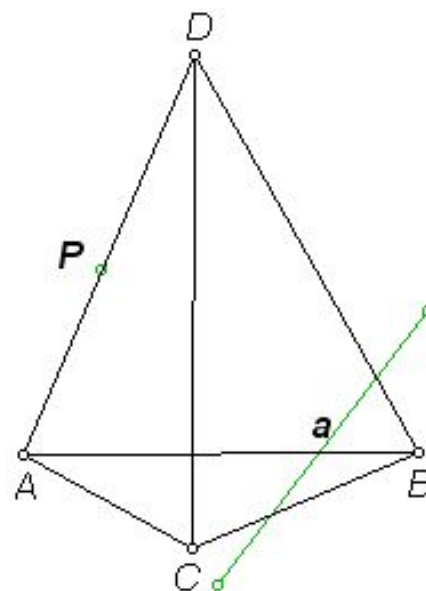

Управление изображением

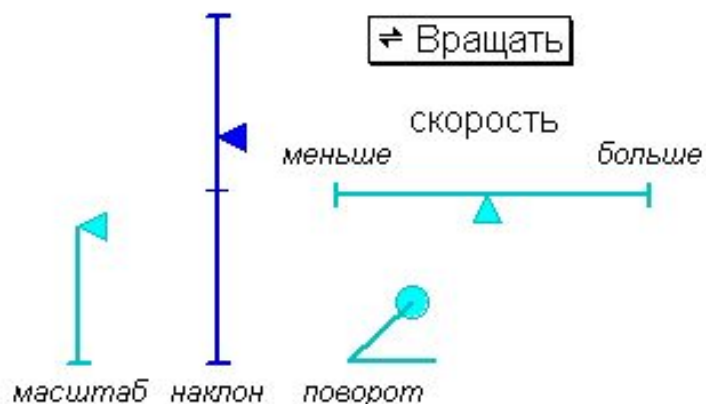



Построение сечения по следу и точке

... Шаг 1

Требуется построить сечение параллелепипеда, проходящее через точку P, если задан след сечения (красная прямая) на плоскости нижнего основания.

Управление изображением

... Показать всё построение

↔ Вращать

скорость
меньше больше

высота

масштаб наклон поворот

△ К началу

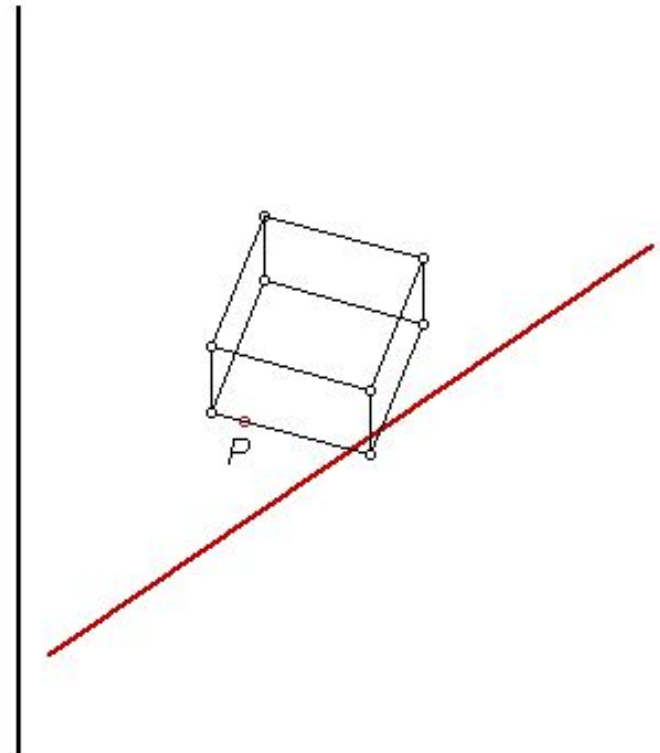



Построение сечения по точке и прямой

Дана точка P на ребре C_1A_1 призмы $ABCA_1B_1C_1$ и прямая a в плоскости грани ABC .

- а) Изменяя расположение призмы, убедитесь, что прямая действительно лежит в плоскости ABC .
 б) Постройте сечение призмы плоскостью, проходящей через P и a .

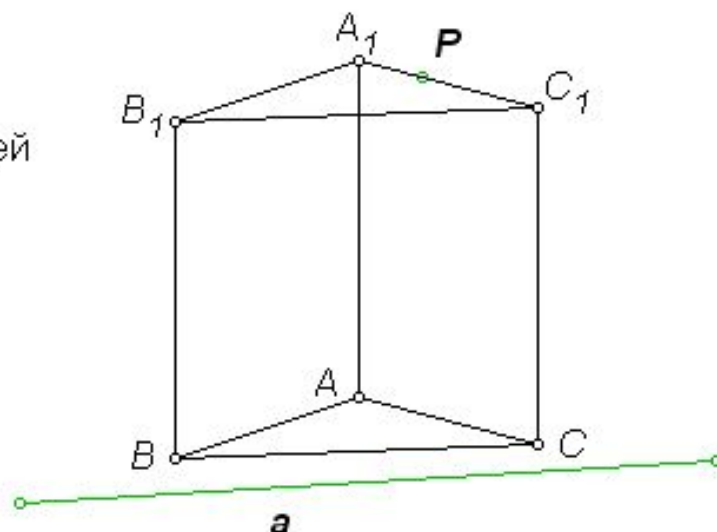

Управление изображением



▲ Показать основную плоскость

△ Спрятать основную плоскость