

Решение задач по теме «Многогранники».

Дома:

стр. 80 – 81, п. 51

Приготовить презентацию.

Математический диктант.

1. Верно ли, что основания любой призмы лежат в разных плоскостях?
2. Верно ли, что боковые ребра любой призмы равны?
3. Может ли высота пирамиды быть больше ее бокового ребра?
4. Может ли высота пирамиды совпадать с ее боковым ребром?
5. Верно ли, что параллелепипед является четырехугольной призмой?
6. Верно ли, что все грани четырехугольной призмы являются параллелограммами?
7. Могут ли три боковые грани пирамиды быть перпендикулярными к плоскости основания?
8. Могут ли два боковых ребра пирамиды быть перпендикулярными к плоскости основания?

Оцените себя.

4-5 заданий – «3»

6-7 заданий – «4»

8 заданий – «5»

1. Верно ли, что основания любой призмы лежат в параллельных плоскостях?

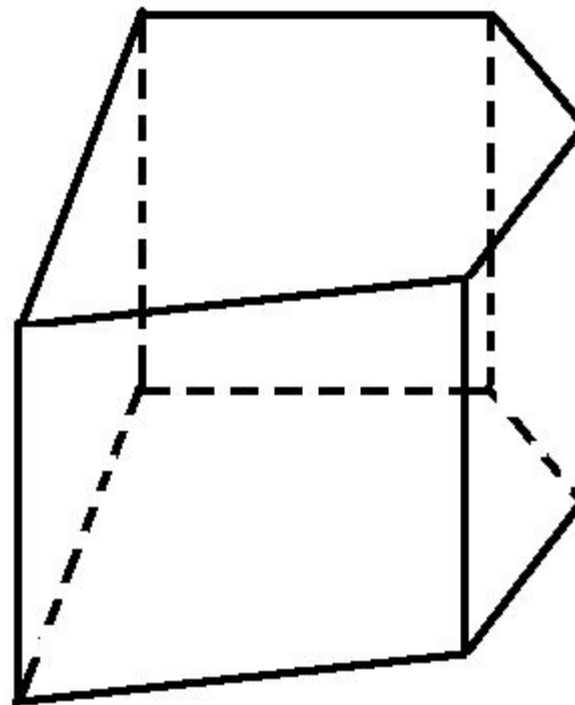
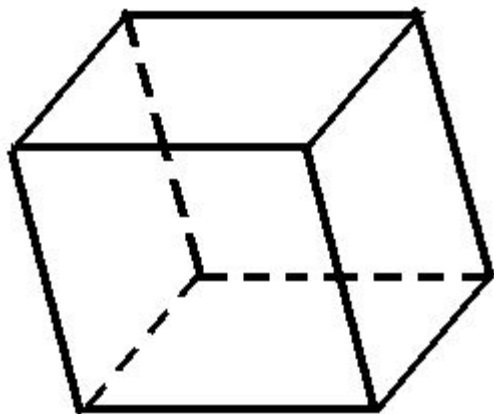

2. Верно ли, что боковые ребра любой призмы равны?

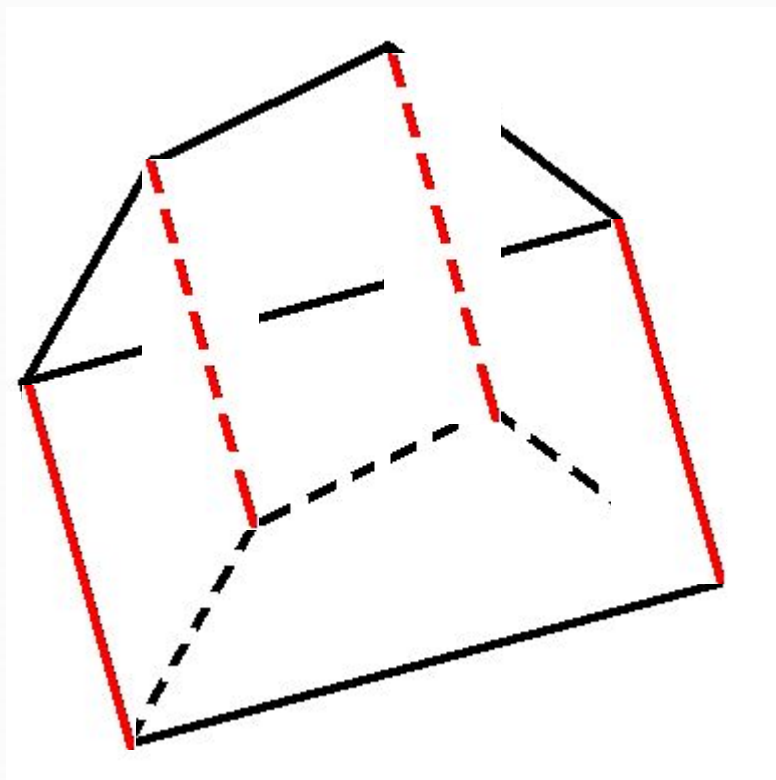

**3. Может ли высота пирамиды
быть больше ее бокового ребра?**

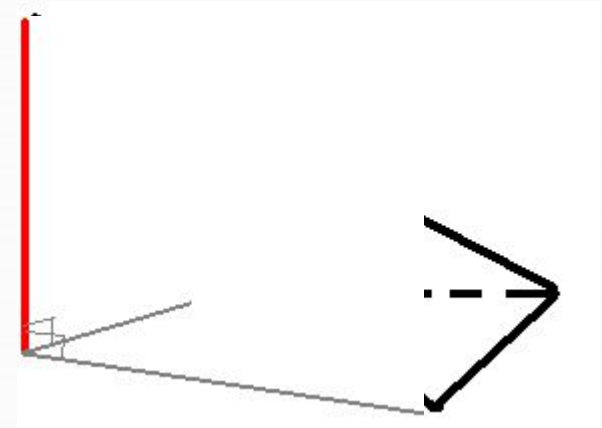
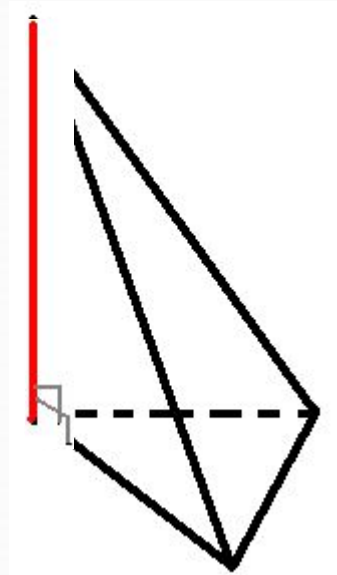
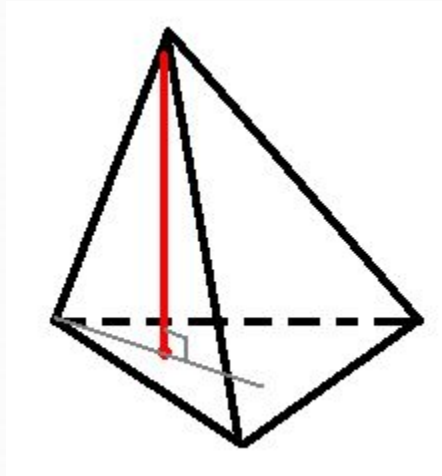

**4. Может ли высота пирамиды
совпадать с ее боковым ребром?**

5. Верно ли, что параллелепипед является четырехугольной призмой?

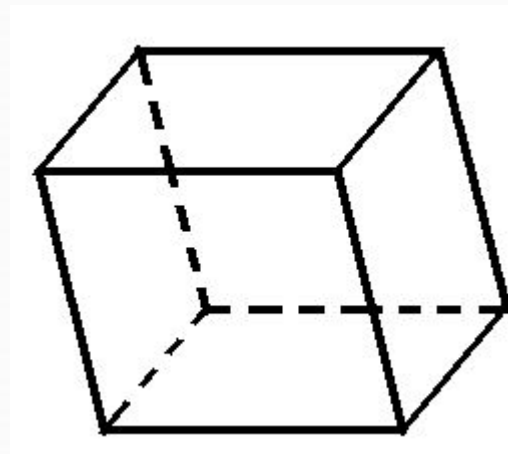
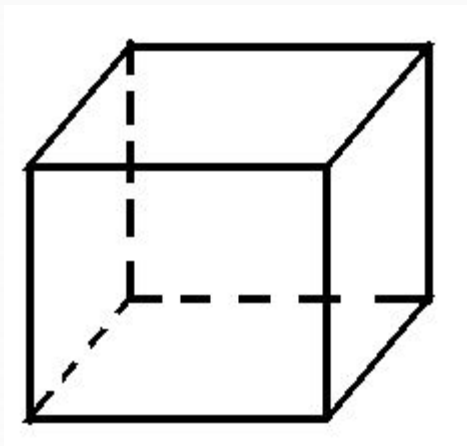

6. Верно ли, что все грани четырехугольной призмы являются параллелограммами?

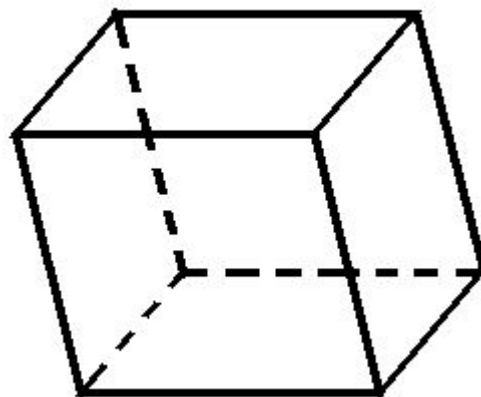
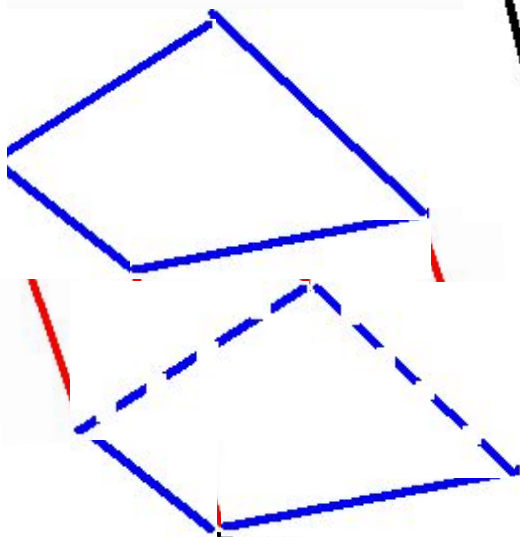
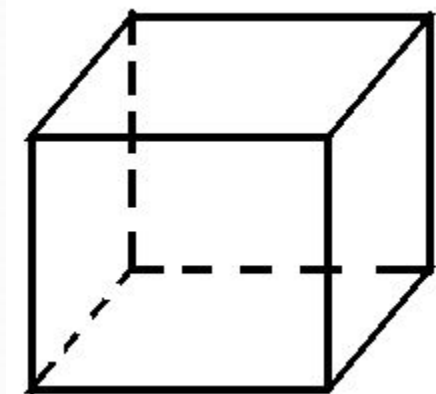

7. Могут ли три боковые грани пирамиды быть перпендикулярными к плоскости основания?

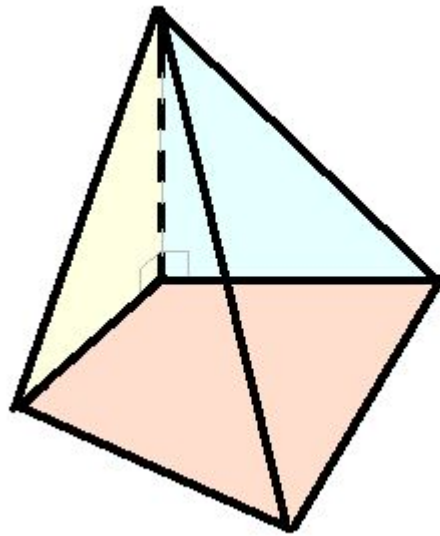

8. Могут ли два боковых ребра пирамиды быть перпендикулярными к плоскости основания?

Оцените себя.

4-5 заданий – «3»

6-7 заданий – «4»

8 заданий – «5»

1. Стороны основания правильной четырехугольной пирамиды равны 10, боковые ребра равны 13. Найдите площадь поверхности этой пирамиды.

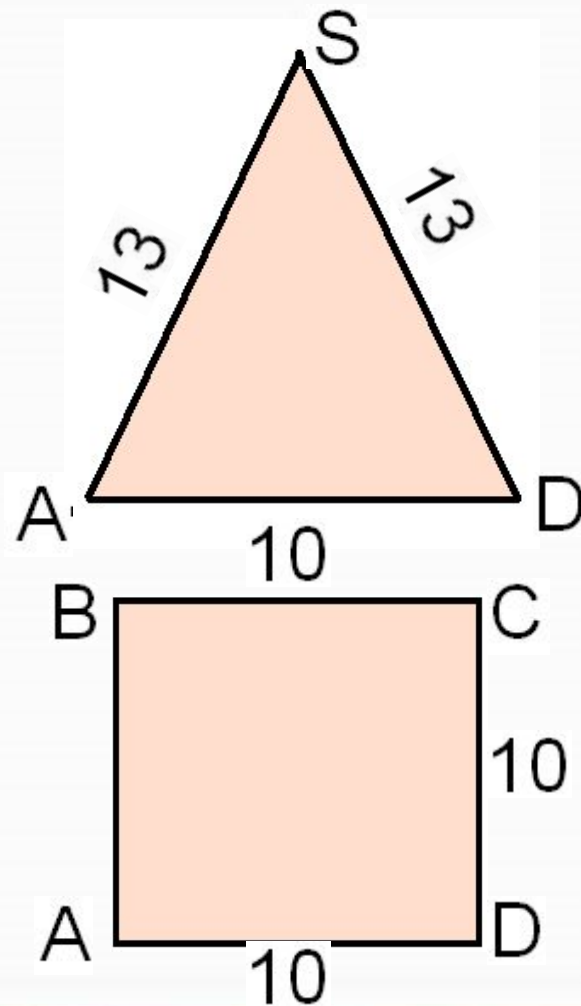
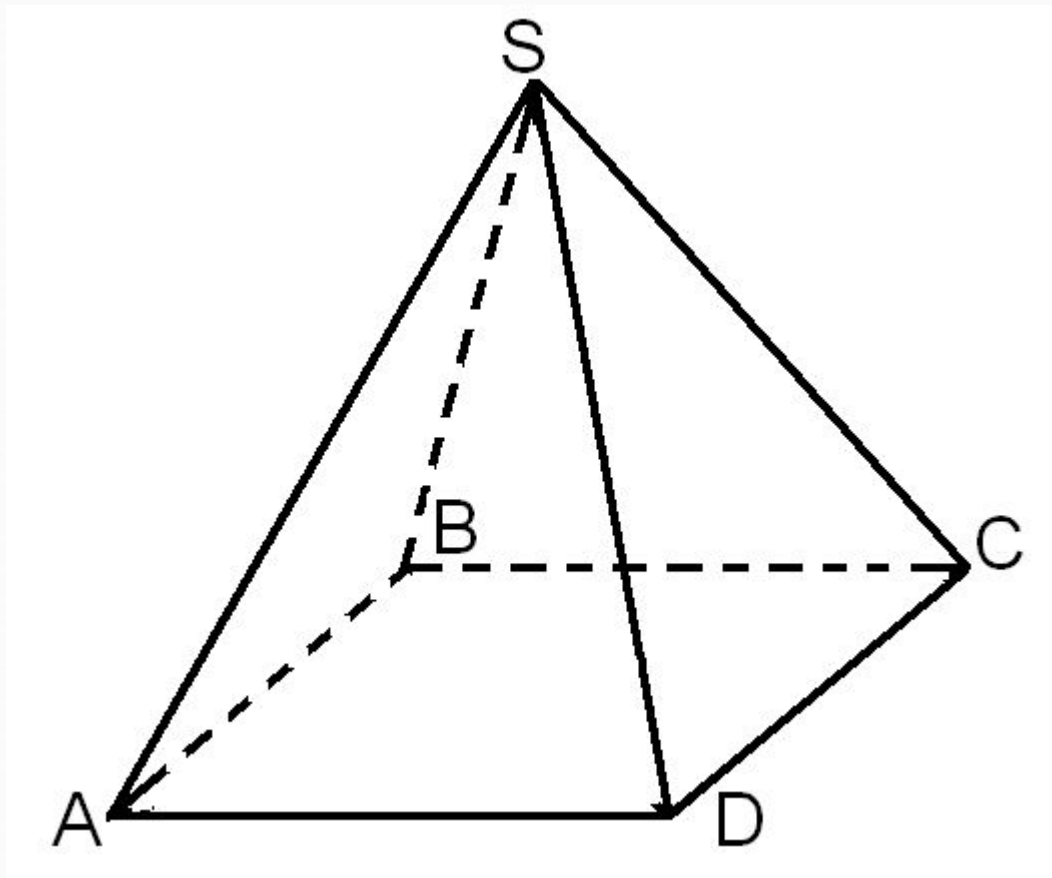

2. Два ребра прямоугольного параллелепипеда, выходящие из одной вершины, равны 3 и 4. Площадь поверхности этого параллелепипеда равна 94. Найдите третье ребро, выходящее из той же вершины.

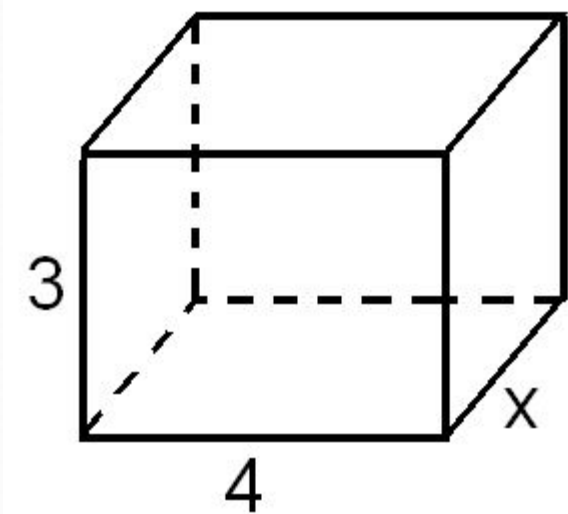

$$(3 \cdot 4 + 3x + 4x) \cdot 2 = 94$$

3. Два ребра прямоугольного параллелепипеда, выходящие из одной вершины, равны 1 и 2. Площадь поверхности параллелепипеда равна 16. Найдите его диагональ.

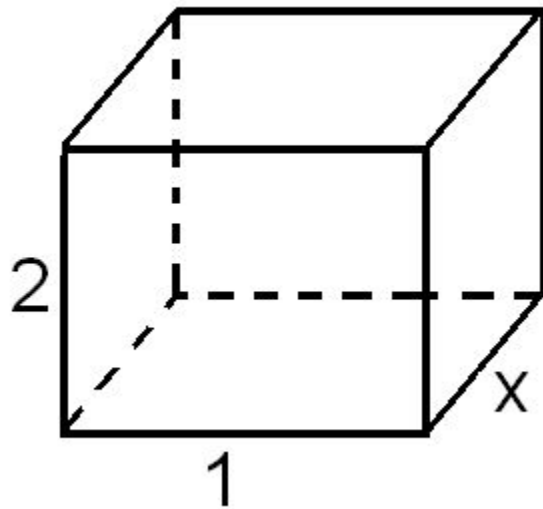

$$d^2 = a^2 + b^2 + c^2$$

Практическая работа.

Рассчитайте стоимость покупки профлиста, необходимого для обшивки стен дома и

ши

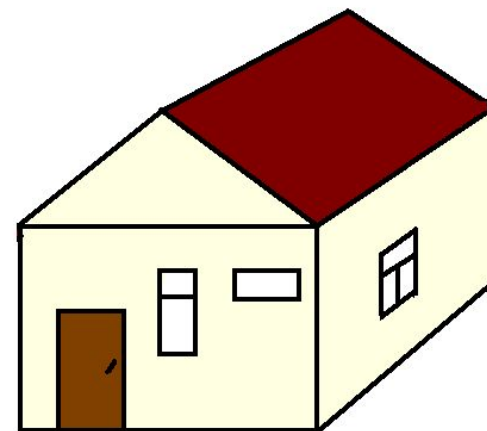
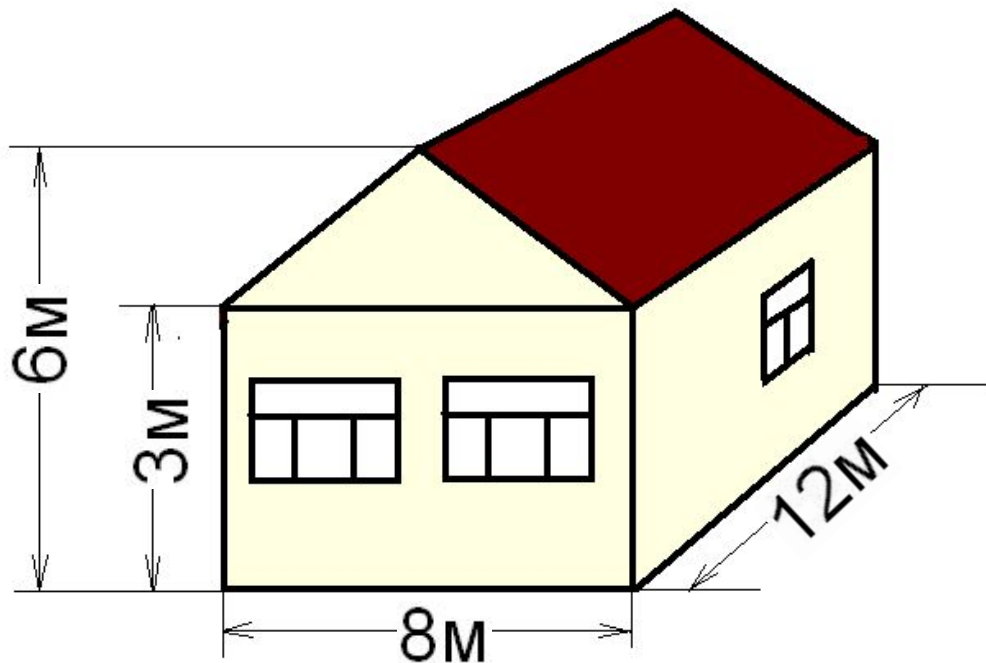

- 2 окна - 2,5м×1,5м
- 2 окна - 1,8м×1,5м
- 1 окно - 1,0м×1,5м
- 1 окно - 1,5м×0,7м
- 1 дверь - 1,3м×2,0м

размеры 1 профлиста - 6м×1,1м
стоимость 1 профлиста - 1700 руб.

4. Каждое ребро правильной четырехугольной пирамиды равно 2 см. Найдите площадь сечения, проведенного через диагональ основания перпендикулярно боко

