

Презентация учителя 1-а класса
Баландиной О.М.
2013 год



Ознакомление с составной задачей.

Долгожданый дан звонок,

Начинается урок.

Тут затеи и задачи,

Игры, шутки - все для вас!

Пожелаю вам удачи!

За работу, первый класс!

1. «Волшебный квадрат»



	7	
	1	3
3	1	

2. Знаки действий.

– Вставьте пропущенные знаки «+» или «-». Докажите правильность постановки знака.
постановки знака.



$$1 * 8 * 5 * 2 = 2$$

$$9 * 8 * 4 * 3 = 2$$



3. Состав чисел.

– Вставьте пропущенные числа.

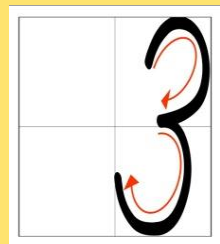

$$\square + 3 + 3 = 9$$

$$8 - \square + \square = 8$$

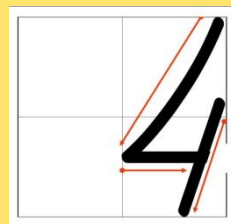

$$\square + 4 + 4 = 9$$

$$9 - 4 - \square = 1$$

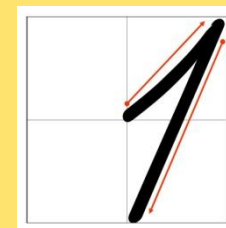
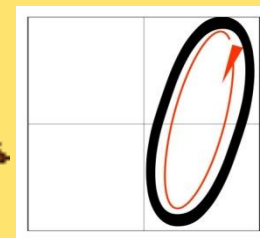

Придумайте текст задачи по рисунку:

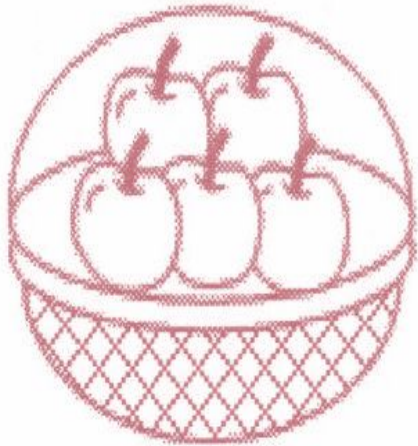

5 кг



? на 2 кг меньше

? кг



Составьте схему задачи:

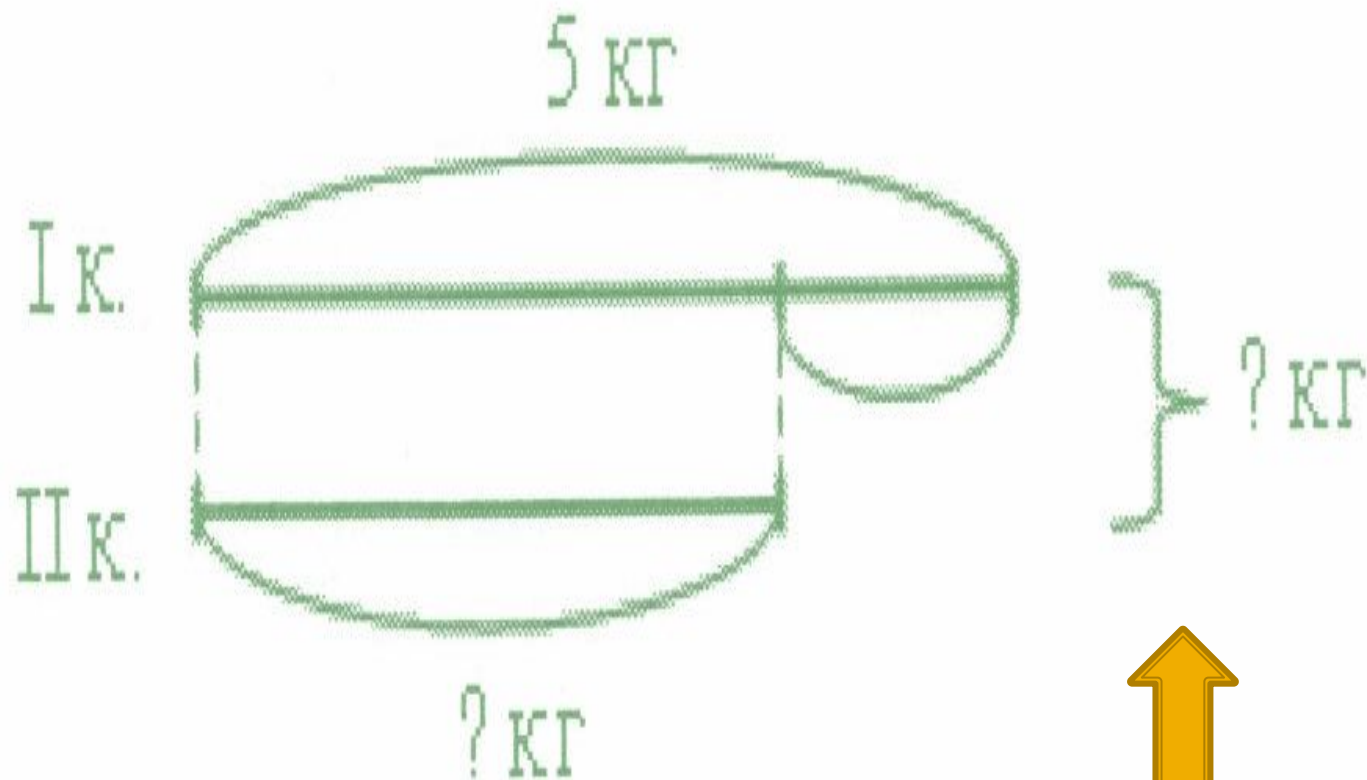



































Сколько действий при решении задачи? Почему два действия? Что показывает фигурная скобка?

- 1) $5 - 2 = 3$ (кг) – во 2 корзине.
- 2) $5 + 3 = 8$ (кг) - в 1 и 2 корзинах.
- Ответ: 8 кг яблок в двух корзинах.







				
1  7 4  3  6  2  5  7 	2  4  1  3 	4  2  7  1  6  3  5  8 	3  1  4  5  2 	5  4  1  6  3  2 



$7 + 2 = \square$	$5 - 2 - 3 = \square$	$8 - 1 - 3 + 2 = \square$
$9 - 4 = \square$	$6 + 0 - 5 = \square$	$4 + 3 + 1 - 5 = \square$

Лягушка встречала гостей. Лиса пришла раньше Медведя, Волк позже Зайца, Медведь раньше Зайца, Сорока позже Волка. Кто пришёл раньше всех? Кто пришёл позже всех? В каком порядке приходили гости?



М.

З.



Какое открытие для себя сделали?

Твоя работа на уроке:



МОЛОДЦЫ!

