

# Задачи

## на встречное движение

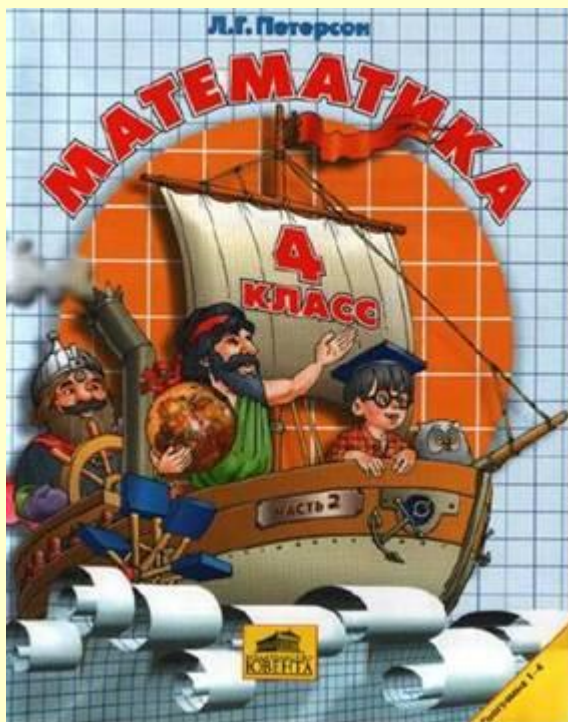

Математика, 4 класс  
УМК «Школа 2100»

Математику, друзья,  
Не любить никак нельзя.  
Очень точная наука,  
Очень строгая наука,  
Интересная наука -  
Это математика!

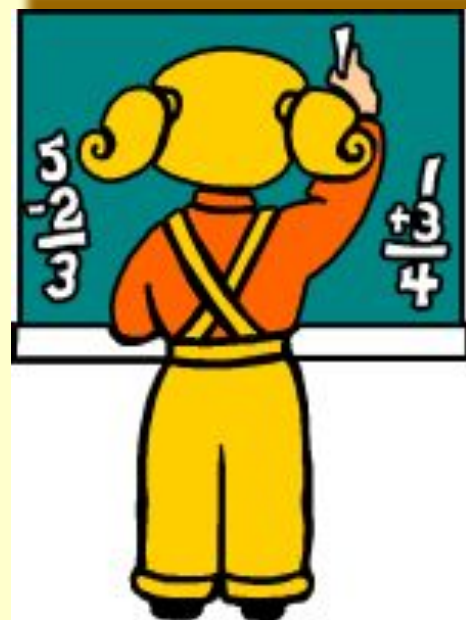

# Математическая разминка

8  
1  
9  
Ж

4  
1  
9  
И

2  
1  
9  
В

9  
1  
9  
Ж

1  
1  
1  
9  
С

1  
4  
1  
9  
Е

1  
0  
1  
9  
И

1  
1  
9  
Д

Д

В

И

Ж

С

Е

И

Д

# Математическая разминка

Верны ли равенства?

$$30 \cdot 9 - 6 : 2 = \underline{45} \quad 30$$

$$\cdot 9 - 6 : 2 = 45$$

$$30 \cdot 9 - 6 : 2 = \underline{180}$$

$$30 \cdot 9 - 6 : 2 = \underline{132}$$

# Математическая разминка

180

круглое

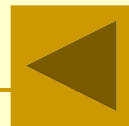

# Математическая разминка

45

двузначное

нечетное

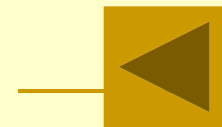

# Математическая разминка

132

Сумма цифр  
не равна 9

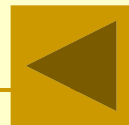

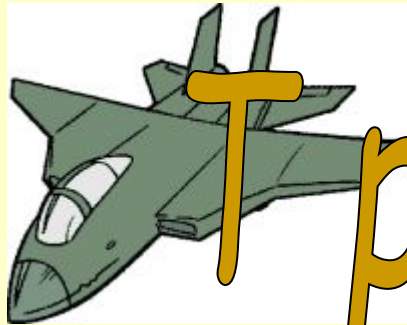

Т р

а



н

с

п

о



р т





# Отгадайте загадку

Запылал у чудища  
Изумрудный глаз.  
Значит, можно улицу  
Перейти сейчас.

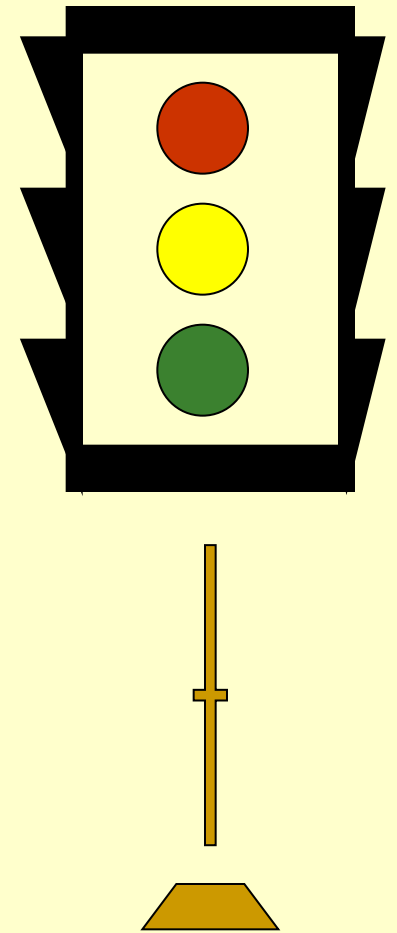

$$(40 + 20) \cdot 3 = 180 \text{ (км)}$$
$$40 \cdot 3 + 20 \cdot 3 = 180 \text{ (км)}$$

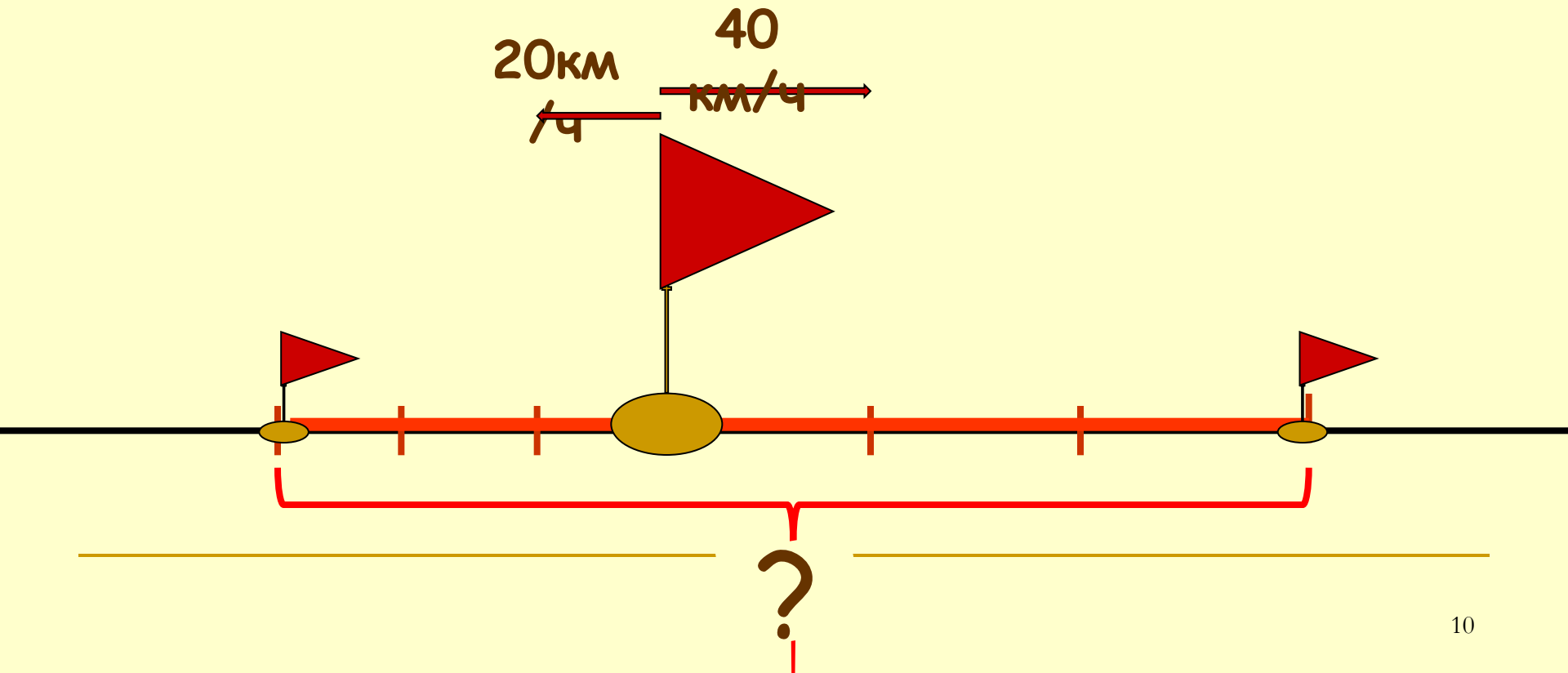

$$(40 - 20) \cdot 3 = 60 \text{ (км)}$$
$$40 \cdot 3 - 20 \cdot 3 = 60 \text{ (км)}$$

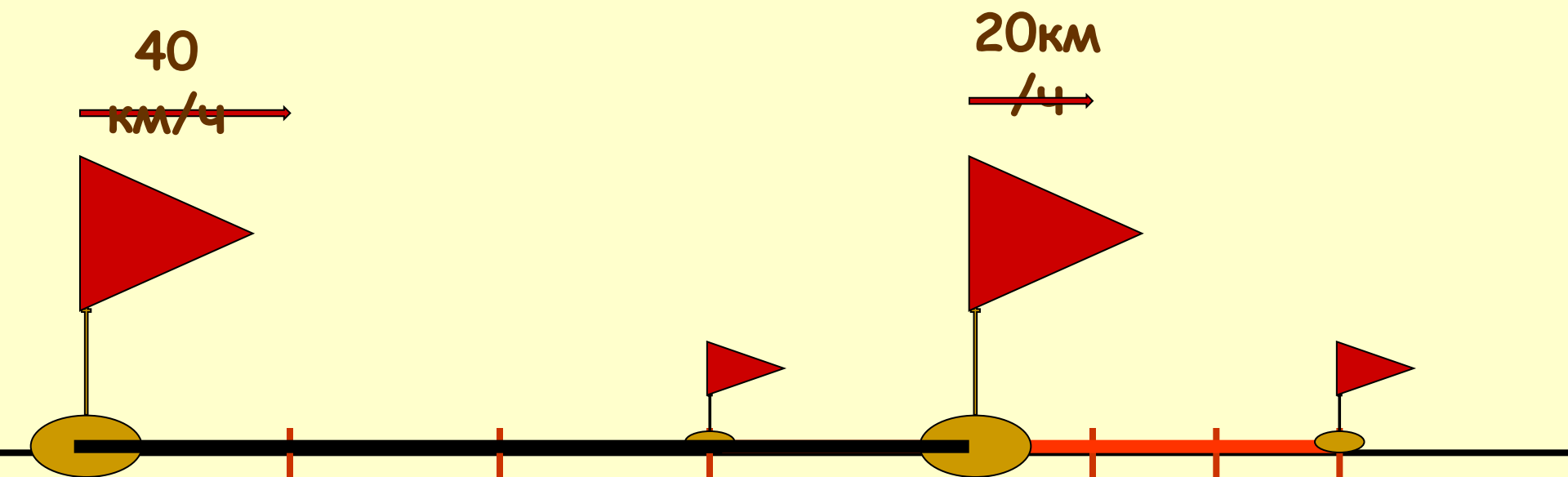

$$(40 - 20) \cdot 3 = 60 \text{ (км)}$$

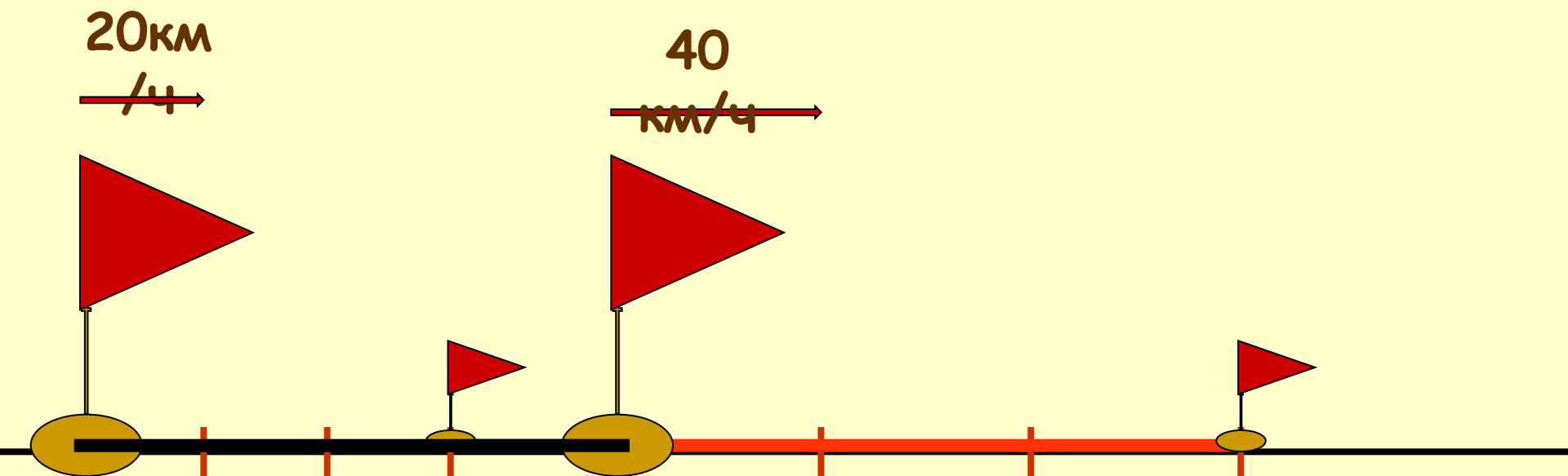

$$(20 + 40) \cdot 3 = 180 \text{ (км)}$$

20 км  
/ч →

40  
км/ч ←

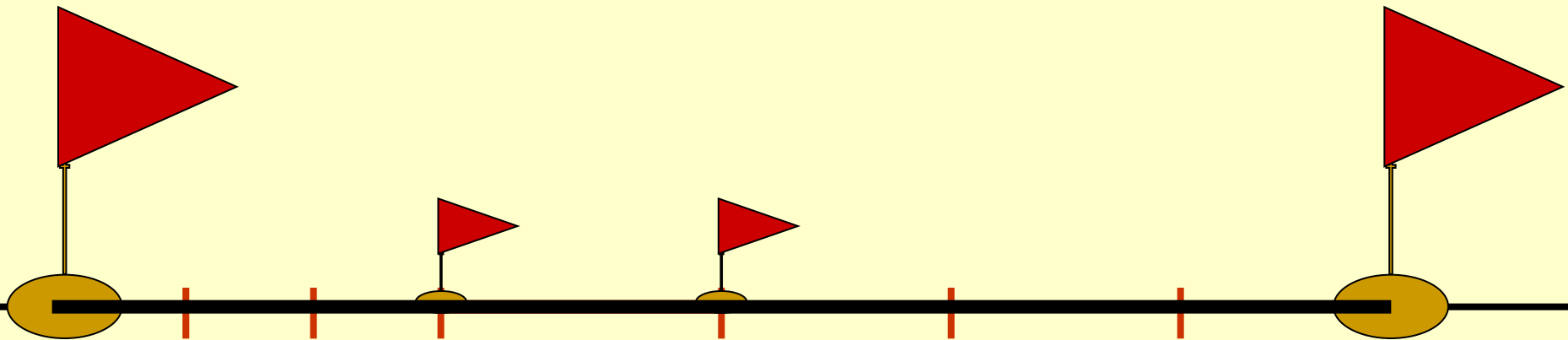

$$(20 + 40) \cdot 3 = 180 \text{ (км)}$$

$$240 - (40 + 20) \cdot 3 = 60 \text{ (км)}$$

20 км  
→ /ч

40  
← км/ч

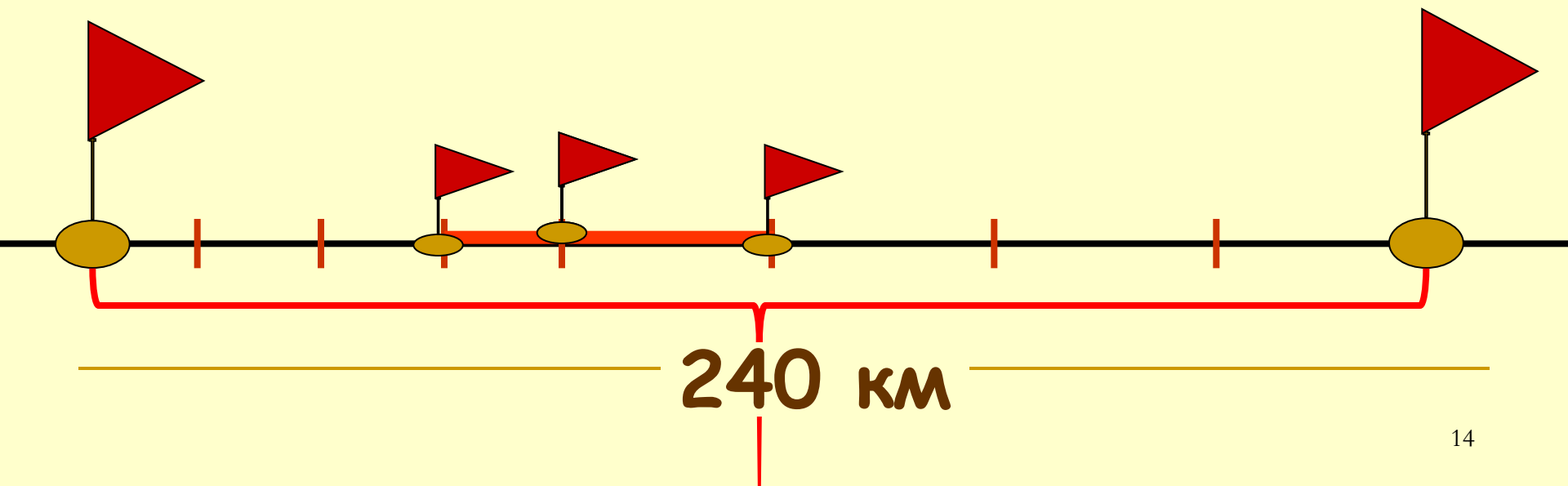



<b>t</b>	<b>d км</b>
<b>0</b>	240
<b>1</b>	$240 - (20 + 40) \cdot 1 = 180$
<b>2</b>	$240 - (20 + 40) \cdot 2 = 120$
<b>3</b>	$240 - (20 + 40) \cdot 3 = 60$
<b>4</b>	$240 - (20 + 40) \cdot 4 = 0$
<b>t</b>	$240 - (20 + 40) \cdot t$



---

$$d = S - (V_1 + V_2) \cdot t$$

Чтобы найти расстояние между двумя объектами в данный момент времени, можно из первоначального расстояния вычесть скорость сближения, умноженную на время в пути

$$S = (V_1 + V_2) \cdot t_{\text{встр.}}$$

Первоначальное расстояние равно скорости сближения, умноженной на время до встречи

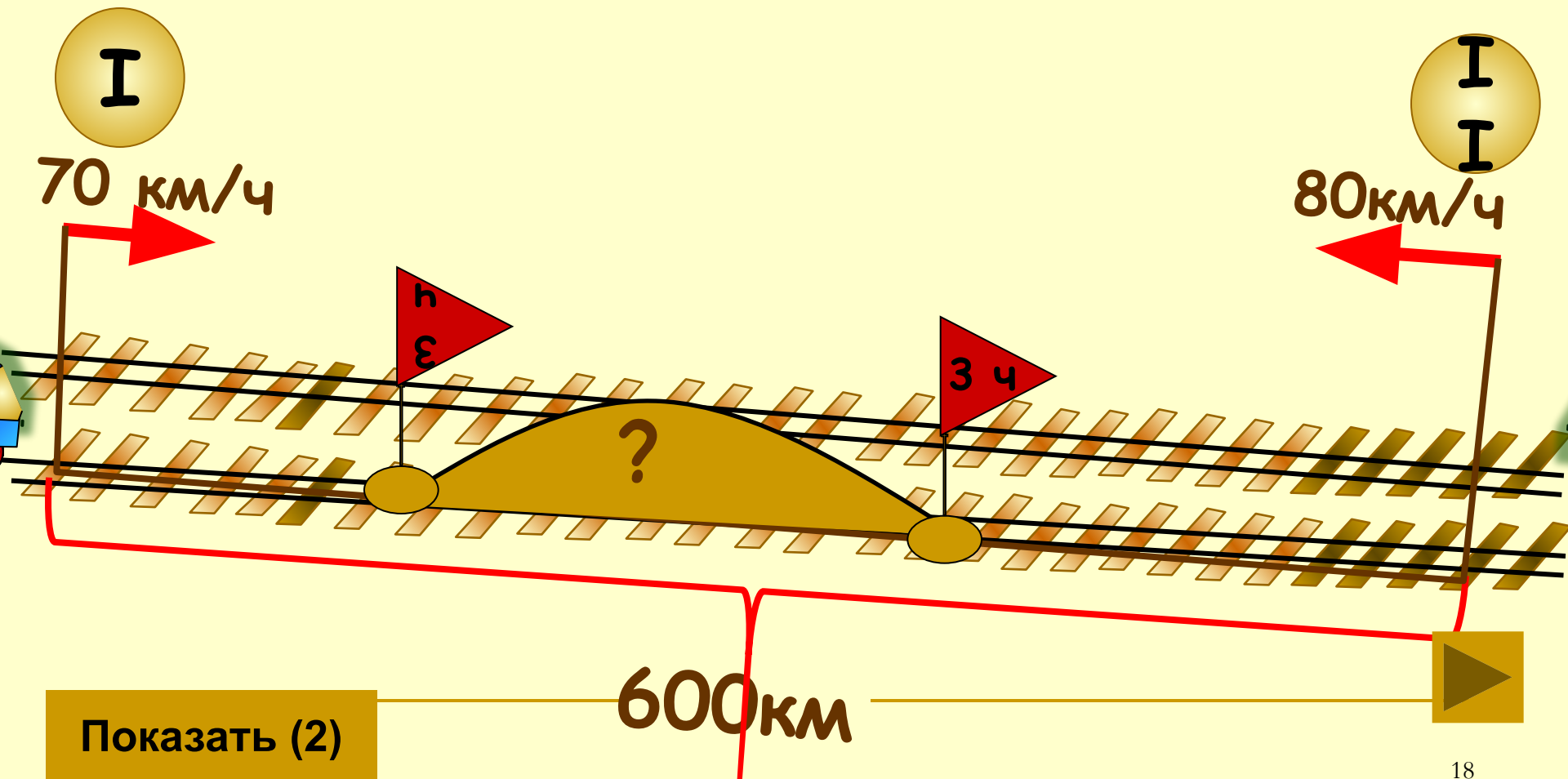

---

# ФІЗИМІНУТКА

Масько Л.Г. Коррекция зрения

Составьте по схемам  
27 взаимно-обратные задачи (км/ч)  
и решите их

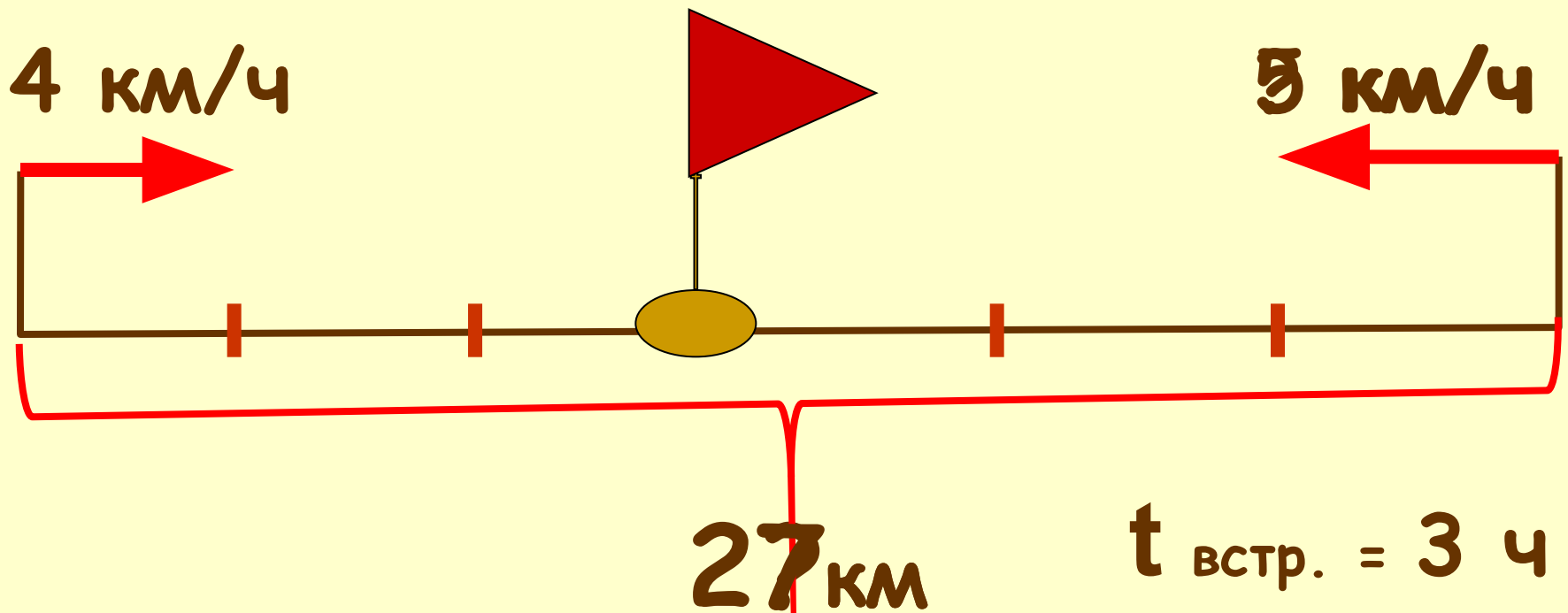

# Проверьте себя!

$$27 : 3 - 5 = 4$$

(км/ч)

$$27 : (4 + 5) = 3 \text{ (ч)}$$

9 км/ч

7 км/ч

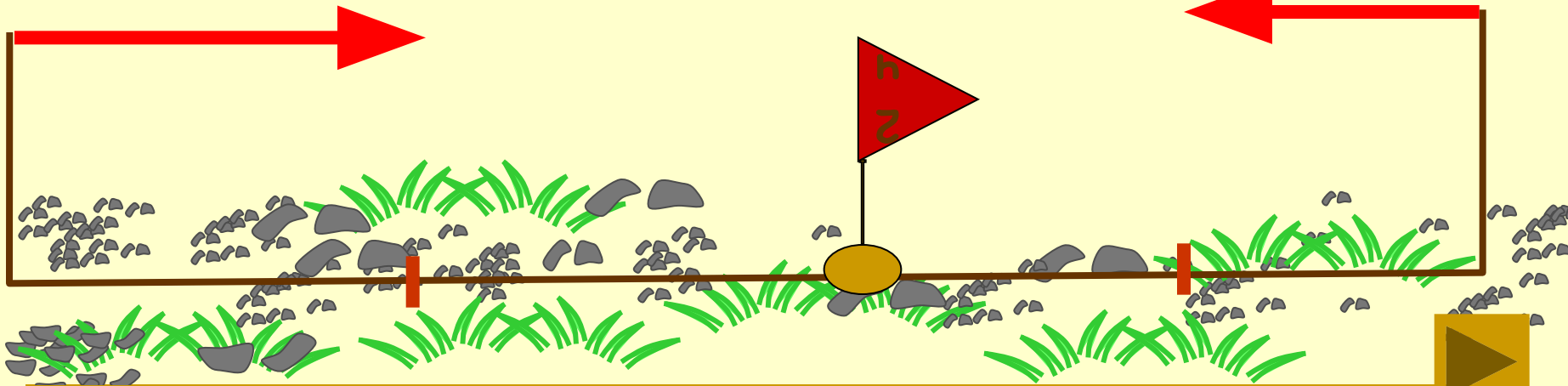

Показать (2)

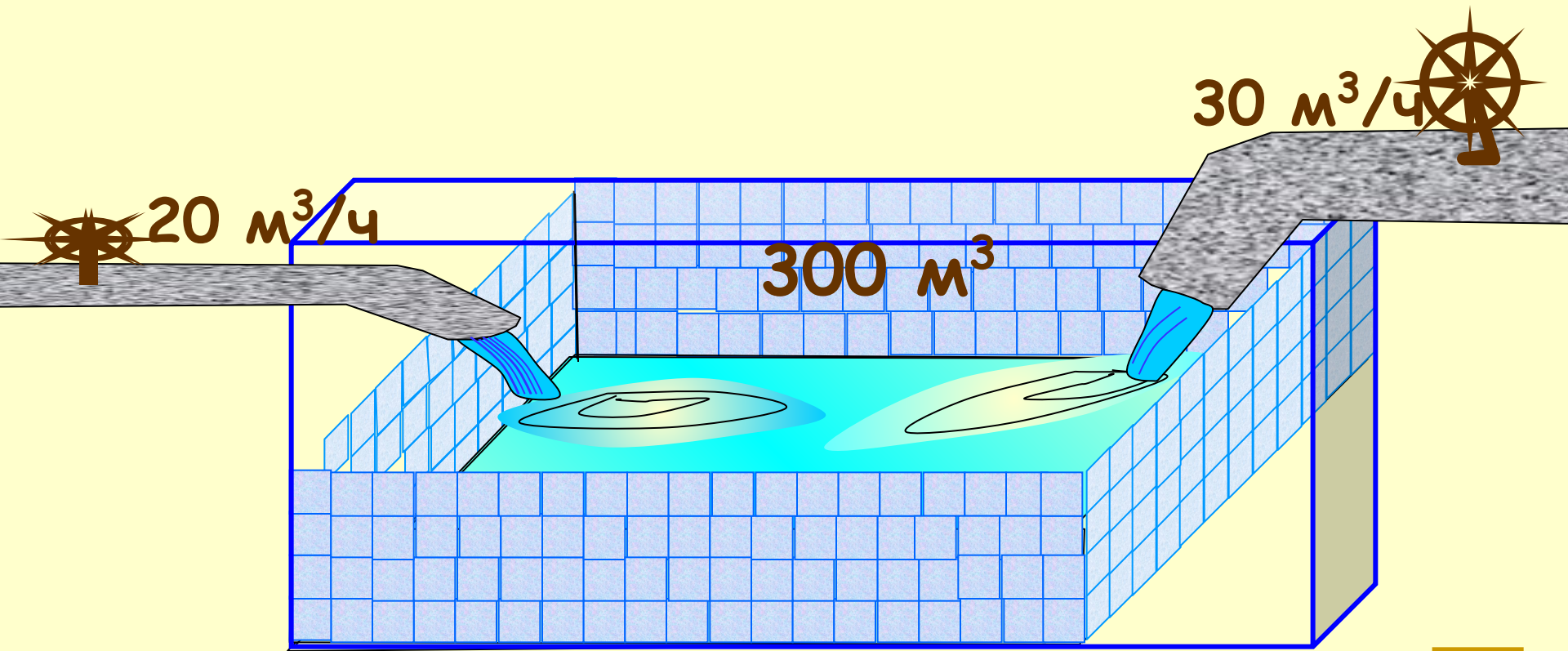

# Проверьте себя!

$$\begin{array}{r} 4\ 001\ 053 \\ - 832\ 974 \\ \hline \cancel{4}\ 1\ \cancel{69}\ \cancel{089} \\ \quad 3\quad\quad 8\quad\quad 7 \end{array}$$



# Проверьте себя!

$$\begin{array}{r} \times 50380 \\ 7009 \\ \hline \end{array}$$

$$\begin{array}{r} + \\ 35311342 \\ \hline 0 \end{array}$$

# Проверьте себя!

О

4 901 237

П

700 237

О

5 690 000

Е

644 500

Х

5 646 345

Т

585 764

Д

6 324 000

Л

4 901 227

Т Е П Л Л О Х О Д

Домашнее задание

№ 6 стр 91  
МОЛОДЦЫ!  
или

Составьте задачи на встречное движение

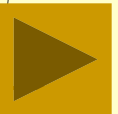

# Источники использованных материалов

- Масько Л.Г. Коррекция зрения

[http://www.it-n.ru/communities.aspx?cat\\_no=5025&lib\\_no=18630&tmpl=lib](http://www.it-n.ru/communities.aspx?cat_no=5025&lib_no=18630&tmpl=lib)

- Савченко Е.М. Задачи на движение. 4 класс

[http://www.it-n.ru/communities.aspx?cat\\_no=5025&lib\\_no=9389&tmpl=lib](http://www.it-n.ru/communities.aspx?cat_no=5025&lib_no=9389&tmpl=lib)

- Коллекции картинок

▪

[http://www.free-clipart-pictures.net/transportation\\_clipart.html](http://www.free-clipart-pictures.net/transportation_clipart.html)