

Скворцова Елена  
Владимировна  
учитель начальных классов  
МБОУ СОШ №12 г. Королев

**Цели:** познакомить с задачами на сложение и вычитание в два действия;  
закреплять представление о величинах и их общих свойствах;  
развивать память, логическое мышление, речь, внимание, мелкую моторику;  
способствовать обеспечению ответственного отношения к окружающему миру,  
к природе.

**Планируемые результаты:** учащиеся научатся записывать решение задач в два действия;  
аккуратно вести записи;  
понимать учебную задачу и стремиться к её выполнению.







Колобок

A colorful illustration of a man and a woman in a wooden structure. The man has a large blue beard and is wearing a red patterned tunic. The woman is wearing a red headscarf and a purple hat. They are both smiling. In the foreground, there is a smiling orange character with a face. The background shows a wooden fence and green foliage.

Пусть в лесу я сгину,  
пусть меня съедят,  
но найду я в городе  
стариковых чад!







$$6 \quad 7 + 2 = 9$$

$$5 - 2 - 3 = 0$$

$$8 - 1 - 3 + 2 = 6$$

$$9 - 4 = 5$$

$$6 + 0 - 5 = 1$$

$$4 + 3 + 1 - 5 = 3$$







- 1 Рита вчера съела 3 яблока, а сегодня – на 2 яблока больше. Сколько яблок съела Рита сегодня? Сколько яблок съела Рита за 2 дня?

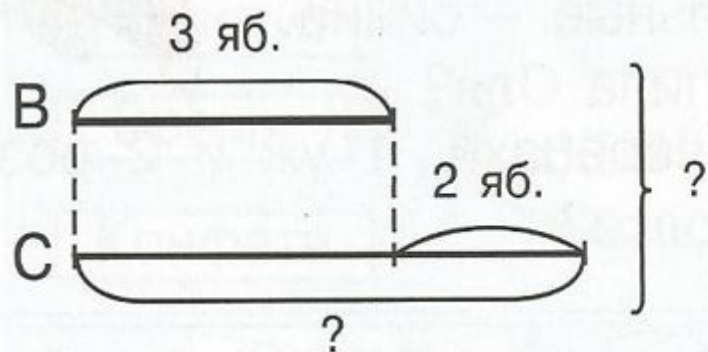

$$1) 3 + 2 = 5 \text{ (яб.)}$$

$$2) 3 + 5 = 8 \text{ (яб.)}$$

Ответ: 5яб., 8яб.





2 Катя сделала 6 закладок, а Даша – на 4 закладки меньше. Сколько закладок сделали Катя и Даша вместе?

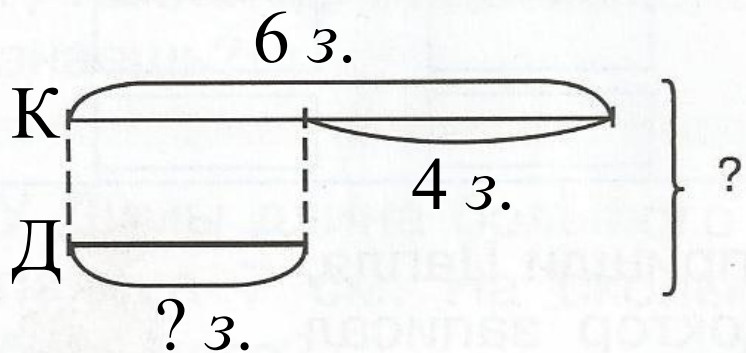

$$1) 6 - 4 = 2 \text{ (з.)}$$

$$2) 6 + 2 = 8 \text{ (з.)}$$

Ответ: 2 з., 8 з.



3 Придумай и реши задачи по схемам. О каких величинах в них идёт речь?

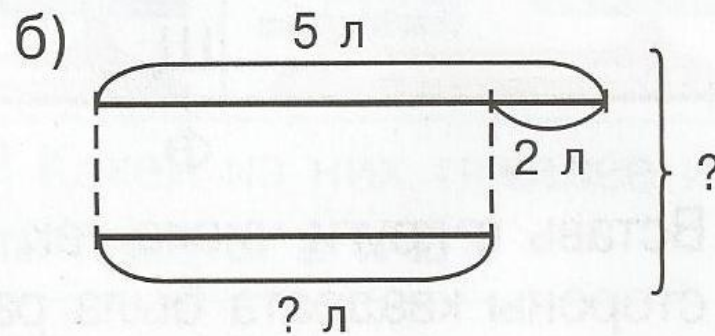
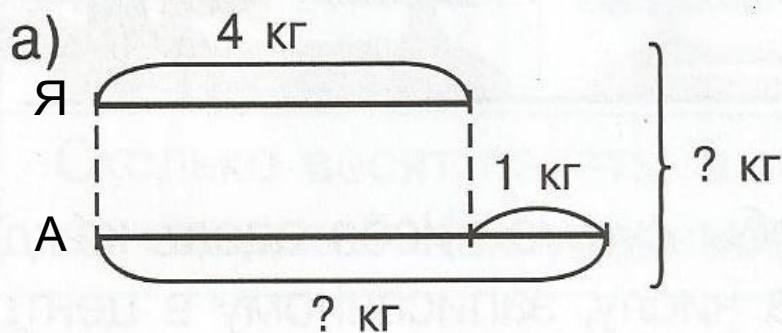

$$1) 4 \text{ кг} + 1 \text{ кг} = 5 \text{ кг}$$

$$2) 4 \text{ кг} + 5 \text{ кг} = 9 \text{ кг}$$

Ответ: 9 кг







5

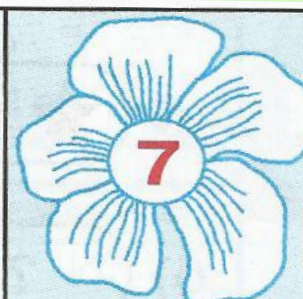

1 7  
4 4  
3 5  
6 2  
2 6  
5 3  
7 1

2 3  
4 1  
1 4  
3 2

4 5  
2 7  
7 2  
1 8  
6 3  
3 6  
5 4  
8 1

3 3  
1 5  
4 2  
5 1  
2 4

5 2  
4 3  
1 6  
6 1  
3 4  
2 5





# КОЛОБОК



7<sup>★</sup> Лягушка встречала гостей. Лиса пришла раньше Медведя, Волк позже Зайца, Медведь раньше Зайца, Сорока позже Волка. Кто пришёл раньше всех? Кто пришёл позже всех? В каком порядке приходили гости?





9<sup>★</sup> У каждой из 3 сестёр по одному брату. Сколько детей в семье?

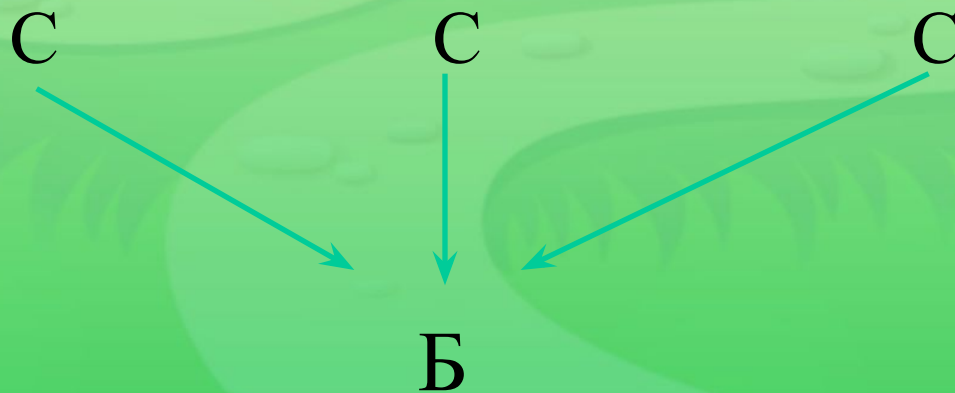







80

81

82

