

23 марта.

Классная работа.

3 2

2 3

Устный счёт

Игра «Цепочка».

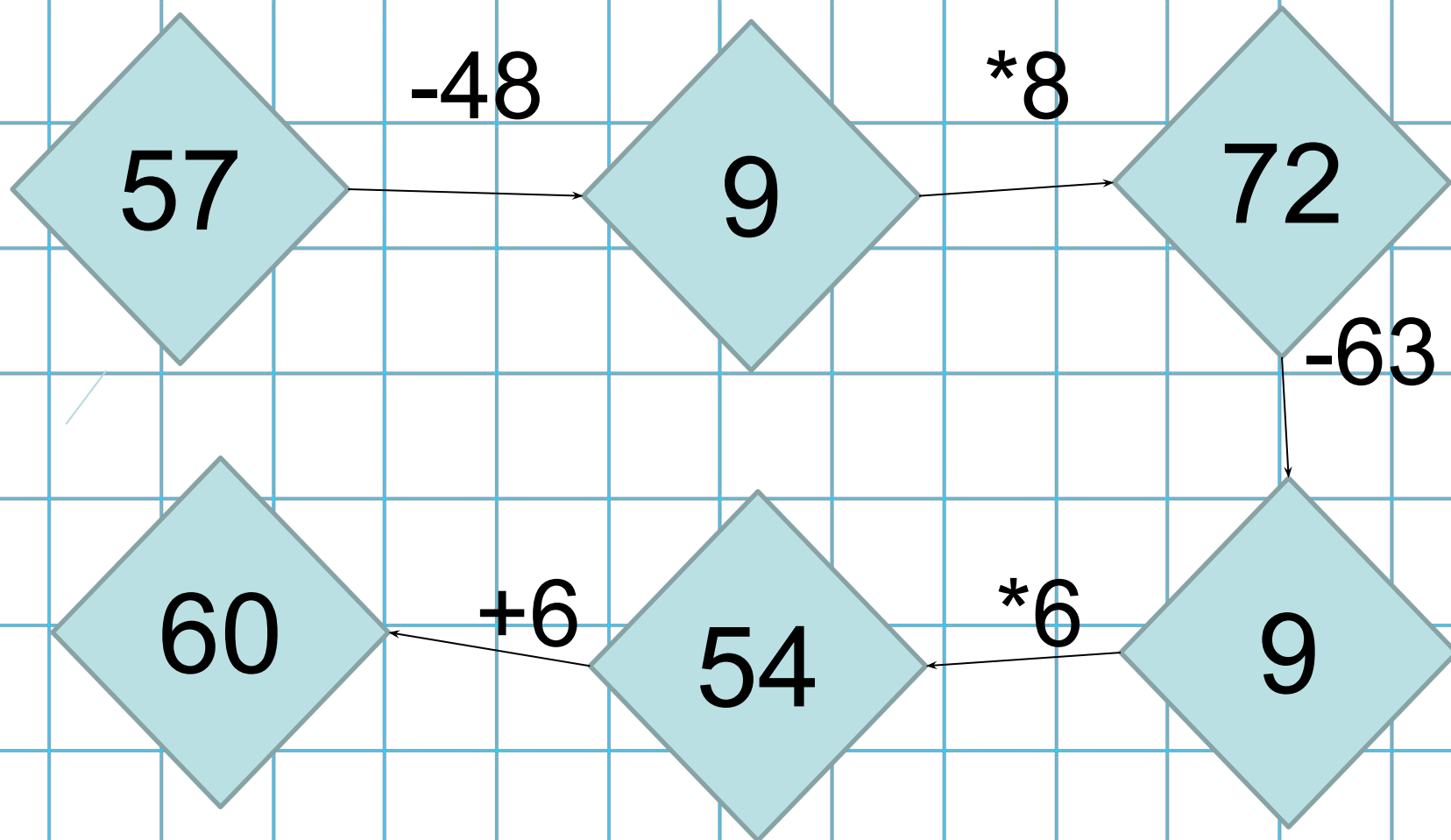

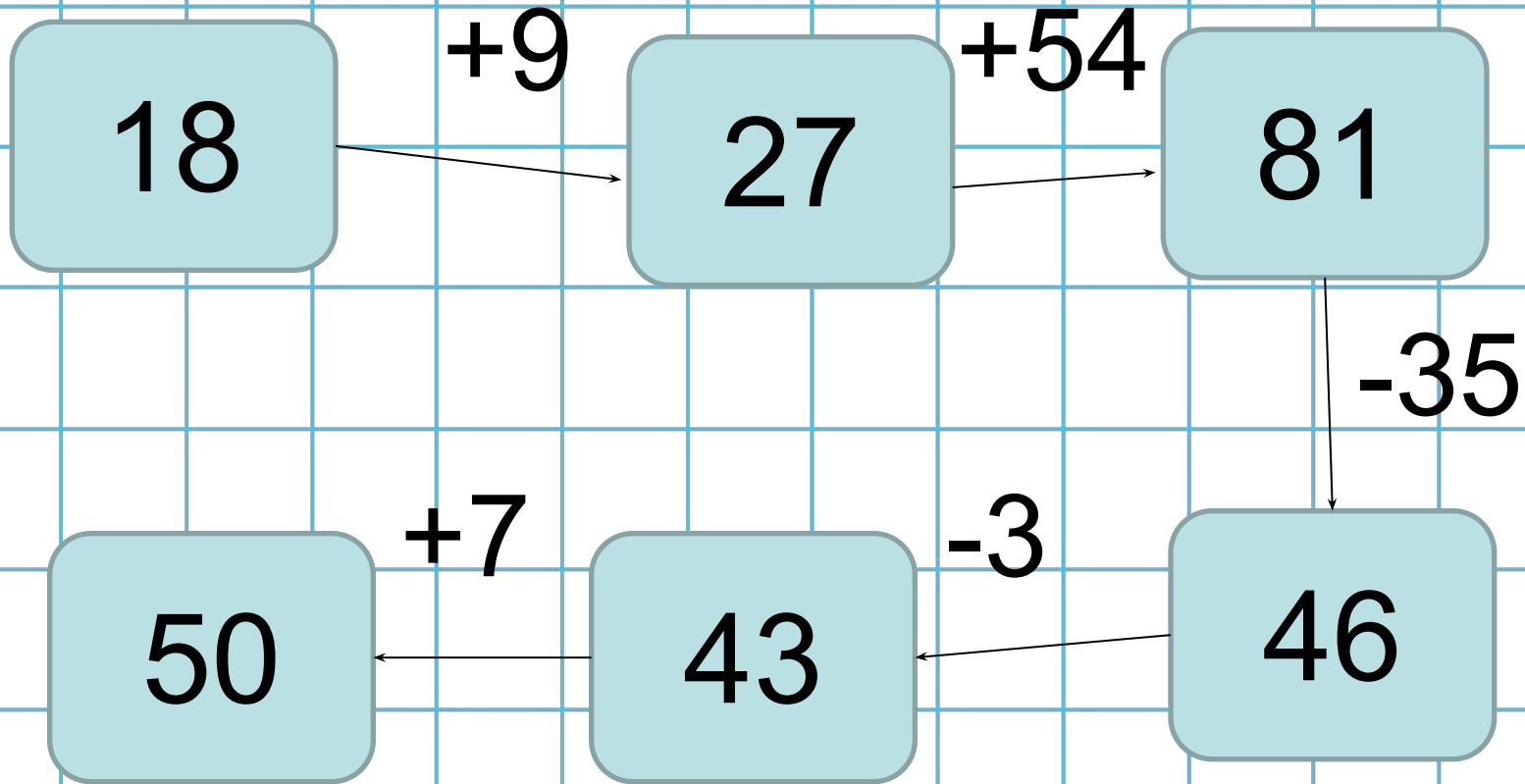

Задачи «В мире животных»

1. Рыба-меч живёт 6 лет, а дельфин – 26 лет. На сколько лет дольше живёт дельфин?



2. Дельфины кормят своего малыша 8 месяцев, а синие киты – на 4 месяца дольше. Сколько месяцев осталось кормить своего малыша киту, если прошло полгода, а потом ещё 3 месяца?

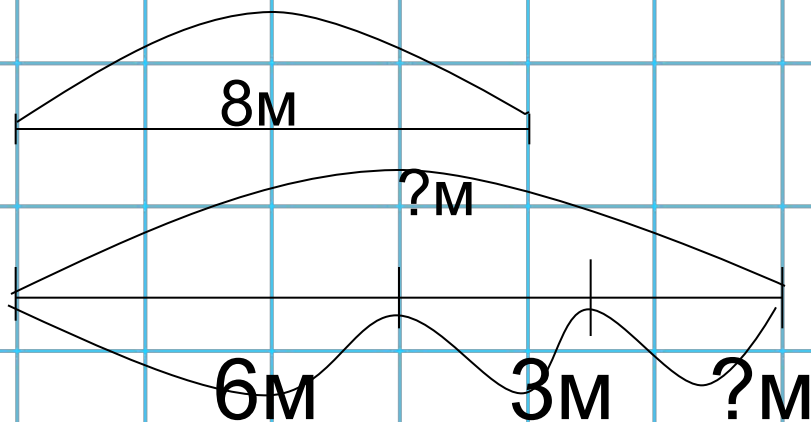



6

2

8

6

6

2

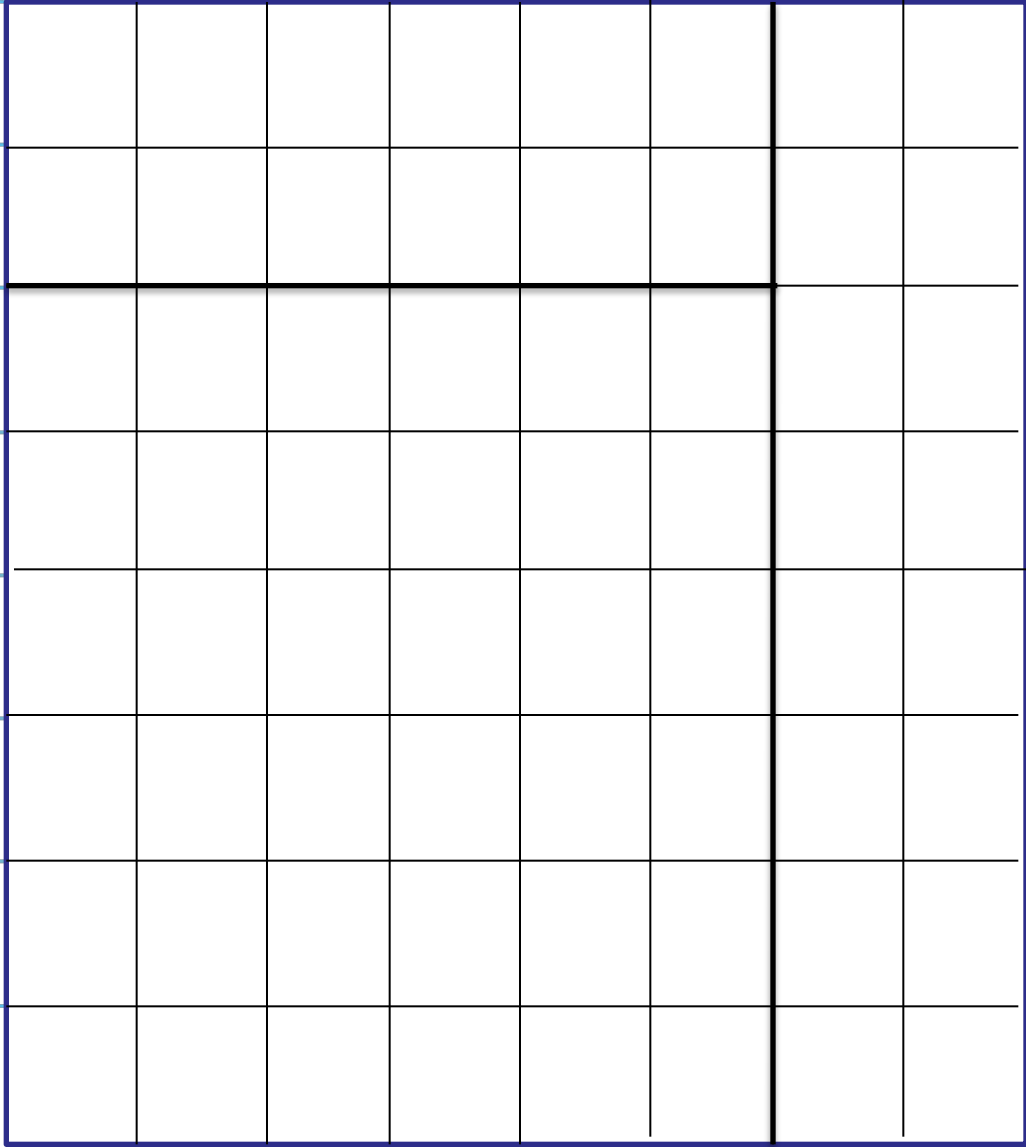



Сколько клеток в данной фигуре?

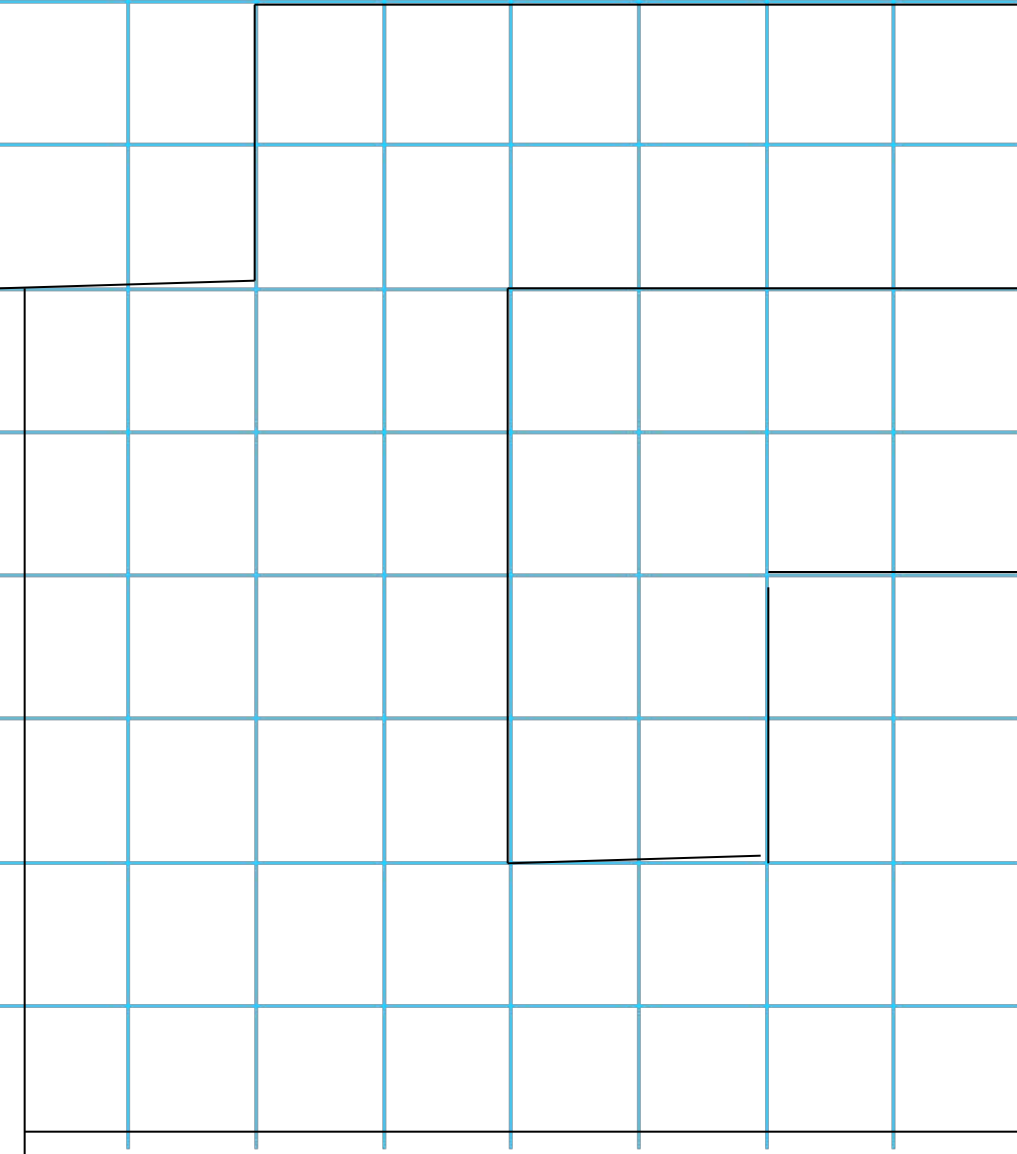

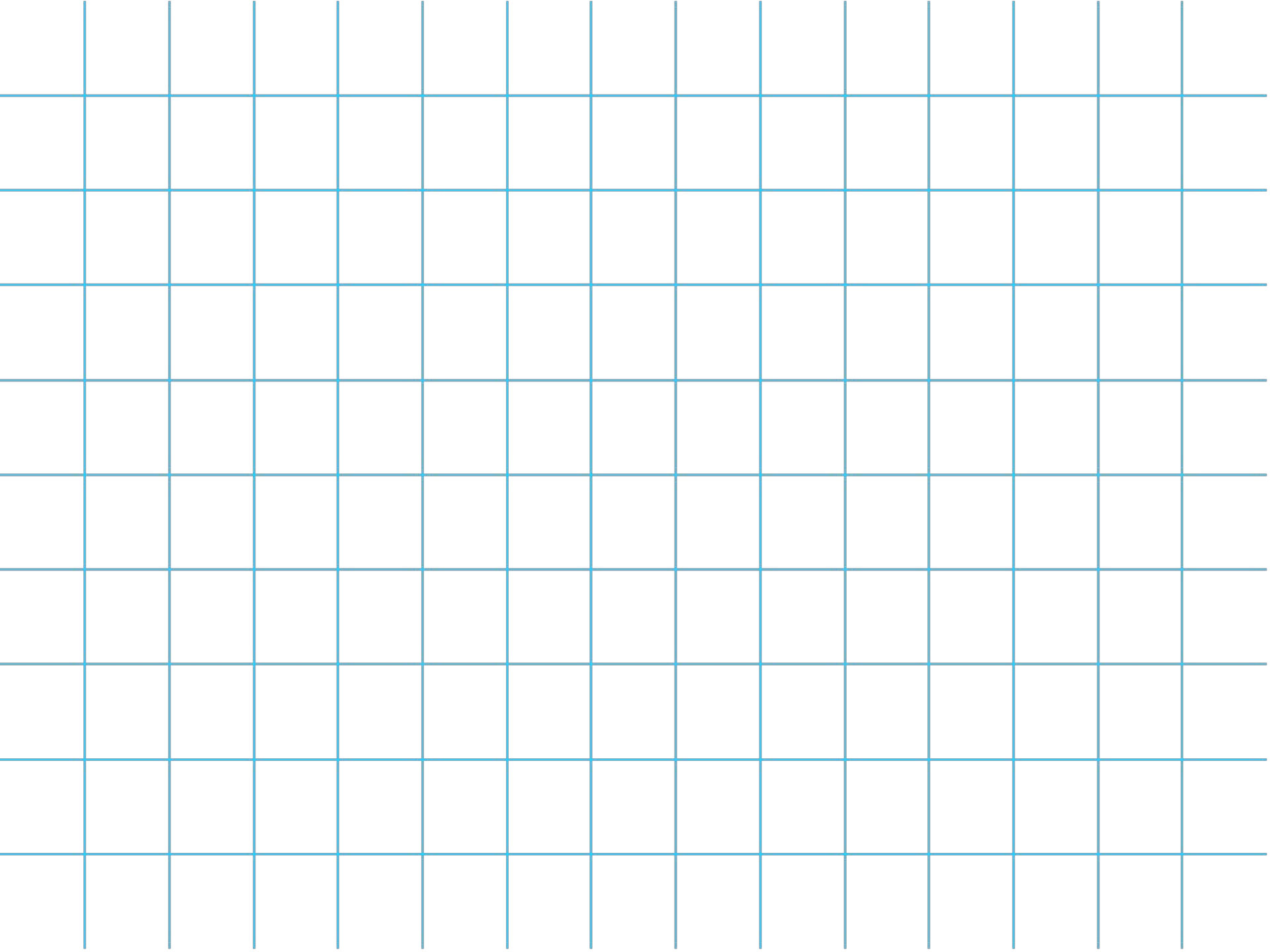

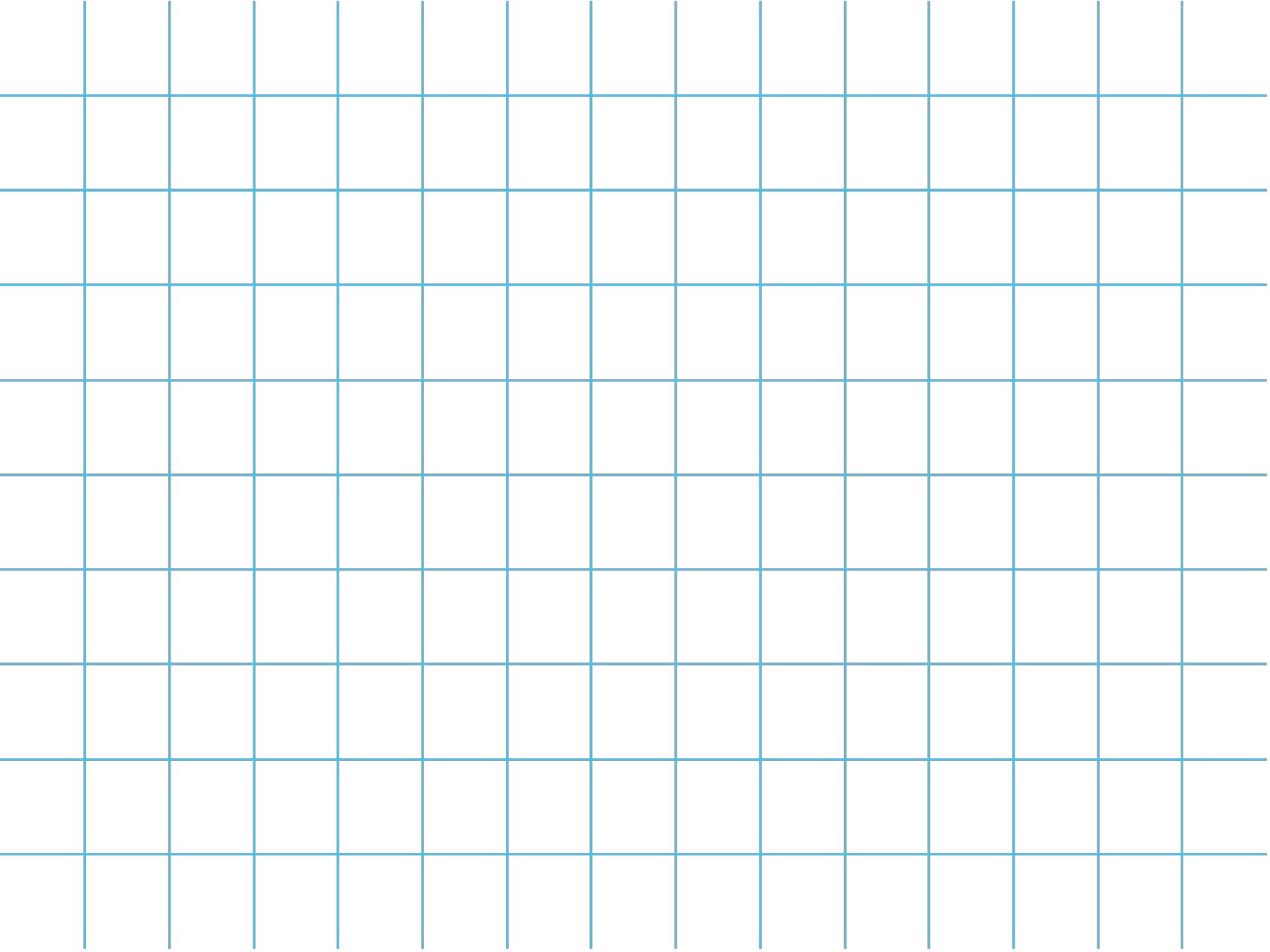

***Спасибо за
работу!***

