

Теорема Пифагора



Автор работы:
Закируллина
Альбина

Руководитель:
Гайнуллина Луиза
Мирсаидовна

Биография Пифагора

Великий ученый Пифагор родился около 570г. до н. э. на острове Самос. Отцом Пифагора был Мнесарх, резчик по драгоценным камням. Имя матери Пифагора неизвестно.

По многим античным свидетельствам, родившийся мальчик был сказочно красив, а вскоре проявил и свои незаурядные способности.

Среди учителей юного Пифагора традиция называет имена старца Гермодаманта и Ферекида Сиросского.

В Кротоне Пифагор учредил нечто вроде религиозно-этического братства, члены которого обязывались вести так называемый пифагорейский образ жизни. Это был одновременно и религиозный союз, и политический клуб, и научное общество.

...Прошло 20 лет. Слава о братстве разнеслась по всему миру. Однажды к Пифагору приходит Килон, человек богатый, но злой, желает спьяну вступить в братство. Получив отказ, Килон начинает борьбу с Пифагором, воспользовавшись поджегом его дома. При пожаре пифагорейцы спасли жизнь своему учителю ценой своей, после чего Пифагор затосковал и вскоре покончил жизнь самоубийством.

Рисунок к доказательству по учебнику Атанасяна



Рисунок к доказательству по учебнику Киселева



Рисунок к доказательству по учебнику Погорелова

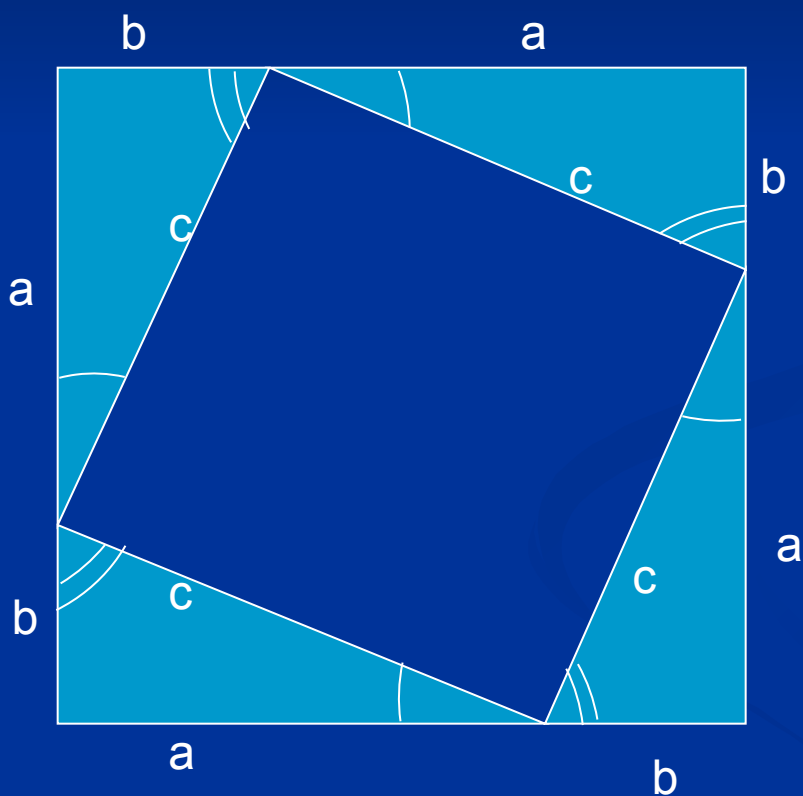

Рисунок к доказательству Эвклида

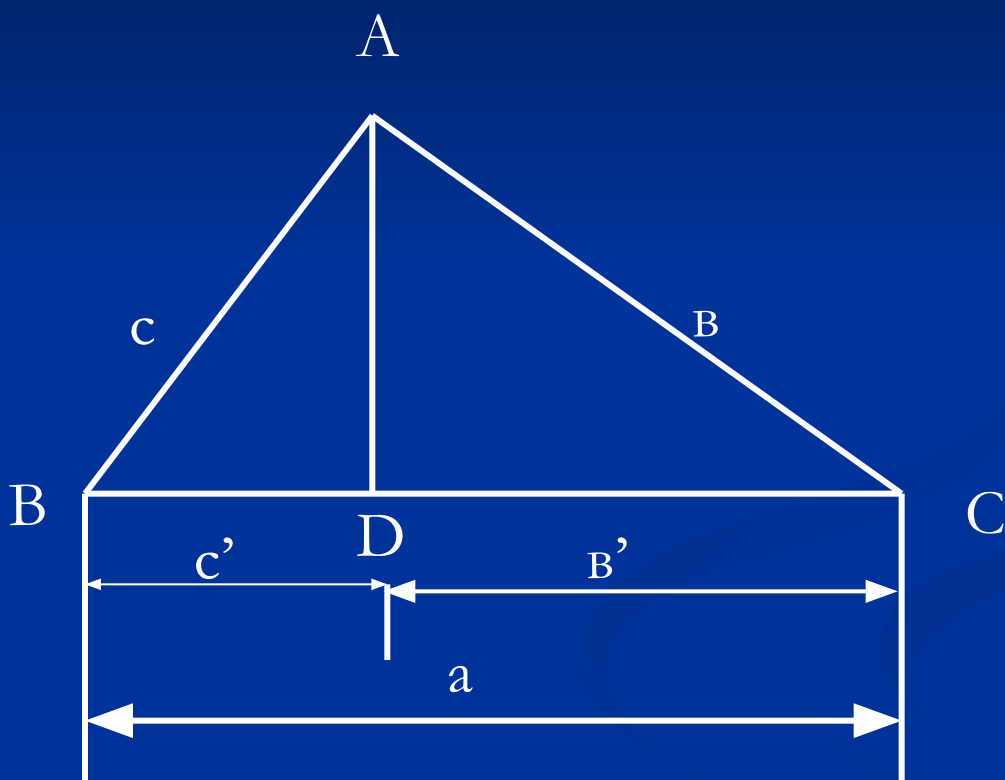

Рисунок к доказательству Эпштейна

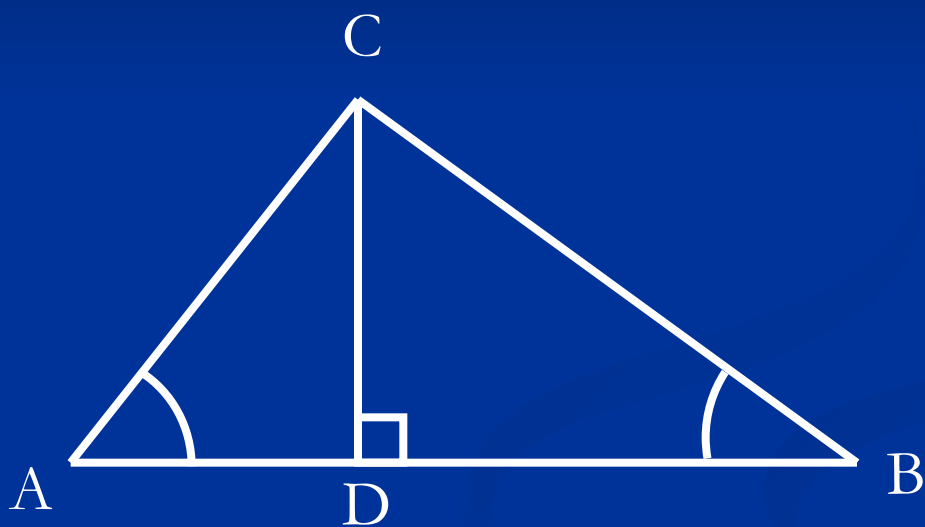

Рисунок к доказательству с помощью разбиения методом ан-Найризия

Рисунок к доказательству,
основанному на
доказательстве ан-Найризия

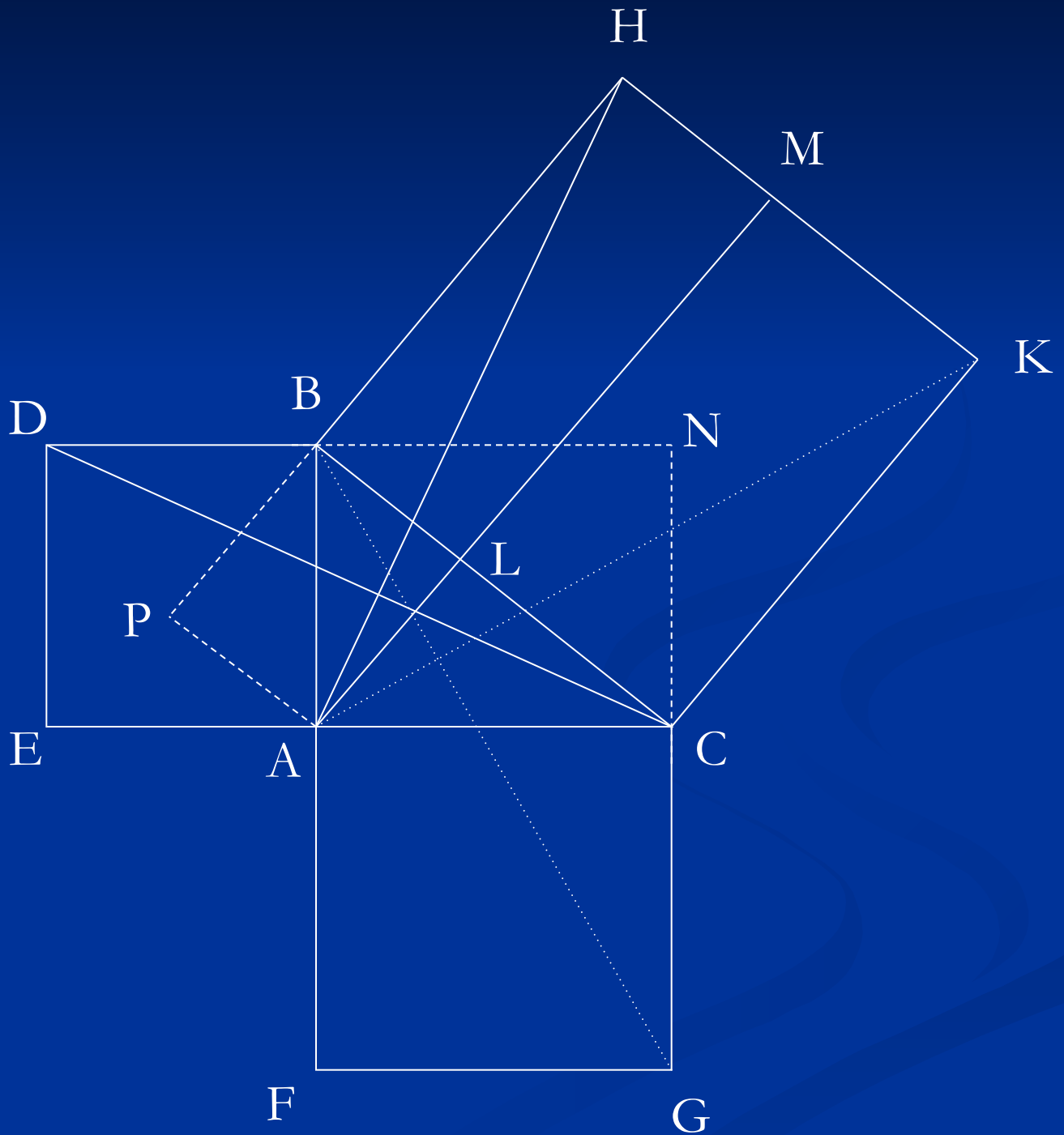
Рисунок к доказательству Нассира-эд-Дина

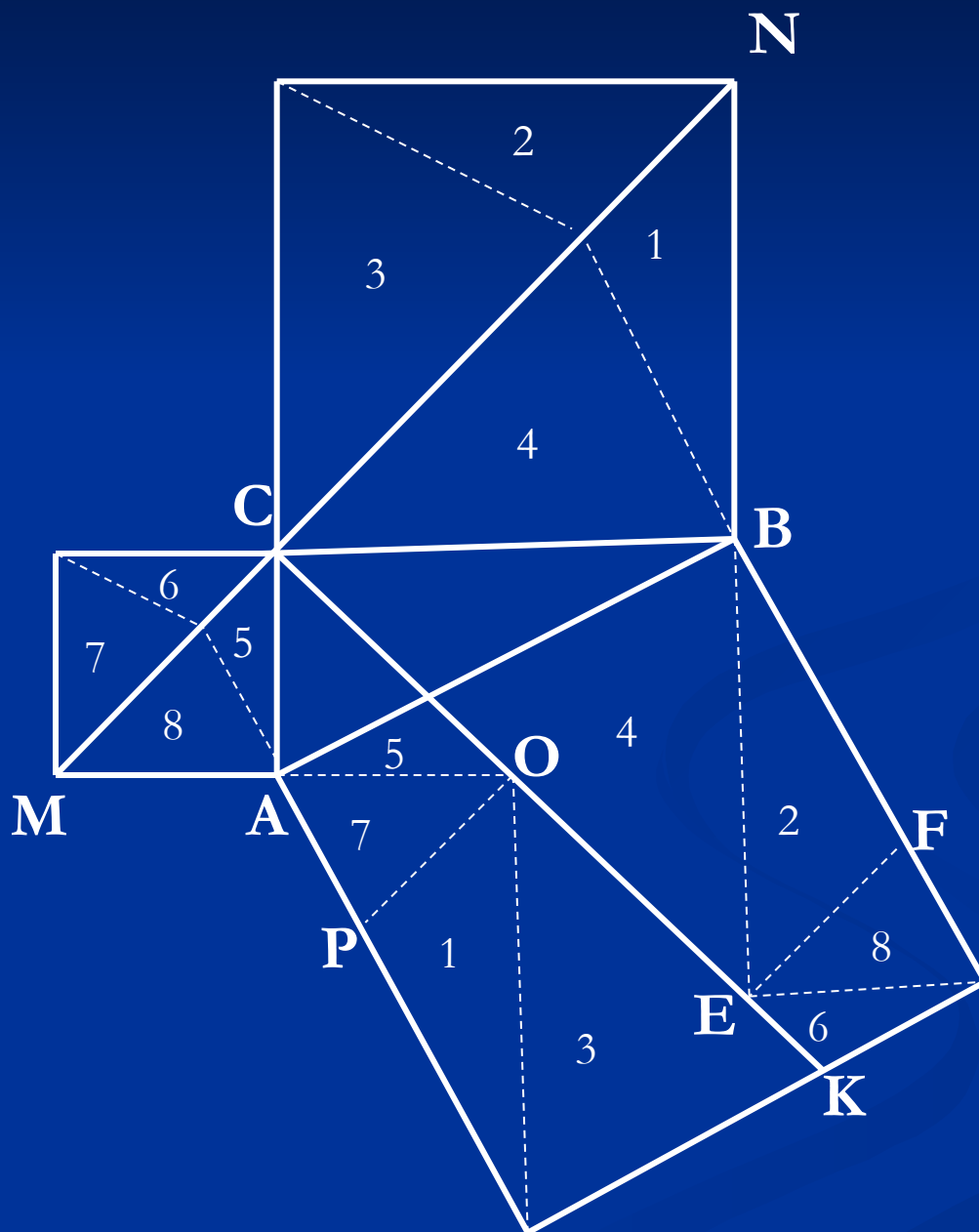

Рисунок к доказательству Гофмана №1



Рисунок к доказательству Гофмана №2

Рисунок к доказательству Гарфилда

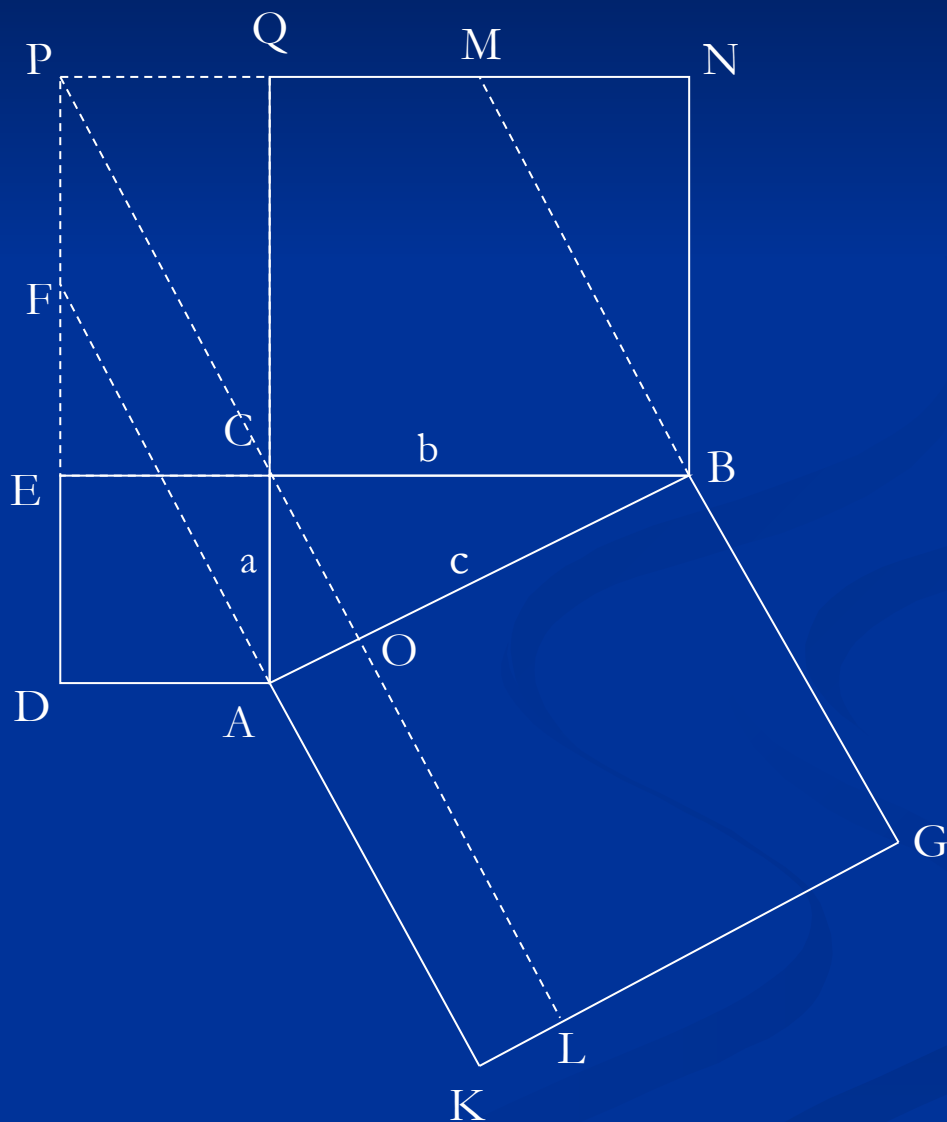

Рисунок к доказательству Периголя («Колесо с лопастями»)

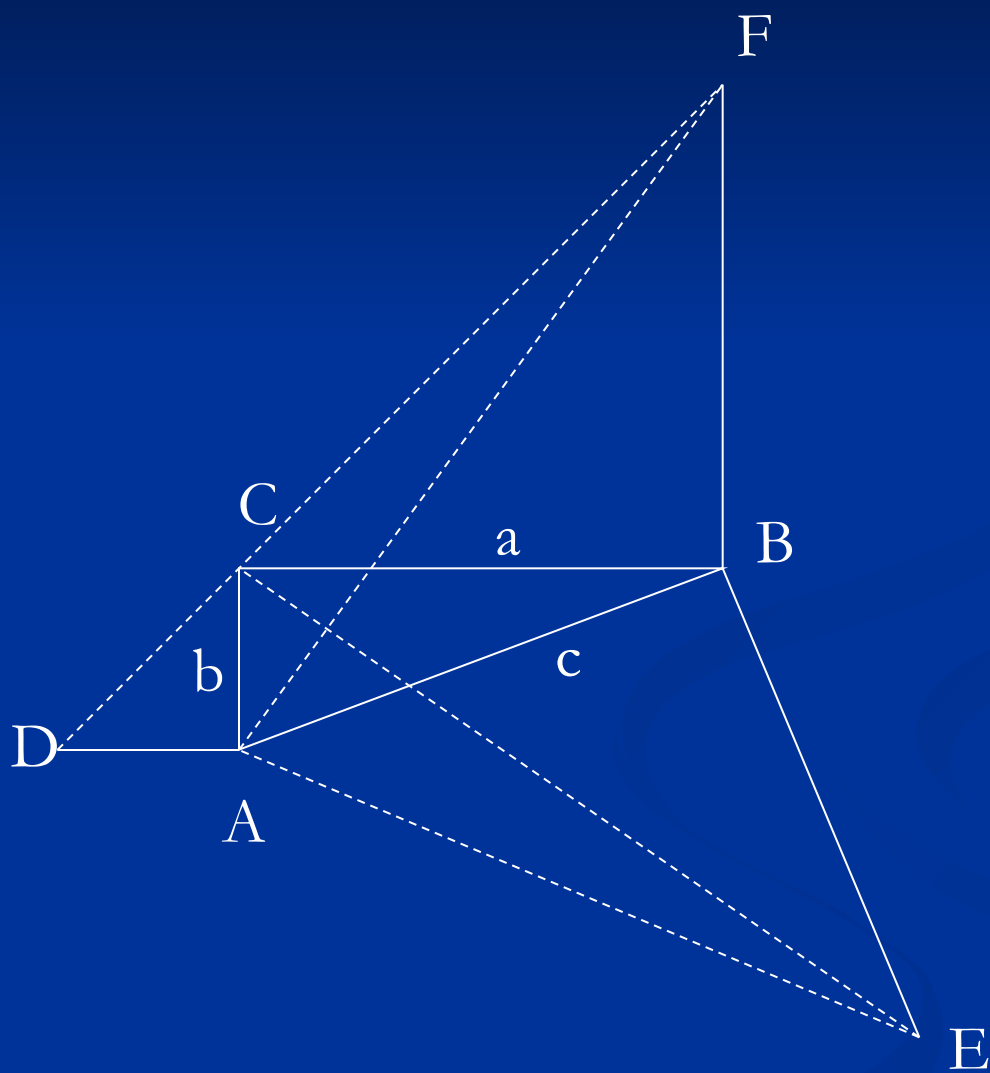

Рисунок к доказательству Бетхера

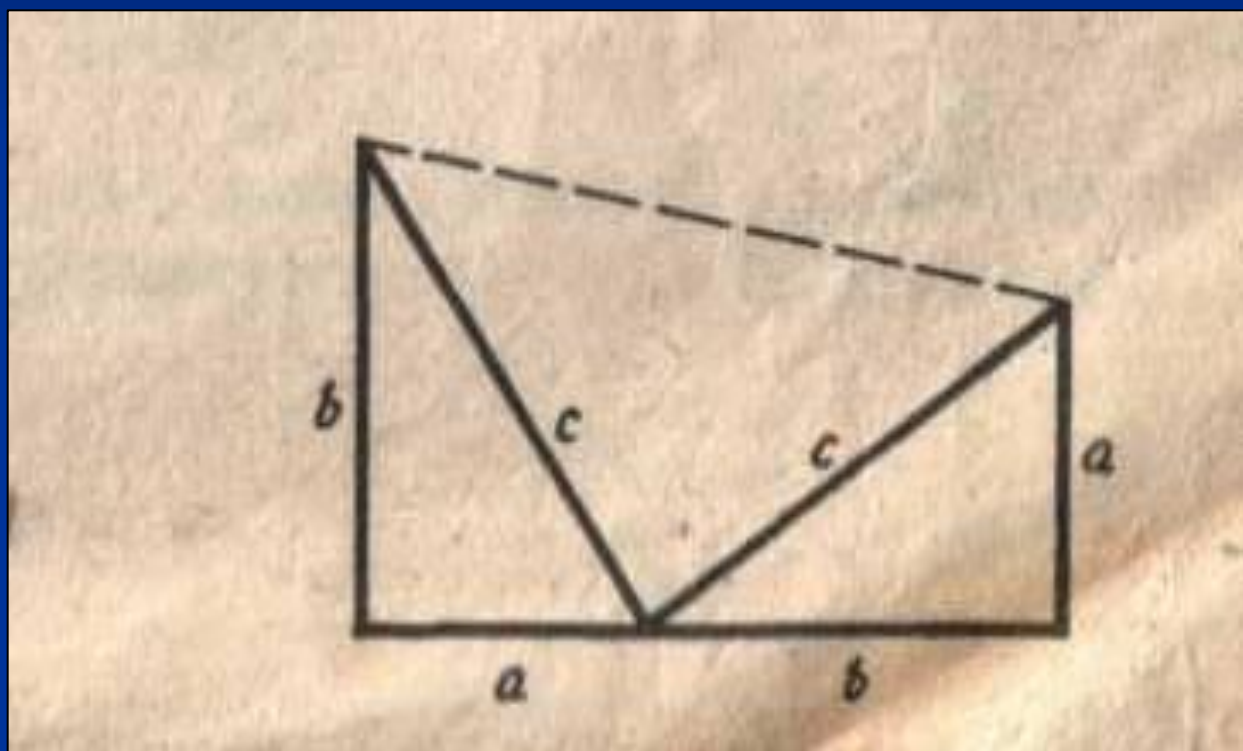

*Переставьте большие и маленькие
части квадратов,
расположенные над стрелкой.*

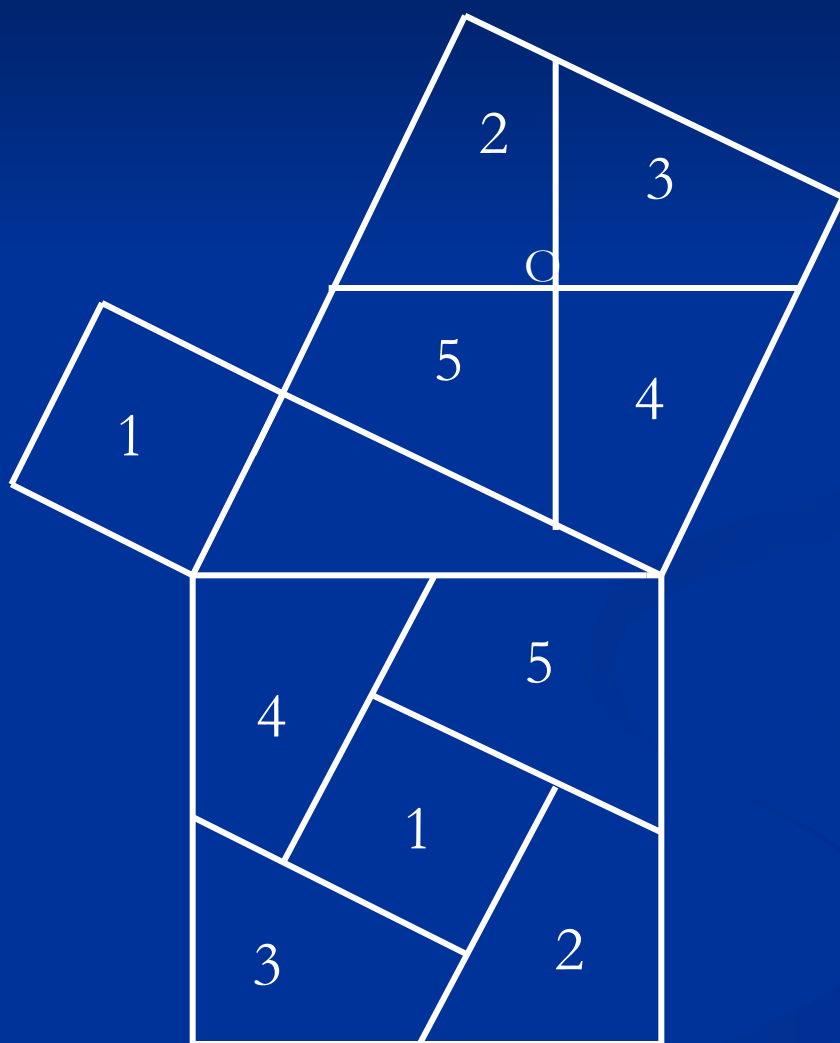
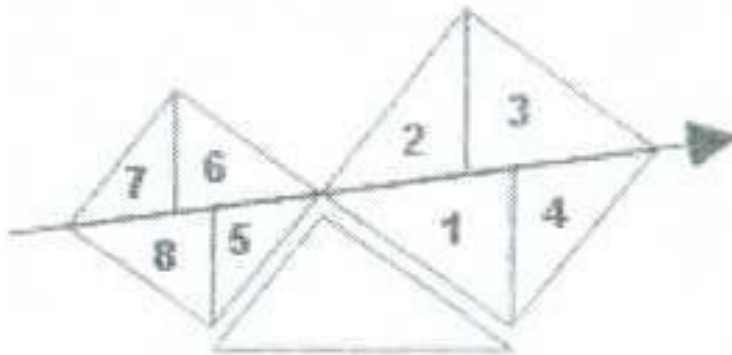
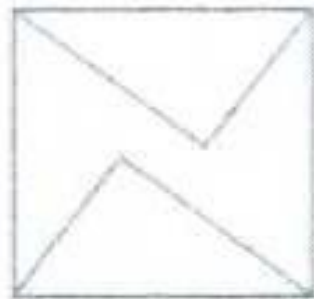
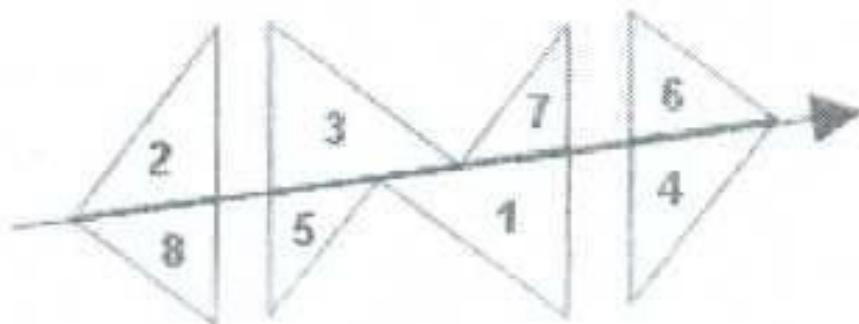

*...И Все остальное
получится само собой.*

Рисунок к доказательству Гутхейля



Рисунок к доказательству Евклида



Рисунок к упрощенному доказательству Евклида



Рисунок к доказательству Хоукинса

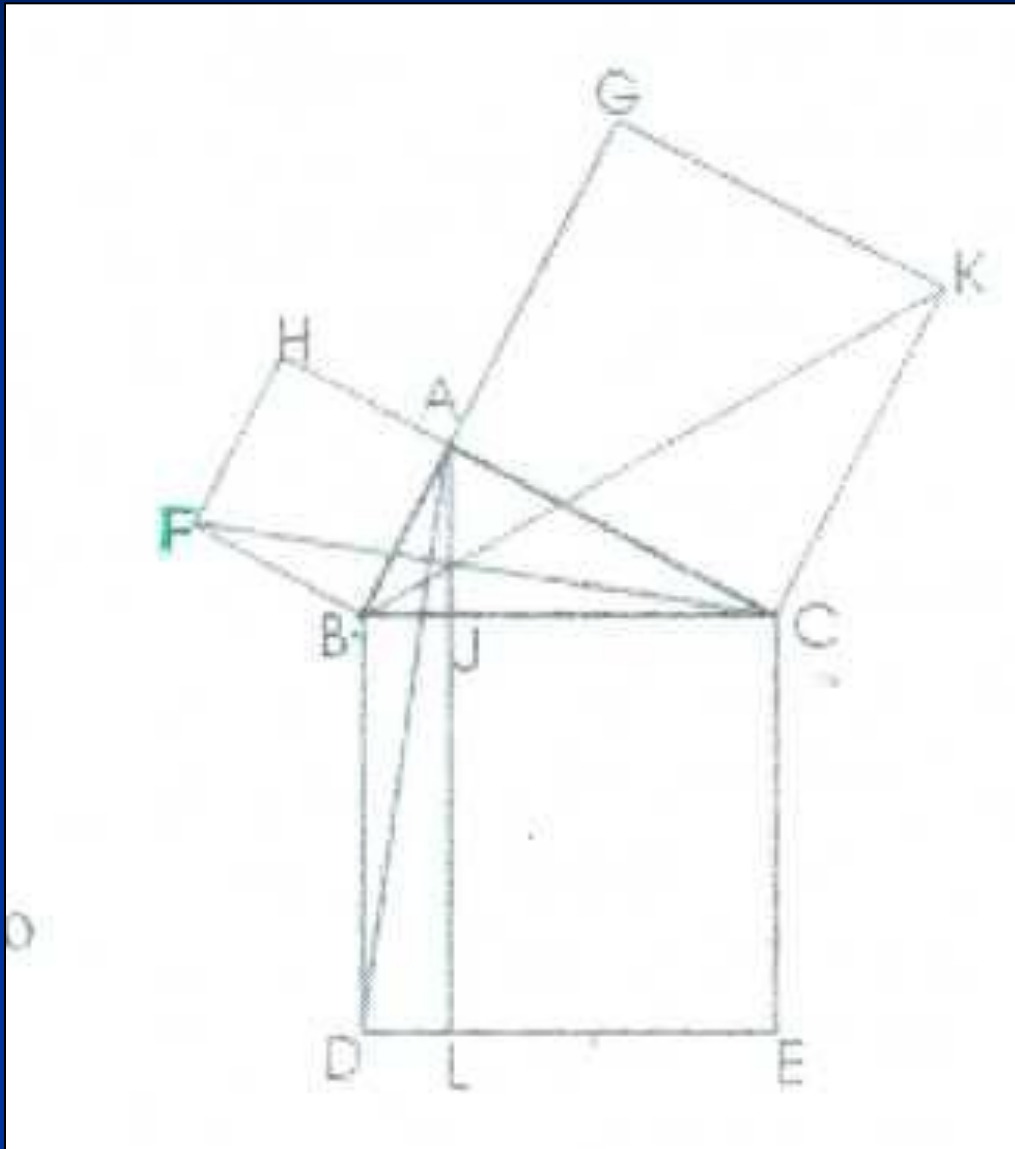

Рисунок к доказательству Вальдхейма



Рисунок к доказательству Мельмана



Рисунок к доказательству Нильсена

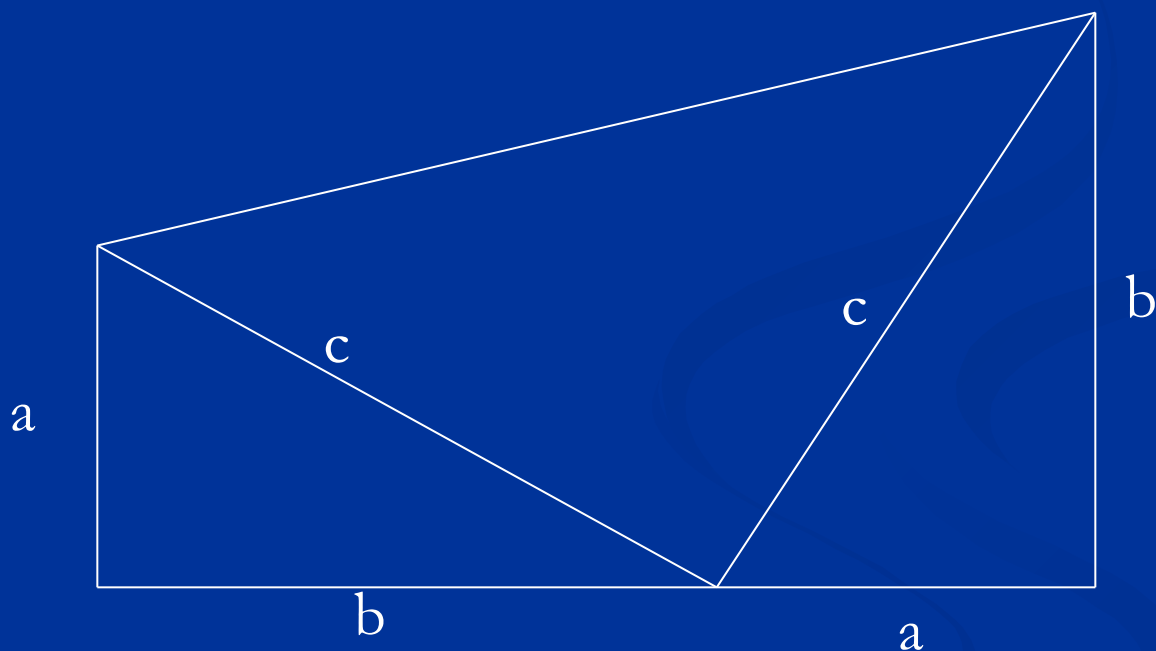

Рисунок к доказательству «Луночки Гиппократа»

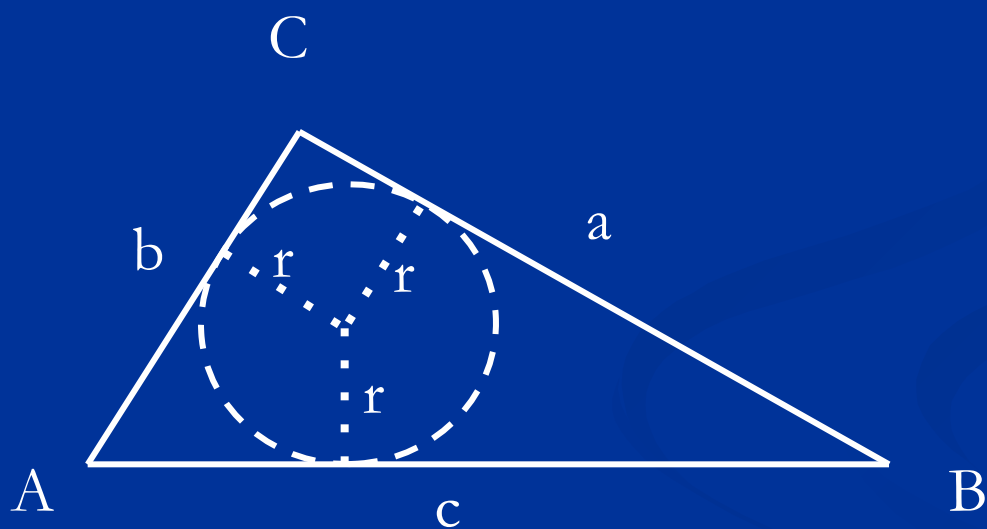

Рисунок к доказательству 9 века н. э. («Стул невесты»)

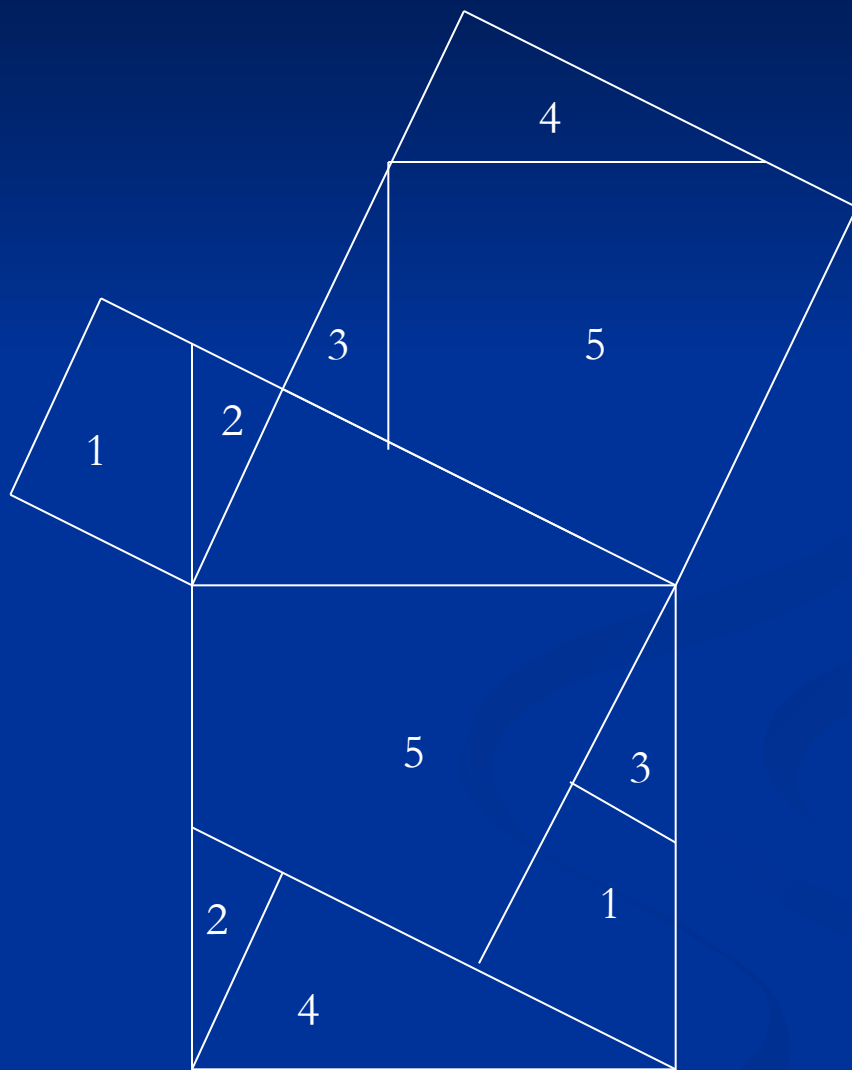

Рисунок к доказательству методом дополнения №1

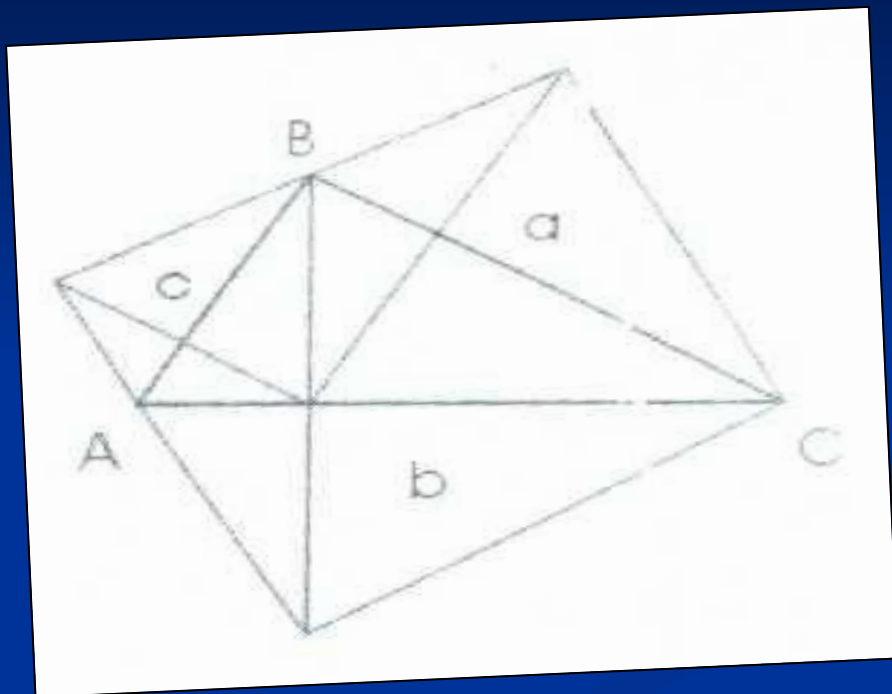

Рисунок к доказательству методом дополнения №2



Рисунок к доказательству пространственной теоремы Пифагора

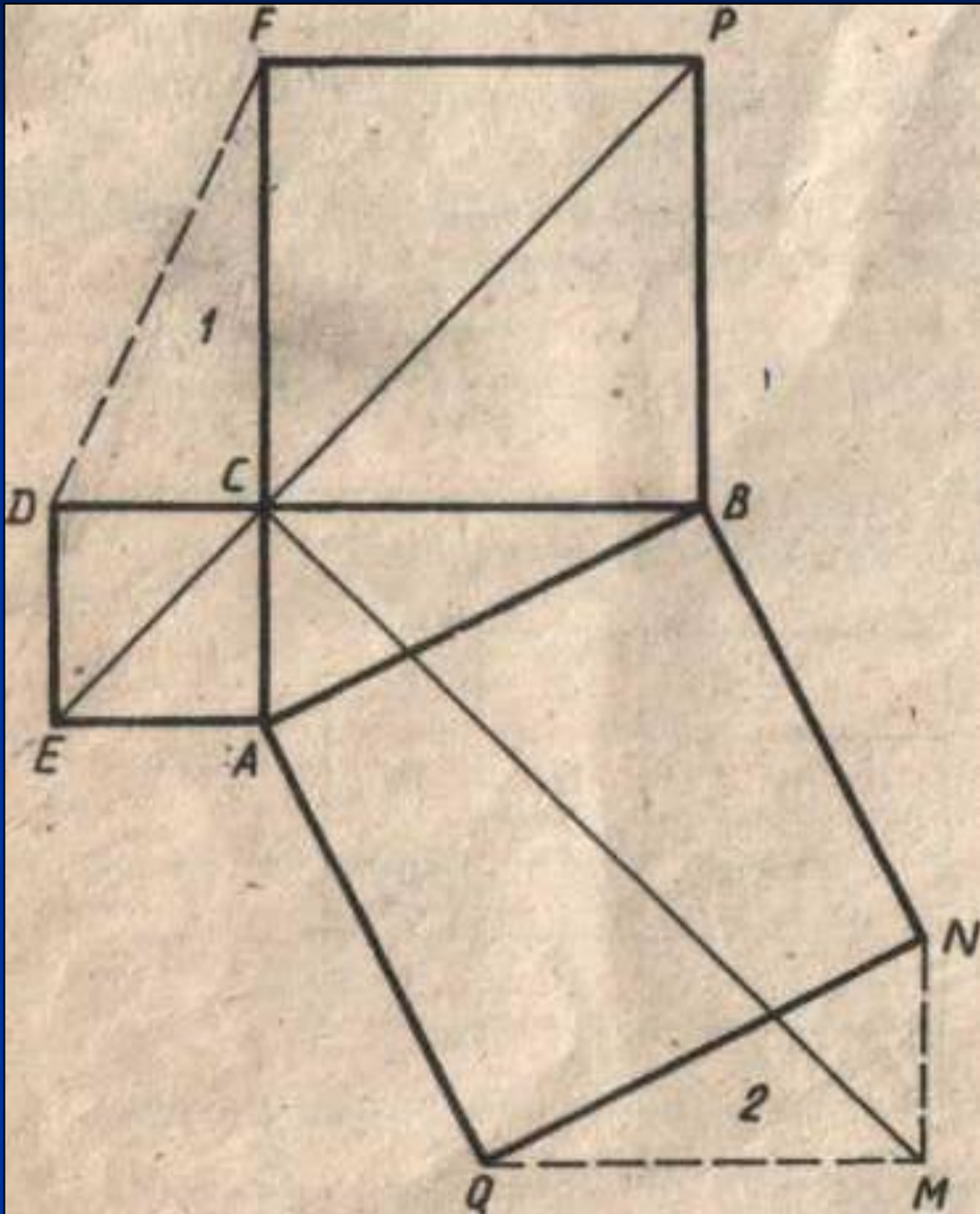

Некоторые пифагоровы тройки чисел

<u><i>a</i></u>	<u><i>b</i></u>	<u><i>c</i></u>	<u><i>a</i></u>	<u><i>b</i></u>	<u><i>c</i></u>
3	4	5	16	63	65
5	12	13	33	56	65
8	15	17	48	55	73
7	24	25	36	77	85
20	21	29	13	84	85
12	35	37	39	80	89
9	40	41	65	72	97
28	45	53	20	99	101

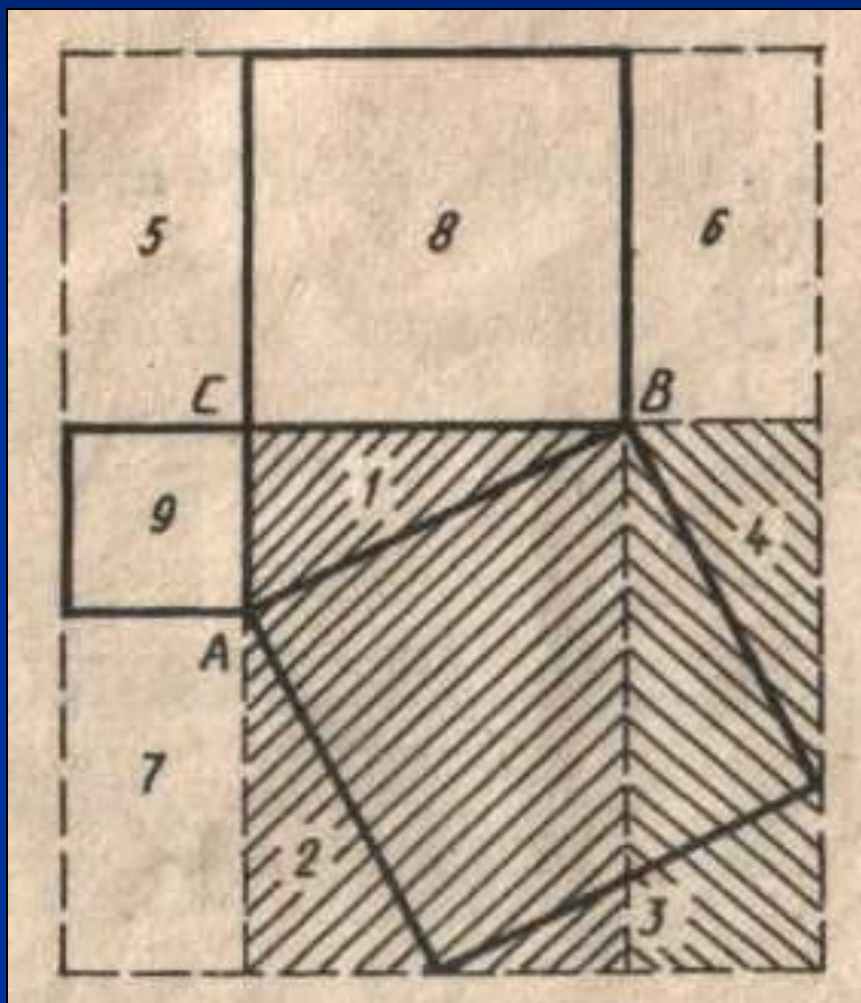
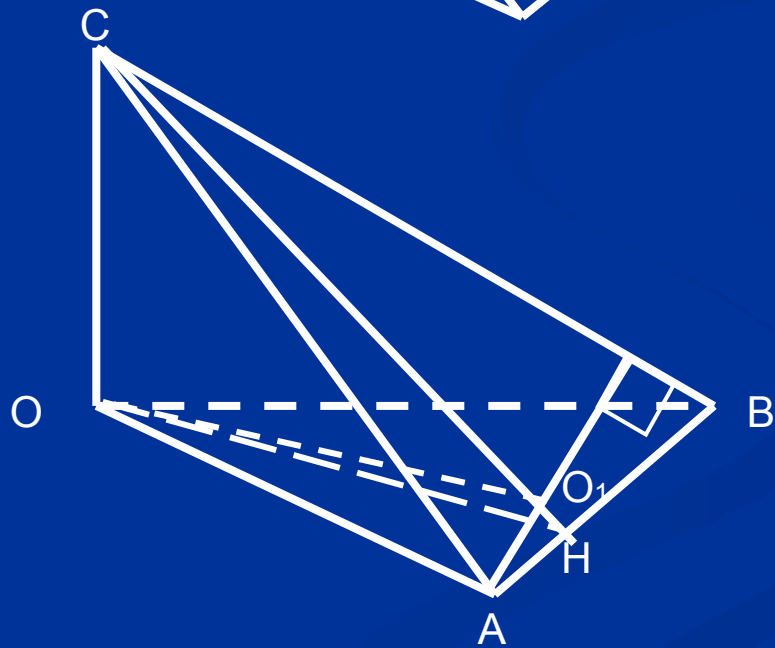
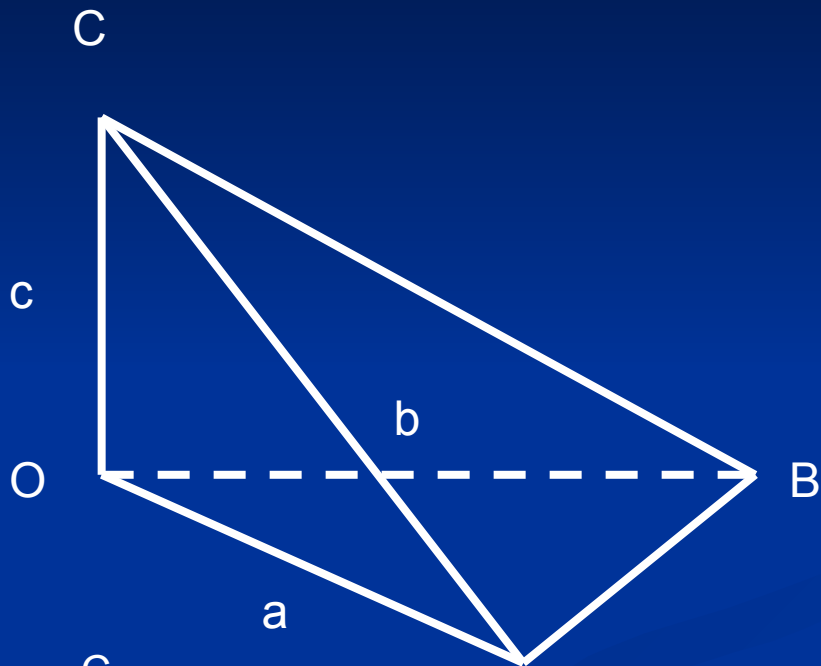
Теорема Пифагора

Если дан нам треугольник,
И притом с прямым углом,
То квадрат гипотенузы
Мы всегда легко найдем:
Катеты в квадрат возводим,
Сумму степеней находим –
И таким простым путем
К результату мы придем.

И.Дырченко

Теорема Пифагора

Пребудет вечной истина, как скоро
Все познает слабый человек!
И ныне теорема Пифагора
Верна, как и в его далекий век.
Обильно было жертвоприношение
Богам от Пифагора. Сто быков
Он отдал на закланье и сожженье
За свет луча, пришедший с облаков,
Поэтому всегда с тех самых пор
Чуть истина рождается на свет,
Быки ревут, ее почуя, в след.
Они не в силах свету помешать,
А могут лишь, закрыв глаза, дрожать
От страха, что вселил в них Пифагор.

А.Шамиссо