

*Внеклассное
мероприятие по
математике на тему:
«Время. Единицы
измерения времени».*

УМК «Школа России», 3 класс

Цели:

- Содействовать активизации познавательной деятельности учащихся; развитию кругозора, процессов восприятия, внимания, памяти, мышления, речи, воображения.
- Формировать творческие способности, повышать уровень математической культуры.
- Глубже раскрыть роль математики в жизни; способствовать воспитанию коллективизма, воспитанию уверенности в своих силах.

Оно длиннее всего на свете - и короче.

Быстрее всего - и медленнее.

Самое дробное - и самое неразрывное.

Его меньше всего ценят,

Но больше всего сожалеют о его

отсутствии.

Без него ничего не может быть сделано.

Когда его мало, оно пожирает всех и вся

без следа,

А когда много - дает возможность

вздохнуть спокойно. Что это?

(Время)



- *«На час отстанешь – за день не догонишь».*
- *Минутка час бережет.*
- *Делу – время, потехе – час.*
- *Век живи – век учись.*

ЗАГАДКИ

*Никогда не отдыхаем,
Никогда не устаем,
Все шагаем и шагаем,
На одной ноге идем...*

*Идут минуты и года,
Но мы не дремлем
никогда.
Что это?*

Часы

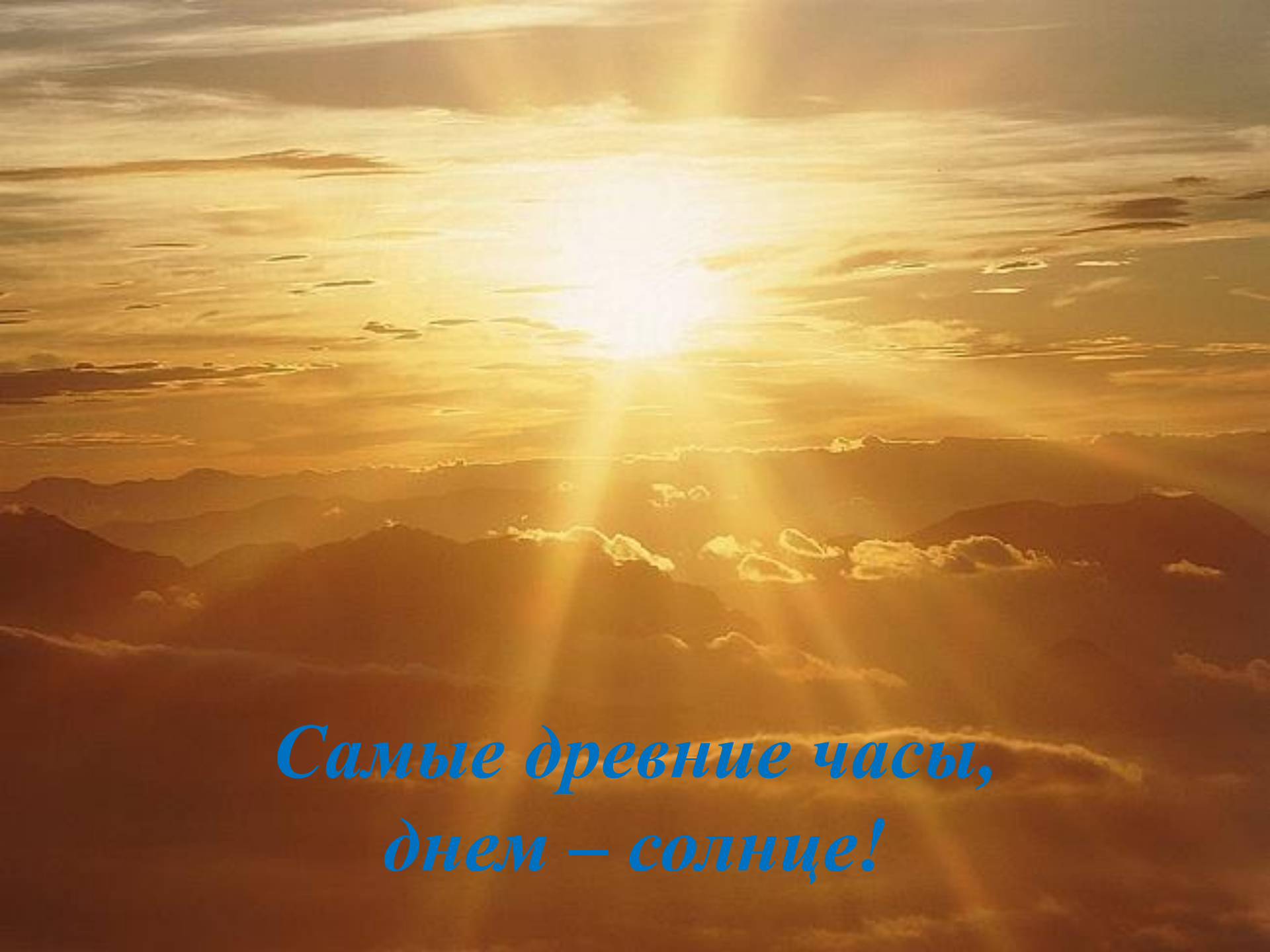

*Самые древние часы,
днем – солнце!*



*Самые древние часы,
ночью – звездное небо!*

Египетские часы

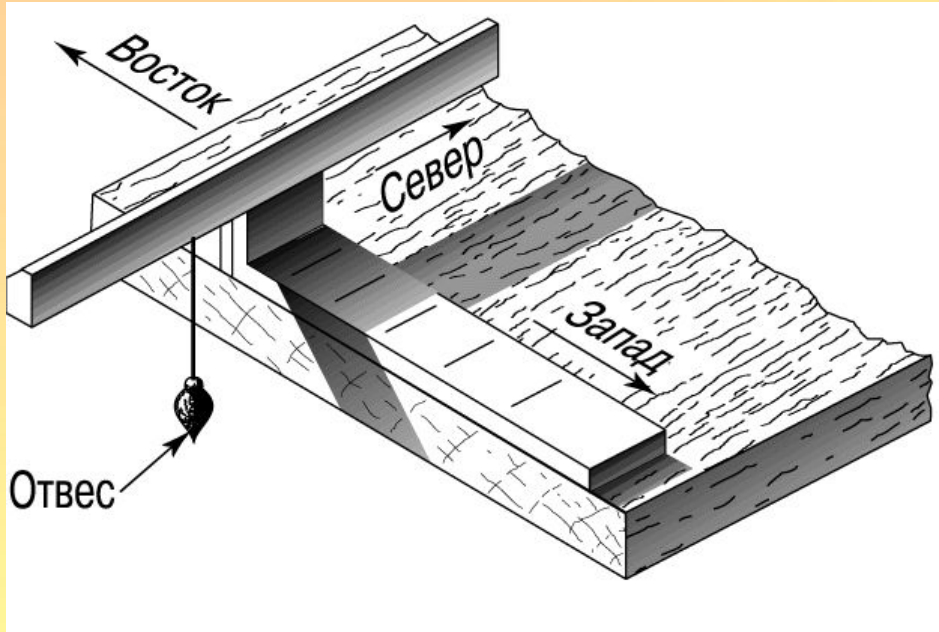

Солнечные часы



Солнечные часы г. Таганрога



Ночные часы

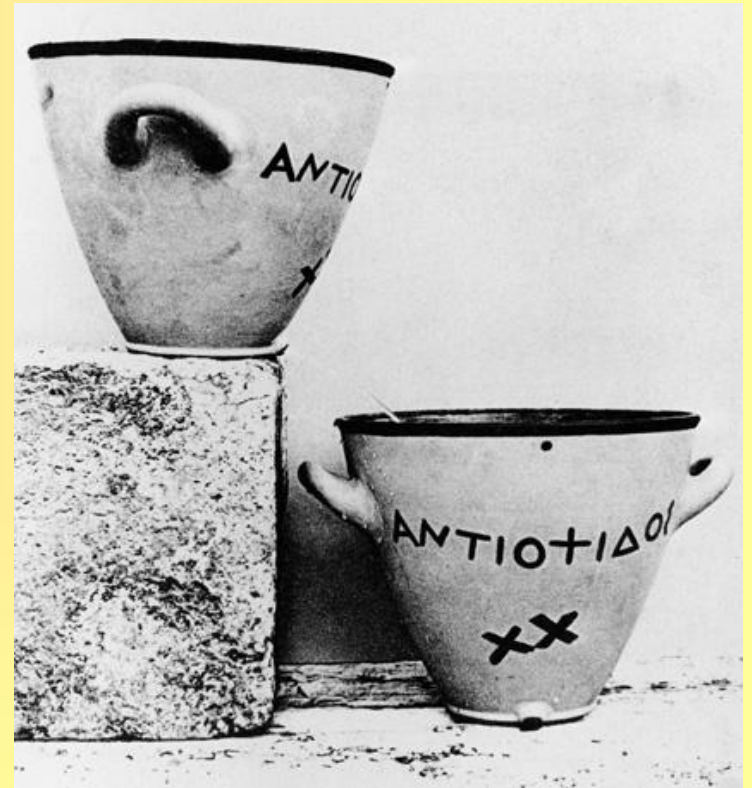

Цветочные часы



Виды часов



Задание 1

*Определите время по часам с точностью до минуты.
Прочитайте различными формами выражения определенного времени.*

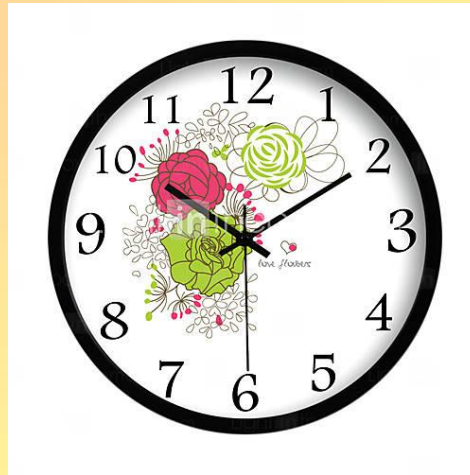

Песочные часы



Задание №1

Решите примеры за 1 мин.

$7 \cdot 8$

$9 \cdot 8$

$27:3$

$24:3$

$9 \cdot 3$

$7 \cdot 9$

$4 \cdot 9$

$7 \cdot 5$

$36:9$

$56:7$

$72:8$

$63:7$

$64:8$

$35:7$

$3 \cdot 8$

$8 \cdot 8$

$5 \cdot 5$

$81:9$

$6 \cdot 9$

$49:7$

$42:7$

$6 \cdot 8$

$14:2$

$21:7$

Проверка

- 56 72 9 8
- 27 63 36 35
- 4 8 9 9
- 8 5 24 64
- 6 48 7 3

Задание № 2

Нарисуй на этих часах минутную и часовую стрелку так, чтобы они показывали:
4 часа 50 минут, 17 часов 10 минут, 23 часа.

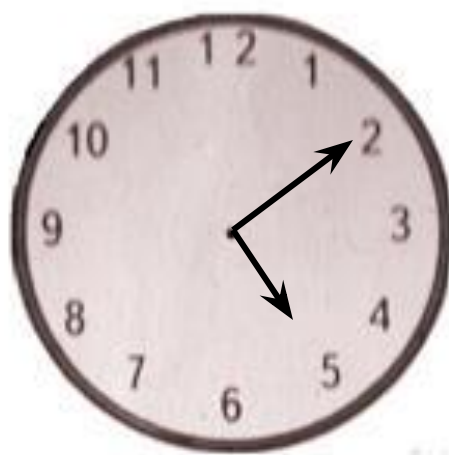

Задание № 3

Запишите нечётные числа в порядке возрастания.

А	С	О	Т	И	М	У	Р	К	Е
72	3	32	45	75	36	19	100	65	84

СУТКИ

• День и ночь – сутки прочь.

• Если ваши сутки начнутся в 10 часов (вы проснулись в это время), то когда они закончатся? Если ваши сутки начнутся с 7 часов утра?