

Как стать генератором идей?!

**WELCOME
TO MY
REALITY
SHOW**

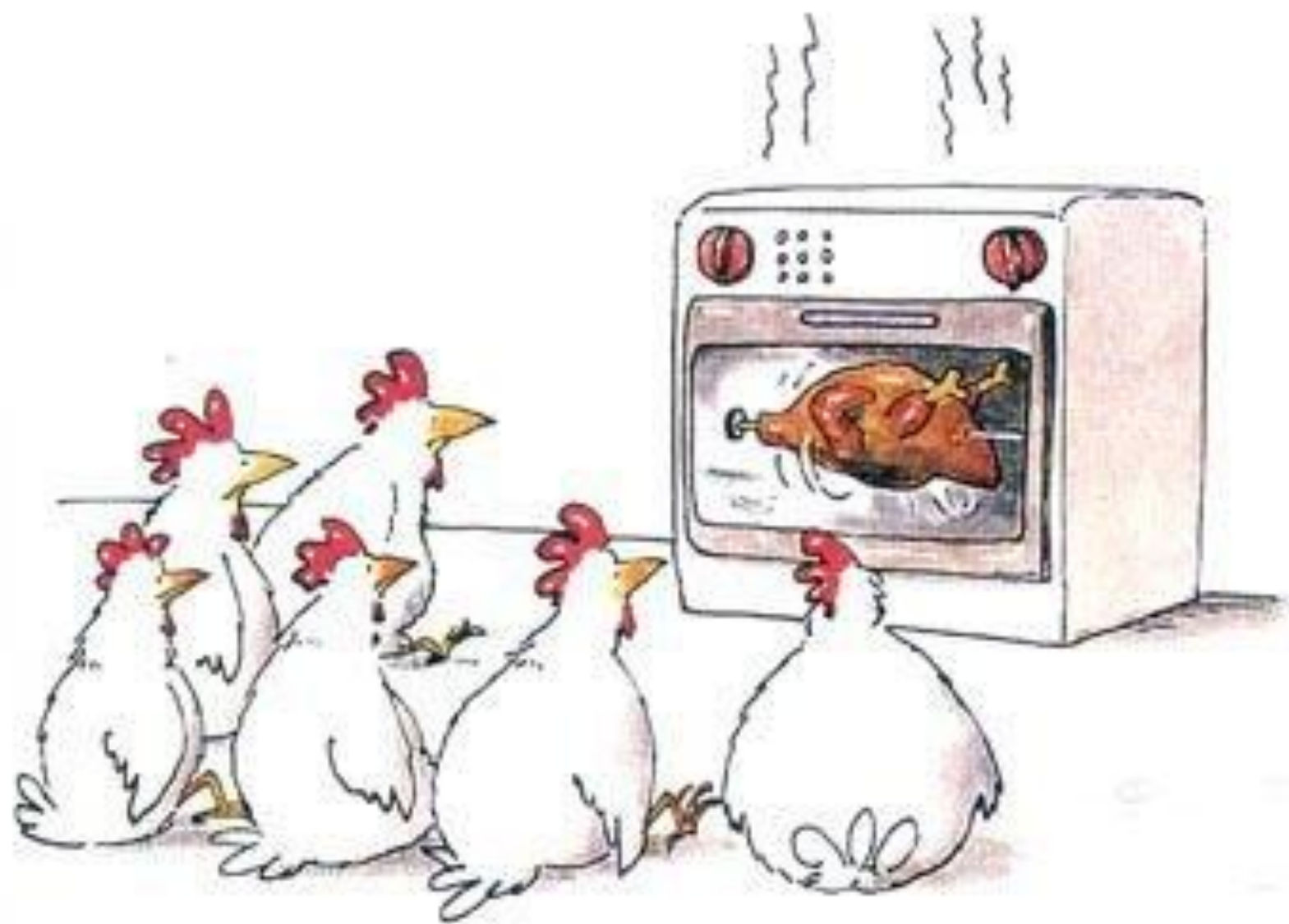

REALITY-TV

НАСТОЯЩЕЕ
РЕАЛИТИ-ШОУ

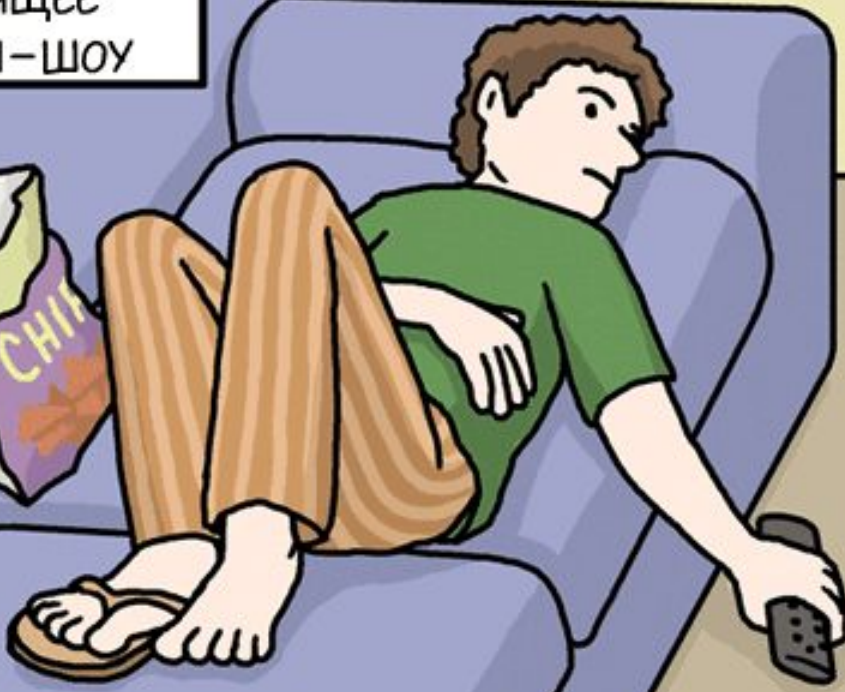



DEMOTIVATORS.RU

УВЕРЕННОСТЬ

ОНА ОТ НЕОПЫТНОСТИ

Branson







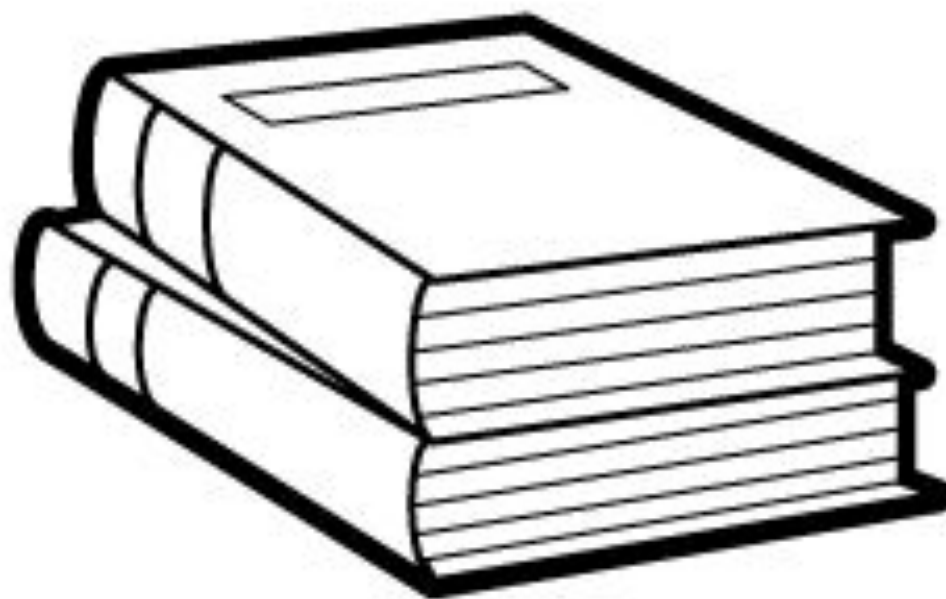

*Каждый день читайте как минимум
четыре разные книги.*

Магазин

Книги ▾

Правка

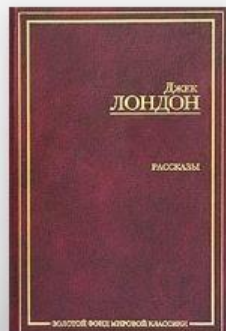



Стартапы

SMM

Соцсети

Гаджеты



29 января 2014, 16:50

Александр Лашков

6 768 0

Топ-20 влиятельных людей в игровой индустрии СНГ

Tweet 0

Мне нравится +1

Pocket 76

g+ 2

Редакция портала "Канобу" подготовила [список](#) самых влиятельных персон игровой индустрии на просторах СНГ. Как сообщается в комментарии к рейтингу, оценки выставлялись на основе показателей рынка, активности компании, в которой работает тот или иной человек, в медиа, а также с учетом мнений инсайдеров индустрии.

Чем выше человек находится в списке, тем больше его решения и слова влияют на положение дел на рынке. Кроме таких людей, как генеральный директор Wargaming Виктор Кислый и генеральный директор Nival Сергей Орловский, в список вошли представители индустрии, слабо известные за ее пределами.

По оценке "Канобу", объем российского рынка видеоигр в 2013 году приблизился к значению в \$2 млрд, а аудитория видеоигр в нашей стране по данным Newzoo составляет 46,4 миллиона человек. Так что знать, кто есть кто на это рынке, - действительно интересно.



Эффективная реклама



Идея!

Запишите десять идей. О чём угодно. Не важно, о новом бизнесе, книге, каком-то сюрпризе, о том, что делать, если тебя поймали за кражей из магазина, или как сделать лучшую теннисную ракетку. Главное — чтобы идей было не меньше десяти. Заставьте свой мозг попотеть.



Активируйте другую часть своего мозга.

Просто задействуйте ту его часть,
которая обычно не задействована.





Принимайте всё как есть. Вместо того чтобы сожалеть о прошлом и бояться будущего, нужно принять настоящее таким, какое оно есть.

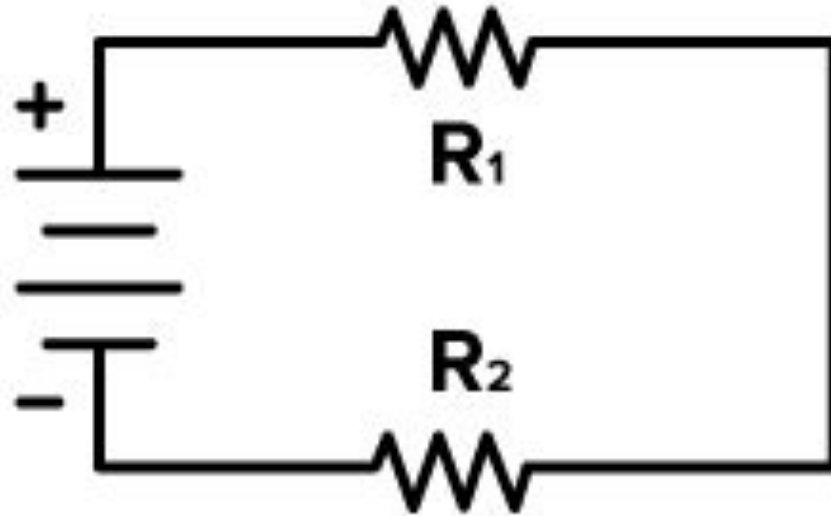

Заставьте подсознание генерировать идеи. Это не так трудно, как кажется. Запишите свои повседневные действия и попытайтесь что-то изменить.



Не давите на себя.







Посидите в интернете. Там можно найти новые мысли и идеи, которые, в свою очередь, помогут развиваться чему-то новому в вашей голове.

Любой рецепт в кулинарной книге
должен начинаться со слов

«1. Выключите компьютер...»



Составьте список того, что вы любили в детстве. Вспомните, что вы любили в пять лет, и вы удивитесь, сколько источников для вдохновения и новых идей вы обнаружите.

$$U(t, x) = \mathcal{R}[u(t, x)] = \frac{1}{\sqrt{2\pi}} \int_{-\infty}^{+\infty} u(t, x) e^{-i\lambda x} dx - \text{Фурье-образ нашей функции } u(t, x)$$

$$\mathcal{R}[u_x(t, x)] = \frac{1}{\sqrt{2\pi}} \int_{-\infty}^{+\infty} u_x(t, x) e^{-i\lambda x} dx = \left[\begin{array}{l} du = u_x dx \\ w = e^{-i\lambda x} \quad dw = -i\lambda e^{-i\lambda x} dx \end{array} \right] =$$

$$= \frac{1}{\sqrt{2\pi}} \left(u e^{-i\lambda x} \Big|_{-\infty}^{+\infty} + i\lambda \int_{-\infty}^{+\infty} u e^{-i\lambda x} dx \right) = i\lambda \mathcal{R}[u] = i\lambda U(t, \lambda)$$

$$\mathcal{R}[u_{xx}(t, x)] = \frac{1}{\sqrt{2\pi}} \int_{-\infty}^{+\infty} u_{xx}(t, x) e^{-i\lambda x} dx = \left[\begin{array}{l} dv = u_{xx} dx \quad v = u_x \\ w = e^{-i\lambda x} \quad dw = -i\lambda e^{-i\lambda x} dx \end{array} \right] = \frac{1}{\sqrt{2\pi}} \left[u_x e^{-i\lambda x} \Big|_{-\infty}^{+\infty} + i\lambda \int_{-\infty}^{+\infty} u_x e^{-i\lambda x} dx \right] =$$

$$= \text{/* воспользуемся предыдущим */} = \frac{1}{\sqrt{2\pi}} \left(-\lambda^2 \int_{-\infty}^{+\infty} u e^{-i\lambda x} dx \right) = -\lambda^2 \mathcal{R}[u] = -\lambda^2 U(t, \lambda)$$

$$\mathcal{R}[u_t(t, x)] = \frac{1}{\sqrt{2\pi}} \int_{-\infty}^{+\infty} u_t e^{-i\lambda x} dx = \frac{\partial}{\partial t} \left[\frac{1}{\sqrt{2\pi}} \int_{-\infty}^{+\infty} u e^{-i\lambda x} dx \right] = \frac{\partial \mathcal{R}[u]}{\partial t} = \frac{\partial U(t, \lambda)}{\partial t}$$

$$\text{/* ограничения } e^{-i\lambda x} : e^{x+iy} = e^x (\cos y + i \sin y) \text{ и } e^{-iy} = \cos y - i \sin y \text{ */}$$

ЭНЦИКЛОПЕДИЯ ШКОЛЬНИКА

ВСЕМИРНАЯ ИСТОРИЯ В ЛИЦАХ

ХІХ–ХХ ВЕКА



ЭНЦИКЛОПЕДИЯ ШКОЛЬНИКА

ВСЕМИРНАЯ ИСТОРИЯ В ЛИЦАХ

ХVІІІ–ХІХ ВЕКА



ЭНЦИКЛОПЕДИЯ ШКОЛЬНИКА

ВСЕМИРНАЯ ИСТОРИЯ В ЛИЦАХ

НОВОЕ ВРЕМЯ



ЭНЦИКЛОПЕДИЯ ШКОЛЬНИКА

ВСЕМИРНАЯ ИСТОРИЯ В ЛИЦАХ

РОССИЯ

от Рюрика до 1917 года



ЭНЦИКЛОПЕДИЯ ШКОЛЬНИКА

ВСЕМИРНАЯ ИСТОРИЯ В ЛИЦАХ

РАННЕЕ

СРЕДНЕВЕКОВЬЕ

